

Super Cub S

Instruction Manual • Bedienungsanleitung • Manuel d'utilisation • Manuale di Istruzioni

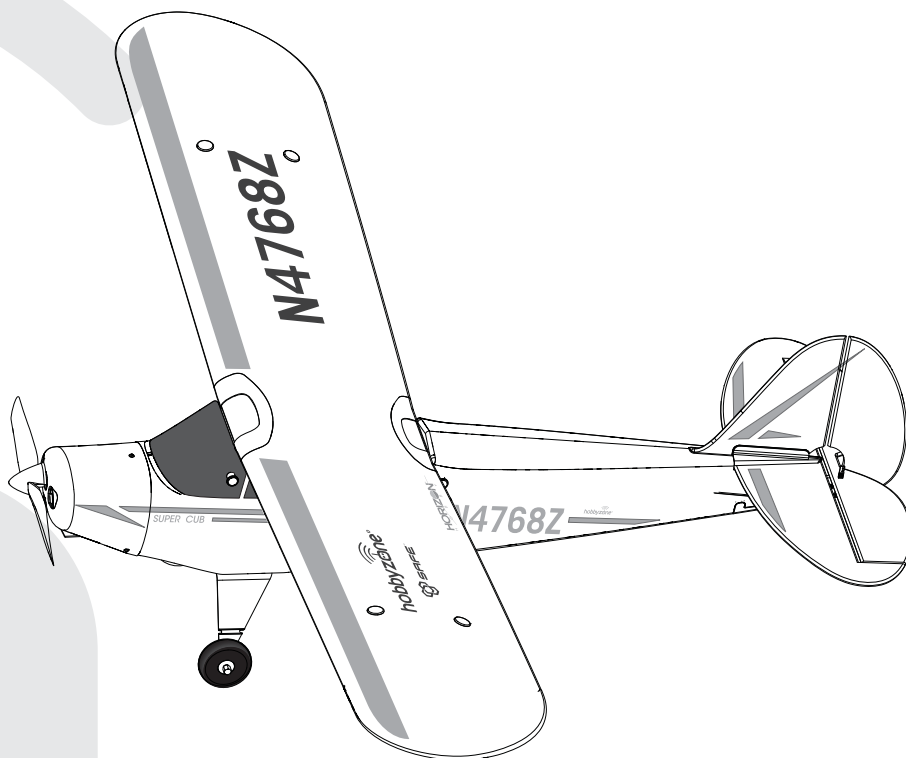

RTF
READY-TO-FLY

BNF
Bind-N-Fly.® Ready to fly. redefined.

hobbyzone®

REMARQUE

Toutes les instructions, garanties et autres documents de garantie sont sujets à la seule discrétion de Horizon Hobby, LLC. Veuillez, pour une littérature produits bien à jour, visiter www.horizonhobby.com et cliquer sur l'onglet de support de ce produit.

Signification de certains termes spécifiques :

Les termes suivants servent, dans toute la documentation des produits, à désigner différents niveaux de blessures potentielles lors de l'utilisation de ce produit :

REMARQUE: Procédures qui, si elles ne sont pas correctement suivies, peuvent éventuellement entraîner des dégâts matériels ET créent un très faible risque de blessure.

ATTENTION: Procédures qui, si elles ne sont pas correctement suivies, peuvent entraîner des dégâts matériels ET éventuellement des blessures graves.

AVERTISSEMENT: Procédures qui, si elles ne sont pas correctement suivies, peuvent entraîner des dégâts matériels, dommages collatéraux et des blessures graves éventuellement un décès OU créer un risque élevé de blessure superficielle.



AVERTISSEMENT : Lisez la TOTALITE du manuel d'utilisation afin de vous familiariser avec les caractéristiques du produit avant de le faire fonctionner. Une utilisation incorrecte du produit peut avoir comme résultat un endommagement du produit lui-même, des dégâts matériels voire entraîner des blessures graves.

Ceci est un produit de loisirs perfectionné. Il doit être manipulé avec prudence et bon sens et requiert quelques aptitudes de base à la mécanique. L'incapacité à manipuler ce produit de manière sûre et responsable peut provoquer des blessures ou des dommages au produit ou à d'autres biens. Ce produit n'est pas destiné à être utilisé par des enfants sans la supervision directe d'un adulte. Ne pas essayer de démonter le produit, de l'utiliser avec des composants incompatibles ou d'en améliorer les performances sans l'approbation de Horizon Hobby, LLC. Ce manuel comporte des instructions de sécurité, de mise en oeuvre et d'entretien. Il est capital de lire et de respecter toutes les instructions et avertissements du manuel avant l'assemblage, le réglage ou l'utilisation afin de le manipuler correctement et d'éviter les dommages ou les blessures graves.

14 ans et plus. Ceci n'est pas un jouet.**AVERTISSEMENT CONTRE LES PRODUITS CONTREFAITS :**

Si un jour vous aviez besoin de remplacer un récepteur Spektrum trouvé dans un produit Horizon Hobby, achetez-le uniquement chez Horizon Hobby, LLC ou chez un revendeur officiel Horizon Hobby, vous serez sûr d'obtenir un produit Spektrum authentique de haute qualité. Horizon Hobby, LLC décline tout service et garantie concernant la compatibilité et les performances des produits contrefaits ou des produits clamant la compatibilité avec Spektrum ou le DSM.

Précautions et avertissements liés à la sécurité

En tant qu'utilisateur de ce produit, il est de votre seule responsabilité de le faire fonctionner d'une manière qui ne mette en danger ni votre personne, ni de tiers et qui ne provoque pas de dégâts au produit lui-même ou à la propriété d'autrui.

- Gardez une bonne distance de sécurité tout autour de votre modèle, afin d'éviter les collisions ou les blessures. Ce modèle est contrôlé par un signal radio, qui peut être soumis à des interférences provenant de nombreuses sources hors de votre contrôle. Une interférence peut provoquer une perte momentanée de contrôle.
- Faites toujours fonctionner votre modèle dans une zone dégagée, à l'écart de voitures, du trafic et des personnes.
- Respectez toujours scrupuleusement les instructions et les mises en garde concernant ce produit et tous les équipements optionnels/complémentaires (chargeurs, packs de batteries rechargeables, etc.) que vous utilisez.
- Tenez tous les produits chimiques, les petites pièces et les composants électroniques, hors de portée des enfants.
- Évitez toujours d'exposer à l'eau tout équipement non spécifiquement conçu et

protégé à cet effet. L'humidité endommage les composants électroniques.

- Ne léchez ni ne mettez jamais en bouche quelque partie de votre modèle que ce soit - risque de blessures graves voire de danger de mort.
- Ne faites jamais fonctionner votre modèle lorsque les batteries de l'émetteur sont faibles.
- Gardez toujours l'aéronef à vue et gardez-en toujours le contrôle.
- Utilisez toujours des batteries complètement chargées.
- Gardez toujours l'émetteur en marche lorsque l'aéronef est en marche.
- Enlevez toujours les batteries avant démontage.
- Veillez toujours à ce que les pièces en mouvement soient propres.
- Veillez toujours à ce que toutes les pièces soient sèches.
- Laissez toujours le temps aux pièces de refroidir avant de les toucher.
- Enlevez toujours les batteries après utilisation.
- Assurez-vous toujours que la sécurité (failsafe) est configurée correctement avant de voler.
- Ne faites jamais voler un aéronef dont le câblage est endommagé.
- N'entrez jamais en contact avec des pièces en mouvement.

Précautions relatives à la charge

ATTENTION: Toutes les instructions et les précautions doivent être suivies. Un non-respect des consignes peut causer un incendie entraînant des dégâts matériels avec risques de blessures.

- En manipulant, en chargeant ou en utilisant la batterie Li-Po incluse, vous assumez tous les risques associés aux batteries au lithium.
- Si la batterie commence à gonfler ou à se dilater, cessez immédiatement de l'utiliser. Si vous procédez à sa charge ou à sa décharge, arrêtez immédiatement et déconnectez-la. Continuer à utiliser, charger ou décharger une batterie qui gonfle ou se dilate peut provoquer un incendie.
- Pour obtenir les meilleurs résultats, entreposez toujours la batterie à température ambiante, dans un endroit sec.
- Lorsque vous transportez la batterie ou que vous la stockez temporairement, la température doit toujours être comprise entre 5 et 49°C. Ne stockez en aucun cas la batterie ou le modèle dans une voiture ou à un endroit directement exposé à la lumière du soleil. Laissée dans une voiture chaude, la batterie peut se détériorer ou même prendre feu.
- Toujours charger les batteries à l'écart de tout matériau inflammable.

- Toujours contrôler l'état de la batterie avant la charge, ne jamais charger une batterie endommagée.
- Toujours déconnecter la batterie quand la charge est terminée, laisser le chargeur refroidir entre deux charges.
- Toujours surveillez la température de la batterie durant la charge.
- Utilisez uniquement un chargeur conçu pour charger les batteries Li-Po. L'utilisation d'un autre type de chargeur risque de causer un incendie provoquant des blessures corporelles et des dégâts matériels.
- Ne déchargez jamais les cellules Li-Po en dessous de 3V.
- Ne couvrez jamais les étiquettes d'avertissement avec des bandes auto-agrippantes.
- Ne laissez jamais sans surveillance des batteries en cours de charge.
- Ne chargez jamais les batteries au-delà des niveaux recommandés.
- Ne jamais tenter de démonter ou de modifier le chargeur.
- Ne laissez jamais un enfant de moins de 14 ans manipuler seul les batteries.
- Ne chargez jamais les batteries dans des lieux où les températures sont extrêmes (au-delà de la plage de températures recommandées: entre 5°C et 49°C) ou en plein soleil.

Contenu de la boîte

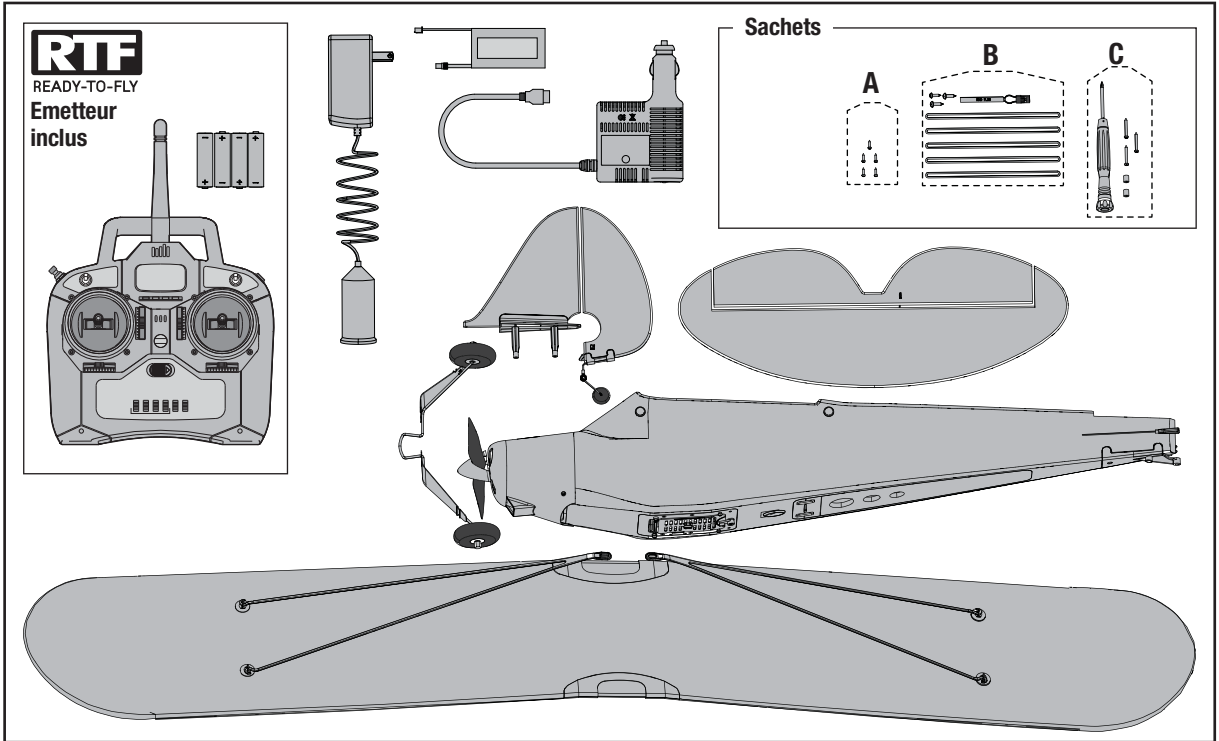

Pour des informations complémentaires et enregistrer votre produit, visitez www.hobbyzonerc.com

Conseils relatifs au pilotage

- La technologie SAFE est conçue comme étant une assistance et non un pilote automatique. Le pilote a toujours les commandes en main et durant toutes les phases du vol.
- Commencez en mode débutant (Interrupteur SAFE en position 0). Au fur et à mesure que votre niveau de pilotage augmentera, changez de mode pour continuer le perfectionnement.
- Toujours décoller et atterrir face au vent.
- Ne tentez pas votre premier virage à basse altitude. Voler à haute altitude permet d'effectuer des corrections.
- Toujours manipuler les manches de commande avec douceur, pour un vol et des trajectoires sans à-coups de votre avion.

Checklist d'avant vol

Checklist d'avant vol	✓
1. Trouvez une zone sûre et bien dégagée.	
2. Chargez la batterie.	
3. Installez la batterie dans l'avion.	
4. Effectuez un test des commandes.	
5. Planifiez votre vol en fonction des conditions du terrain.	
6. Amusez-vous !	

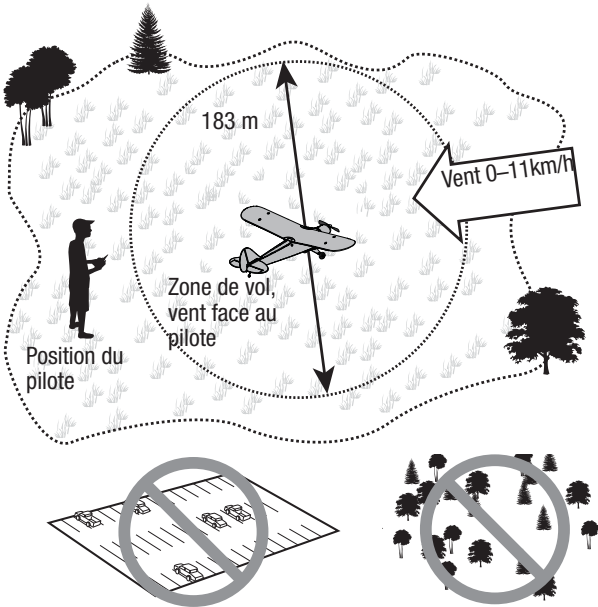

Charge de la batterie de vol

ATTENTION: Quand vous reliez la batterie au chargeur, contrôlez que les connecteurs sont correctement orientés comme sur la figure 4. Un non-respect de cette consigne vous expose à un court-circuit pouvant causer un incendie provoquant des dégâts matériels avec risque de blessures.

Caractéristiques du chargeur

- Alimentation: 10-14V
- Tension max à la sortie: 11.1V
- Intensité de charge fixe: 1.3A
- Equilibre et charge les batteries Li-Po 3S d'une capacité minimum de 1250mA.

Ce chargeur doit être connecté à l'adaptateur secteur (Fourni avec votre modèle).

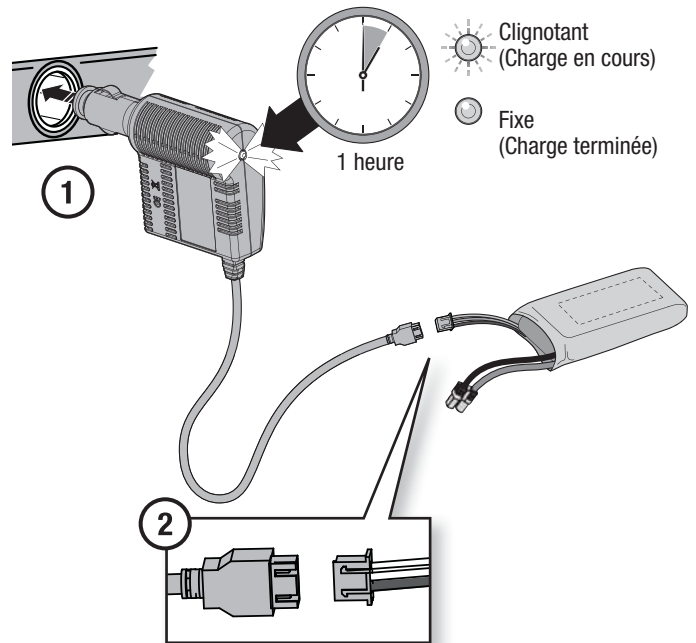

RTF
READY-TO-FLY

Emetteur DX4e

Retirez le couvercle et insérez les 4 piles incluses dans le compartiment (en respectant les polarités) puis réinstallez le couvercle.

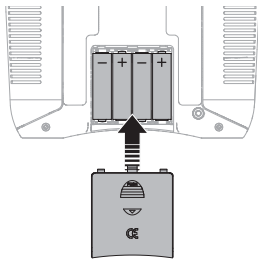

Alarme de tension basse

Quand la tension d'alimentation chute sous 4.7V, une alarme retentit et la DEL de tension clignote. Les piles doivent être remplacées immédiatement. Si cela se produit quand votre modèle est en vol, atterrissez dès que possible.

ATTENTION: Ne jamais saisir l'émetteur par l'antenne. Ne jamais rien suspendre ou appliquer d'effort sur l'antenne. Un endommagement des éléments de l'antenne peut diminuer la puissance du signal, entraînant une perte de contrôle causant des dégâts matériels et des blessures corporelles.

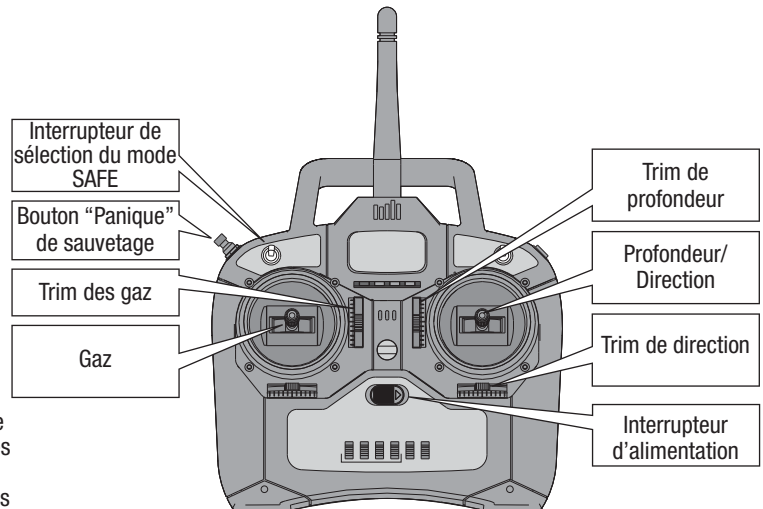

Mode 2 représenté

Pour des informations complémentaires relatives à l'émetteur, visitez la page www.horizonhobby.com/products/SPMR4400 et cliquez sur l'onglet Support pour télécharger la notice de l'émetteur Spektrum DX4e.

✓ **Tableau de référence du processus d'affectation**

1. Assurez-vous que l'émetteur est hors tension.
2. Assurez-vous que les commandes de l'émetteur sont au neutre, que le manche des gaz est en position basse et que l'avion est immobile.
3. Insérez la prise d'affectation dans le port BIND du récepteur.
4. Connectez la batterie à l'avion. La DEL du récepteur va se mettre à clignoter rapidement.
5. Mettez l'émetteur sous tension tout en maintenant le bouton d'affectation.
6. Quand le récepteur est affecté à l'émetteur, la DEL du récepteur s'éclaire de façon fixe. Le moteur s'armera quand le trim des gaz sera placé à la position la plus basse.
7. Relâchez le bouton d'affectation de l'émetteur et retirez la prise d'affectation du port BIND.
8. Déconnectez la batterie de l'avion, puis mettez l'émetteur hors tension.

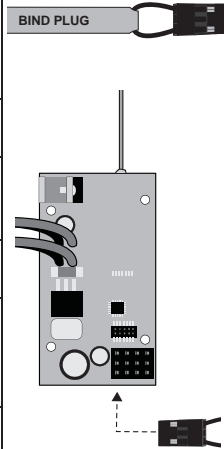

Le récepteur doit conserver les instructions d'affectation envoyées par l'émetteur jusqu'à une nouvelle affectation.

Affectation de l'émetteur



L'émetteur inclus dans la version RTF est livré déjà affecté à votre avion, mais cependant si vous devez refaire l'affectation, suivez la procédure.



Vous devrez affecter à votre avion l'émetteur DSM2/DSMX de votre choix. Consultez la liste des option à la fin de ce manuel ou le site www.bindnfly.com pour obtenir la liste complète des émetteurs compatibles.

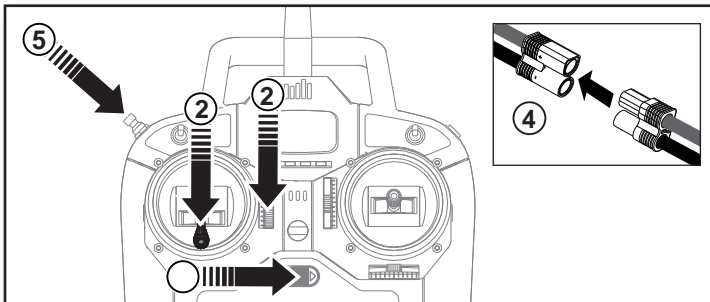

5

Assemblage

Installation du train d'atterrissage

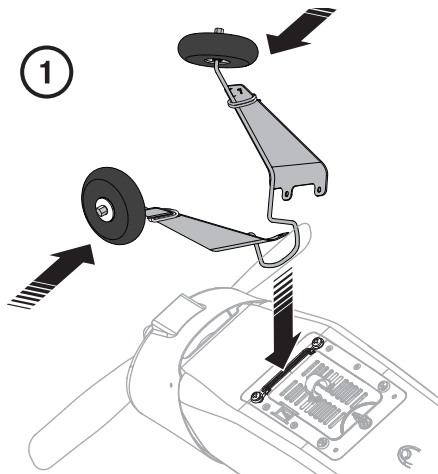

1

2

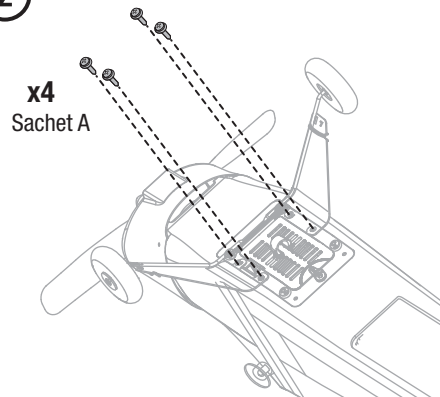

x4
Sachet A

Suite de l'assemblage

Installation des empennages

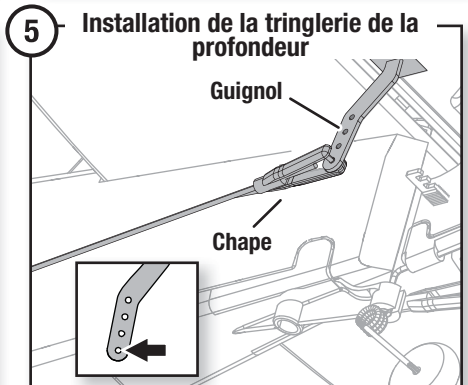
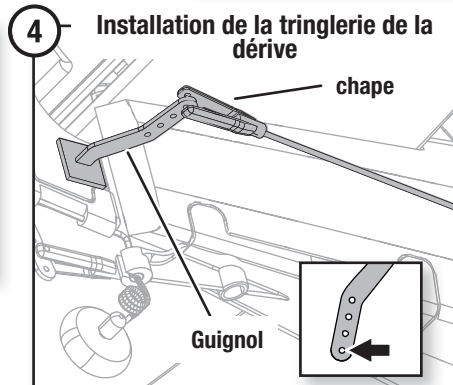
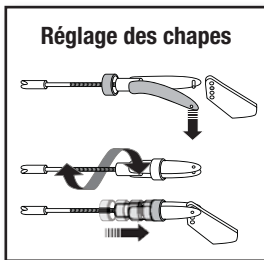
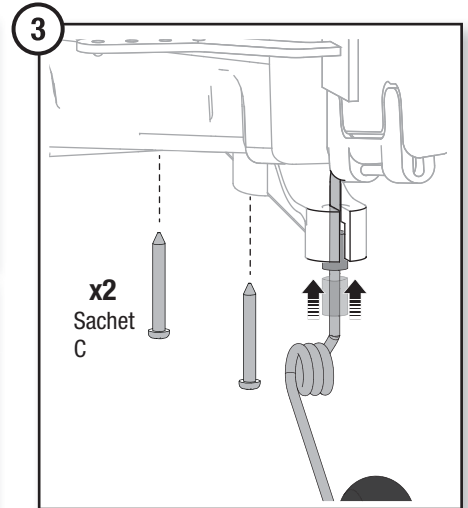
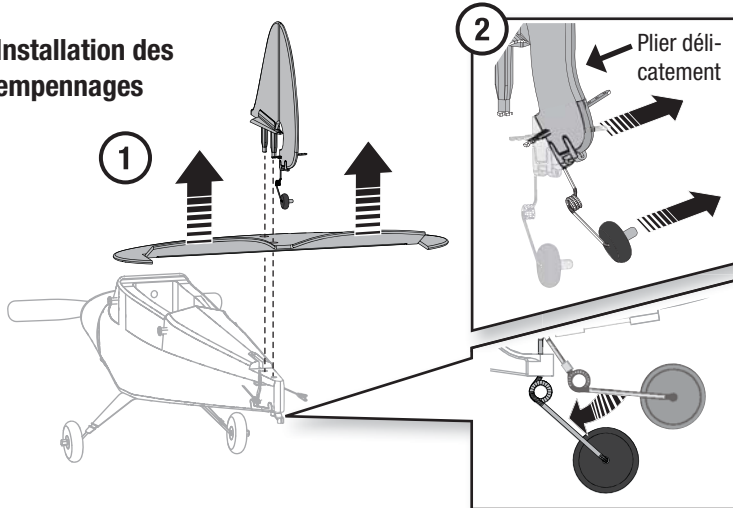

Installation de l'aile

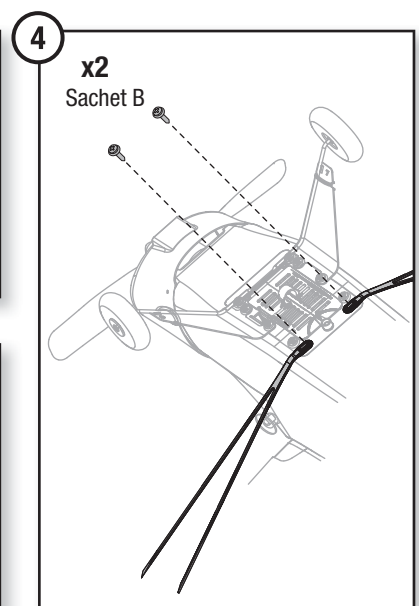
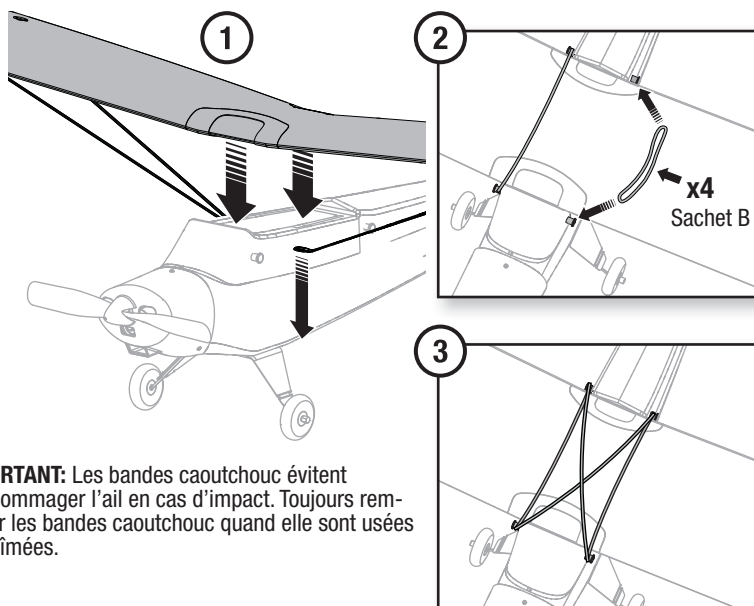

IMPORTANT: Les bandes caoutchouc évitent d'endommager l'aile en cas d'impact. Toujours remplacer les bandes caoutchouc quand elle sont usées ou abîmées.

Installation de la batterie

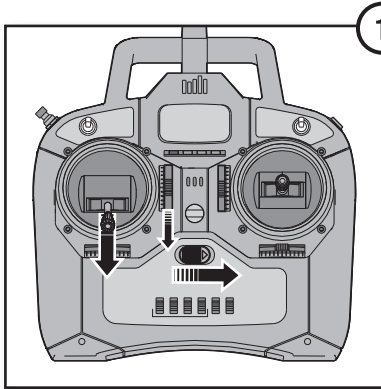

1 Placez le manche et le trim des gaz en position basse. Mettez l'émetteur sous tension et patientez 5 secondes.

ATTENTION: Toujours déconnecter la batterie Li-Po de l'avion à la fin de l'utilisation afin d'éviter une décharge trop importante de la batterie. Les batteries déchargées à une tension inférieure à celle recommandée seront endommagées, entraînant une baisse des performances et un risque potentiel d'incendie lors des recharges suivantes.

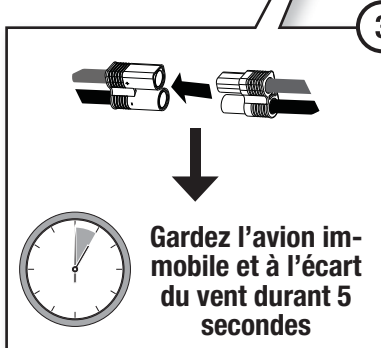
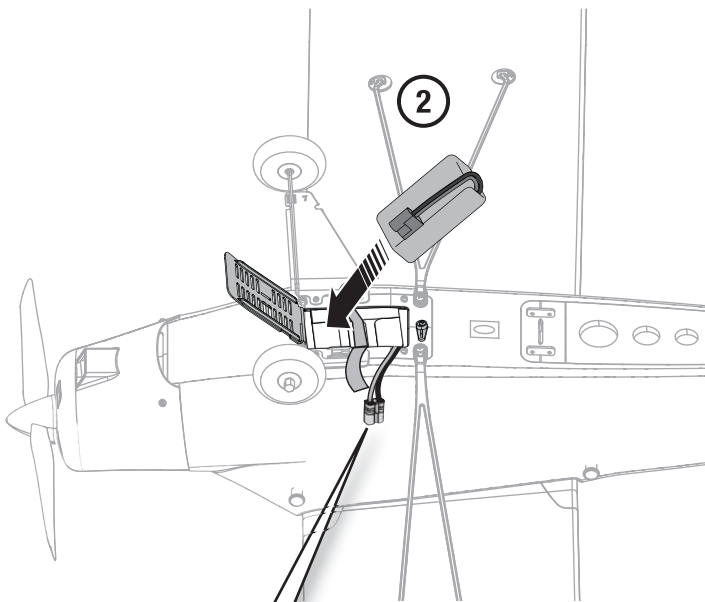

3 La dérive et la profondeur vont pivoter puis se remettre au neutre, l'avion est maintenant prêt à effectuer son vol.

L'avion peut être maintenu immobile durant 5 secondes à n'importe quel angle afin de faciliter la connexion de la batterie.

Test de direction des gouvernes

Effectuez le test des commandes en plaçant l'émetteur en mode SAFE Expérimenté (Interrupteur position 2).

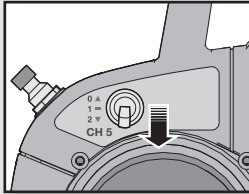

mode SAFE Expérimenté

Fixez ou maintenez l'avion de façon qu'il ne s'échappe pas lors de l'essai des commandes.

Déplacez les manchettes de l'émetteur pour contrôler que la réponse de l'avion correspond aux illustrations.

Si votre modèle ne répond pas correctement, NE LE FAITES PAS VOLER ! Consultez le guide de dépannage inclus dans le manuel pour des informations complémentaires. Pour obtenir une assistance supplémentaire, veuillez contacter le service technique Horizon Hobby.

Si l'avion répond correctement aux commandes comme sur les illustrations, remplacez l'interrupteur de sélection du mode SAFE en mode Débutant (position 0) pour vous préparer au vol.

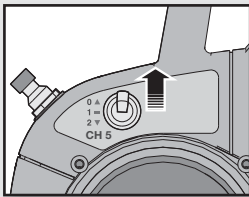

Mode SAFE débutant

Corrections aux trims

Si la trajectoire de votre avion n'est pas rectiligne et qu'il ne conserve pas son altitude à mi-gaz quand le manche de profondeur et de direction est au neutre, passez face au vent en mode intermédiaire ou expérimenté pour effectuer les ajustements des trims.

Si vous devez déplacer un trim de plus de 8 crans dans une direction, atterrissez et effectuez la correction mécaniquement en agissant sur la chape. Observez les positions des gouvernes quand les trims sont appliqués. Remplacez les trims au neutre. Déconnectez les chapes ajustez-les pour replacer les gouvernes dans la position que vous aviez observé quand les trims étaient appliqués. Effectuez des essais en vol pour confirmer les réglages.

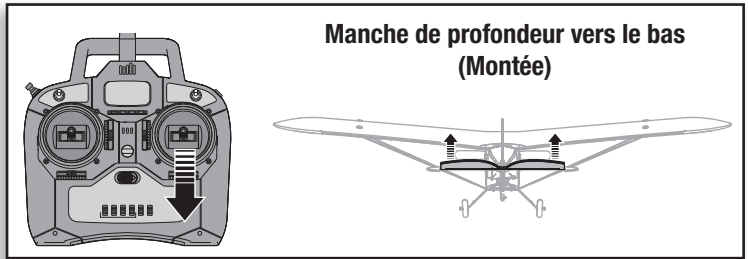

Manche de profondeur vers le bas
(Montée)

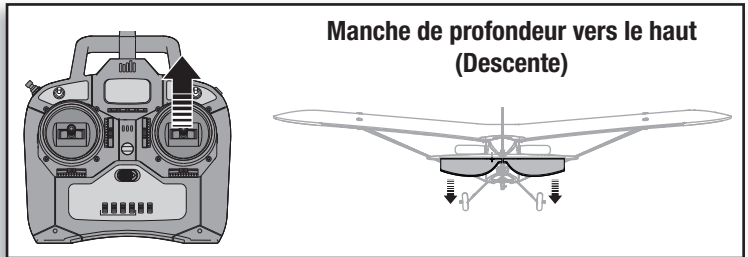

Manche de profondeur vers le haut
(Descente)

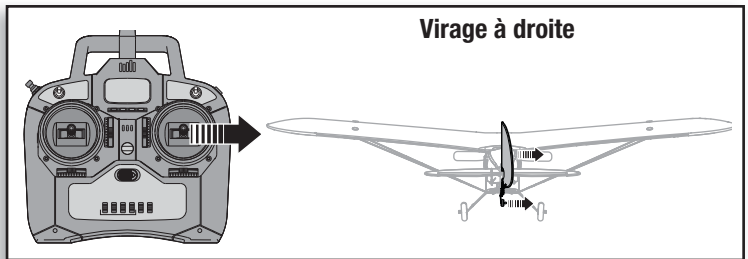

Virage à droite

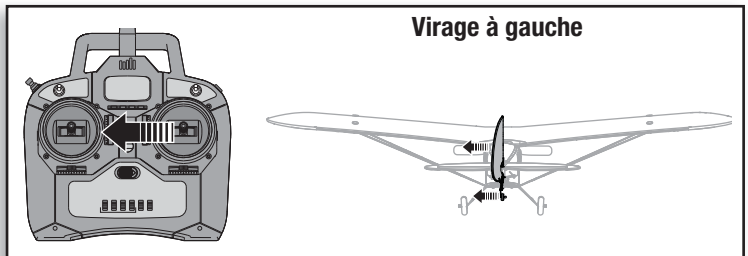

Virage à gauche

* Emetteur mode 2 représenté. La commande de profondeur se situe au manche gauche de l'émetteur en mode 1.

	Déviations de l'avion	Correc-tion au trim
Profondeur		

	Déviations de l'avion	Correc-tion au trim
Dérive		

Décollage

Lancement à la main

Effectuez les décollages en lançant l'avion à la main en mode débutant durant les premiers vols. Demandez à une personne d'effectuer le lancement afin de vous concentrer uniquement sur le pilotage. Si vous devez effectuer le lancement seul, maintenez l'avion avec votre main dominante et maintenez l'émetteur avec l'autre main. Une sangle de cou (SPMP610 - vendue séparément) peut vous aider à maintenir votre émetteur.

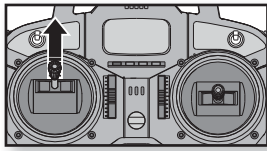

Prenez de l'altitude à 100%
des gaz

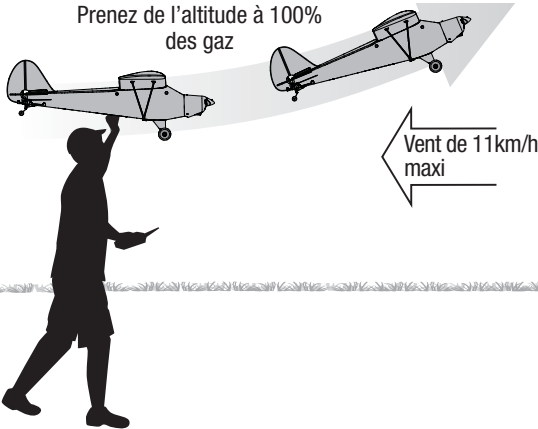

Vent de 11km/h
maxi

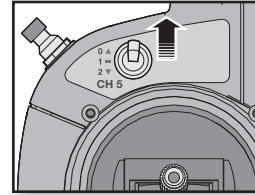

SAFE mode débutant
(Interrupteur en position 0)

Lancement facile



Le lancement est plus simple en mode débutant si vous maintenez appuyé le bouton panique. Pressez et maintenez le bouton panique, puis augmentez les gaz jusqu'à 100%. Lancez l'avion, quand il se trouve au-dessus de la zone souhaitée relâchez le bouton et baissez les gaz à 50-60%.

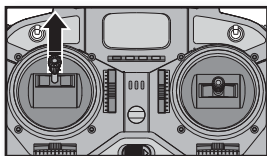
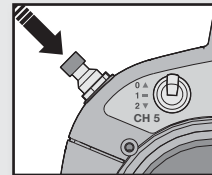

Baissez délicatement le
manche de profondeur pour
quitter le sol.

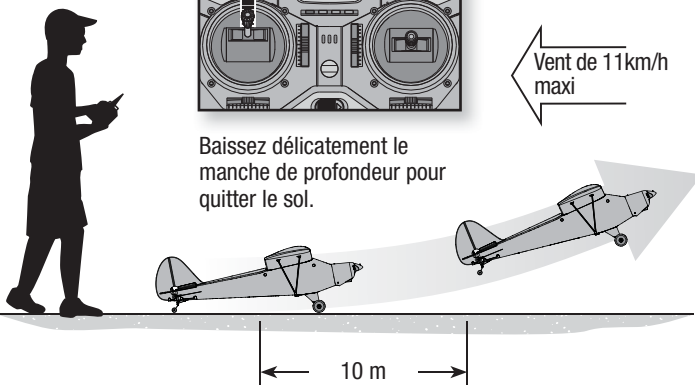

Vent de 11km/h
maxi

10 m

Décollage depuis le sol

Utilisez le mode débutant pour effectuer les premiers décollages. Si le sol n'est pas dur et à niveau, demandez à une personne de lancer l'avion à la main.

Durant le vol

Dans le mode débutant, quand l'avion est correctement trimé, il prend de l'altitude en position plein gaz sans agir sur la commande de profondeur.

- L'avion peut voler 7 minutes ou plus sur une charge de la batterie en gérant correctement les gaz.
- Si le moteur émet des pulsations, posez immédiatement l'avion et rechargez la batterie.
- Toujours manipuler les manches de commande avec douceur, pour un vol et des trajectoires sans à-coups de votre avion.
- Laissez l'avion prendre de l'altitude plein gaz, face au vent, jusqu'à ce que l'avion atteigne une altitude d'environ 46 m au-dessus du sol, puis passez à mi-gaz.
- Voler avec le nez de l'avion pointé vers vous est une des choses les plus difficile à maîtriser quand vous apprenez à voler. Entraînez-vous en effectuant de larges cercles à une altitude suffisamment élevée.

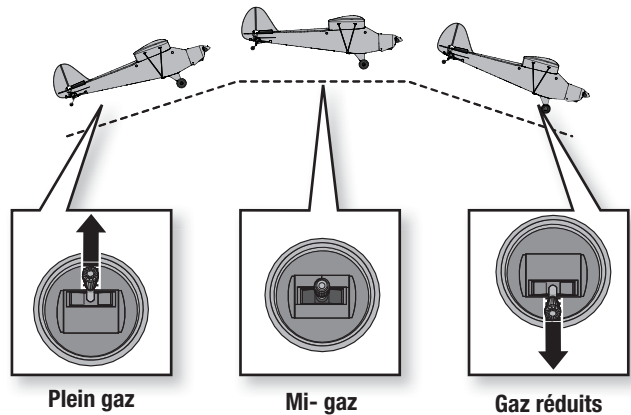

Les modes de vol de la technologie SAFE

Mode débutant:

L'angle de tangage (nez pointant vers le haut ou vers le bas) et l'angle de roulis (Extrémités de l'aile pointant vers le haut ou vers le bas) sont limités pour vous éviter la perte de contrôle.

Remise à plat automatique

Mode intermédiaire:

Le pilote est seulement limité en cas d'inclinaison extrême.

Mode expérimenté:

Enveloppe de vol illimitée

Mode Panic

Dans n'importe quel mode, si vous avez le sentiment d'avoir perdu le contrôle, maintenez appuyé le bouton panique. La technologie SAFE va replacer l'avion à une attitude stable (l'aile à plat en légère montée). Relâchez le bouton panique pour quitter le mode de sauvetage et revenir au mode de vol SAFE courant.

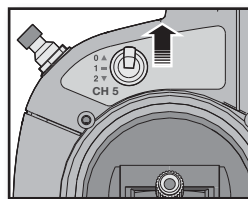
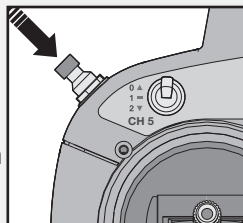

SAFE mode débutant
(Interrupteur en position 0)

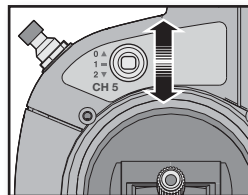
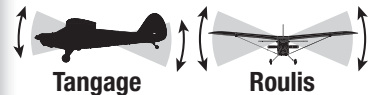

SAFE mode intermédiaire
(Interrupteur en position 1)

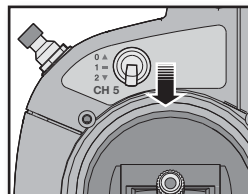
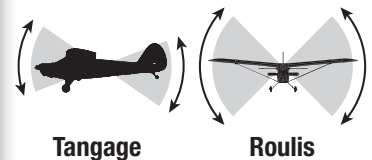

SAFE mode expérimenté
(Interrupteur en position 2)

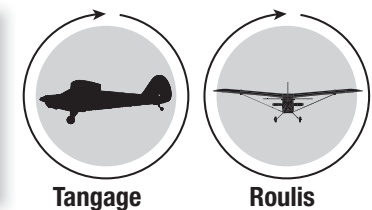

REMARQUE: Si l'avion est sur le dos quand le bouton panique est actionné, une certaine altitude est requise pour que l'avion puisse se remettre à plat.

Configurations pour les émetteurs optionnels



Configuration des émetteurs non-programmables (DX4e et DX5e)			
Emetteur	Inter de mode SAFE	Bouton panique	Modes SAFE Supportés
Voies des gaz, des ailerons, de la profondeur et de dérive en position Normale			
DX4e (Inter 2 pos)	Inter ACT/AUX	Bouton Trainer (écolage)	2 Modes SAFE
DX4e ((Inter 3 pos)	Inter voie 5	Bouton Trainer (écolage)	3 Modes SAFE
DX5e (Inter 2 pos)	Inter voie 5	Inter Trainer (écolage)	2 Modes SAFE
DX5e ((Inter 3 pos)	Inter voie 5	Inter Trainer (écolage)	3 Modes SAFE

Pour utiliser le système SAFE sur cet avion, paramétrez votre émetteur DSM2/DSMX optionnel en utilisant le tableau suivant.

-Le mode vol SAFE se sélectionne via la voie 5 (Position Haute, milieu et basse)

-Le mode panique s'active via la voie 6 (Position Haute et basse)

IMPORTANT: Un émetteur muni d'un interrupteur à 2 positions à la voie 5 vous permettra d'utiliser que 2 modes de vol. Si possible, affectez un interrupteur à 3 positions à la voie 5 de votre émetteur (Consultez le manuel de votre émetteur) afin de pouvoir profiter des 3 modes de vol.

Consultez le manuel de votre émetteur pour obtenir des informations complémentaires.

Configuration des émetteurs programmables (DX6i, DX7s, DX8, DX9, DX18 et DX18QQ)	
Débutez la programmation en sélectionnant une mémoire modèle libre (remise à zéro du modèle), puis nommez cette mémoire.	
Réglez les double-débattements sur :	Grands débattements 100% Petits débattements 70%
DX6i	1. Allez dans le menu SETUP LIST
	2. Sélectionnez ACRO dans MODELTYPE
	3. Inversez le sens de la voie GEAR dans le menu REVERSE
	4. Allez dans le menu ADJUST LIST
	5. Dans le menu TRAVEL ADJ : Gear/Fmode (0) ↑ 100%; Gear/Fmode (1) ↓ 40%
	6. Dans le menu FLAPS réglez : Norm ↑ 100; LAND ↓ 100
	7. Configurez MIX 1 : ACT; Gear → Gear ACT, RATE D 0%; U + 100%, SW MIX, TRIM INH
Résultat:	Les interrupteurs GEAR et MIX permettent l'utilisation des 3 modes SAFE GEAR 0;MIX 0 = Mode débutant GEAR 1;MIX 0 = Mode intermédiaire GEAR 1;MIX 1 = Mode expérimenté L'interrupteur des volets (Flap) active le mode Panique : Position 0=Off, Position 1=On (N'utilisez pas un bouton poussoir)
DX7S DX8	1. Allez au menu des PARAMETRES SYSTEME
	2. Choisissez AVION dans TYPE MODELE
	3. Allez dans le menu SELECTION INTERRUPTEURS : Placez tous les inters en Inactif sauf TRAIN:AUX1 et VOLET:TRAIN
	4. Allez à LISTE DES FONCTIONS
	5. Inversez la direction de AUX1 dans le menu INSTALLATION SERVOS
Résultat:	L'interrupteur D permet l'accès aux 3 modes SAFE (0 Débutant/1 intermédiaire/2 Expérimenté) Le bouton BIND/I active le mode PANIQUE
DX9 DX18 DX18QQ	1. Allez au menu des PARAMETRES SYSTEME
	2. Choisissez AVION dans TYPE DE MODELE
	3. Dans le menu AFFECTATION DES VOIES: Cliquez suivant pour atteindre SOURCE DES VOIES : GEAR: D, AUX1: i
	4. Allez à LISTE DES FONCTIONS
	5. Inversez la direction de AUX1 dans le menu REGLAGE DES SERVOS
Résultat:	L'interrupteur D permet l'accès aux 3 modes SAFE (0 Débutant/1 intermédiaire/2 Expérimenté) Le bouton BIND/I active le mode PANIQUE

Coupure basse tension (LVC)

REMARQUE: Voler de façon répétée jusqu'à l'enclenchement de la coupure basse tension endommagera la batterie.

Réglez un chronomètre sur **7minutes**, pour effectuer les premiers vols et ainsi éviter d'aller jusqu'aux pulsations du moteur. Par la suite vous pourrez augmenter ou réduire la durée suivant votre convenance.

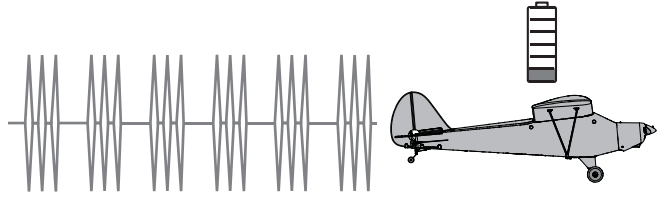

- L'avion protège la batterie contre les décharges trop importantes en activant le LVC qui coupe l'alimentation du moteur.
- Le LVC provoque des pulsations du moteur, mais les autres commandes restent entièrement actives.
- Si le moteur émet des pulsations, atterrissez immédiatement et rechargez la batterie.
- Toujours déconnecter et retirer la batterie de l'avion pour éviter l'endommagement de la batterie.
- Si la batterie Li-Po est déchargée en dessous de 3V par élément, elle ne prendra plus la charge.

Atterrissage

Posez l'avion en mode débutant.



ATTENTION : N'essayez pas d'attraper l'avion avec les mains. Risque de blessures et d'endommager l'avion.



Atterrissage facile

L'atterrissage sera plus facile si vous maintenez le bouton panique. Placez l'avion sur la trajectoire d'atterrissage, baissez les gaz à 0% et pressez et maintenez le bouton panique. L'avion va effectuer une descente en planant, l'aile à plat et le nez légèrement relevé pour l'arrondi au sol.

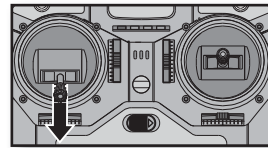
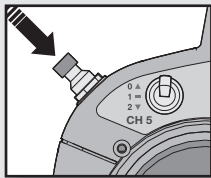

Baissez les gaz à 0%

Vent de 11km/h maxi

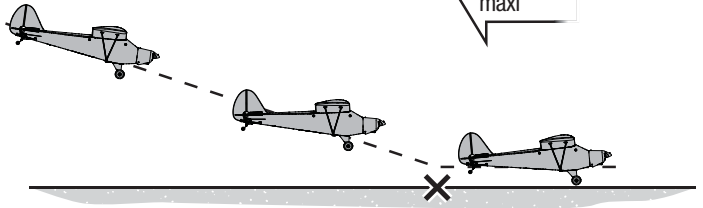

REMARQUE: si un crash est imminent, réduisez complètement les gaz et le trim. Un non-respect de cette consigne risque de provoquer des dégâts supplémentaires et d'endommager le contrôleur et le moteur.

REMARQUE: Les dommages causés par des écrasements ne sont pas couverts par la garantie.

⚠ WARNING

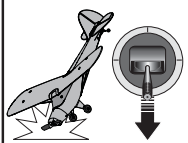

Always decrease throttle at propeller strike.

Prolongez la vie de vos batteries

- Avant de ranger une batterie, chargez-la à la moitié de sa capacité. La capacité diminuera dans le temps et fur et au gré des utilisations.
- Contrôlez que durant le stockage la tension de la batterie ne chute pas sous 3V par élément.

Après le vol

REMARQUE: Quand votre vol est terminé, ne laissez pas l'avion en exposé au soleil. Ne stockez pas l'avion dans un endroit fermé et chaud comme une voiture par exemple. Risque d'endommagement de la mousse.

Checklist d'après vol

Checklist d'après vol	✓
1. Débranchez la batterie de l'avion (Pour raison de sécurité).	
2. Retirez la batterie de l'avion.	
3. Mettez l'émetteur hors tension.	
4. Rechargez la batterie.	
5. Réparez ou remplacez les éléments endommagés.	
6. Stockez la batterie hors de l'appareil et surveillez sa charge.	
7. Notez vos observations concernant les conditions du vol, planifiez vos prochains vols.	

Guide de dépannage

Problème	Cause possible	Solution
Oscillation	Hélice ou cône endommagés	Remplacer l'hélice ou le cône
	Vibration du moteur	Remplacer les pièces ou aligner correctement les pièces et reserrer la visserie
	Récepteur improprement fixé	Aligner et bien fixer le récepteur dans le fuselage
	Du jeu dans les commandes	Reserrer, ou vérifier l'état des pièces (servo, bras de servo, tringleries, guignols et gouvernes)
Le trim est en position maximale et l'avion ne vole toujours pas droit ou à niveau	Pièces usées	Remplacez les éléments usés (Particulièrement l'hélice, le cône ou les servos)
	Le trim n'est pas au neutre	Si vous devez utiliser plus de 8 clics de trims, remplacez le trim au neutre et réglez la commande mécaniquement au niveau de la chape
L'hélice fait trop de bruit ou vibre trop	Hélice et cône, adaptateur ou moteur endommagé	Remplacez les pièces endommagées
	Déséquilibre de l'hélice	Équilibrer ou remplacer l'hélice
	Moteur déconnecté du récepteur/variateur	Contrôlez les connexions du moteur
L'hélice fait trop de bruit ou vibre trop	Hélice, cône, axe ou moteur endommagés	Remplacez les pièces endommagées
	Déséquilibre de l'hélice	Équilibrer ou remplacer l'hélice
	Ecrou de l'hélice desserré	Reserrer l'écrou
	Le cône est endommagé ou incorrectement fixé	Refixez ou remplacez le cône
Durée de vol réduite ou manque de puissance de l'aéronef	La charge de la batterie de vol est faible	Recharger la batterie de vol complètement
	Hélice montée à l'envers	Monter l'hélice correctement les chiffres se trouvant sur le devant
	Les hélices ne sont pas correctement installées	Installez l'hélice marquée R du côté droit et l'hélice marquée L du côté gauche
	Il se pourrait que les conditions de vol soient trop froides	S'assurer que la batterie est à température avant de l'utiliser
	Capacité de la batterie trop faible pour les conditions de vol	Remplacer la batterie ou utiliser une batterie à plus grande capacité
L'aéronef n'accepte pas l'affectation (au cours de cette procédure) à l'émetteur Consultez le manuel de l'émetteur pour les instructions relatives à l'affectation	Émetteur trop près de l'aéronef au cours de la procédure d'affectation	Déplacer l'émetteur allumé à quelques pas de l'aéronef, déconnectez la batterie métallique
	L'aéronef ou l'émetteur se trouve trop près d'un objet métallique	Déplacer l'aéronef ou l'émetteur à bonne distance de l'objet métallique de forte taille
	La charge de la batterie de vol/de la batterie de l'émetteur est trop faible	Remplacer/recharger les batteries
	Bouton d'affectation n'a pas été appuyé suffisamment longtemps durant l'étape d'affectation	Eteindre l'émetteur et répéter le processus d'affectation. Maintenir enfoncé le bouton d'affectation jusqu'à ce que le récepteur soit affecté
(Après affectation), l'aéronef ne veut pas établir la liaison avec l'émetteur Consultez le manuel de l'émetteur pour les instructions relatives à l'affectation	Émetteur trop près de l'aéronef lors du processus d'établissement de liaison	Déplacer l'émetteur allumé à quelques pas de l'aéronef, déconnectez la batterie de vol de l'aéronef et reconnectez-la
	L'aéronef ou l'émetteur se trouve trop près d'un objet de forte taille en métal	Déplacer l'aéronef ou l'émetteur à bonne distance de l'objet de forte taille en métal
	La charge de la batterie de vol/de la batterie de l'émetteur est trop faible	Remplacer/recharger les batteries
	Il se peut que l'émetteur ait été affecté en utilisant un protocole DSM différent	Affecter l'aéronef à l'émetteur
La gouverne ne bouge pas	La gouverne, bras de commande, tringlerie ou servo endommagé	Remplacer ou réparer les pièces endommagées et régler les commandes
	Câblage endommagé ou connexions lâches	Contrôler les câbles et les connexions, connecter ou remplacer si besoin
	La charge de la batterie de vol est faible	Recharger complètement la batterie de vol
	Le récepteur est endommagé	Remplacez le récepteur
Commandes inversées	Les réglages de l'émetteur sont inversés	Effectuer les essais de direction des commandes et régler les commandes au niveau de l'émetteur en fonction des résultats
L'alimentation du moteur se fait par impulsions, le moteur perdant ensuite de sa puissance	Coupure basse tension normale	Recharger la batterie de vol ou remplacer la batterie qui ne donne plus les performances prévues
	Il se pourrait que les conditions météorologiques soient trop froides	Reporter le vol jusqu'à ce qu'il fasse plus chaud
	La batterie a vieilli, est fatiguée ou endommagée	Remplacer les piles
	La capacité de la batterie est peut être trop faible	Utiliser la batterie recommandée

Service and Repair

REMARQUE: Après un choc ou un remplacement, contrôlez que le récepteur est correctement fixé à l'intérieur du fuselage. Si vous remplacez le récepteur, placez le nouveau avec la même orientation que l'ancien sous peine d'endommager l'avion.

Grâce au Z-foam constituant l'aile et le fuselage de cet avion, il est théoriquement possible d'effectuer les réparations à l'aide de n'importe quel adhésif (colle chaude, CA standard, Epoxy, etc...). Veuillez cependant utiliser de la colle CA et de l'accélérateur compatibles mousse pour effectuer le collage de la dérive et du stabilisateur.

Quand les pièces ne sont pas réparables, consultez la liste des pièces détachées pour noter la référence. Pour la liste complète des pièces détachées et des pièces optionnelles veuillez consulter la fin de ce manuel.

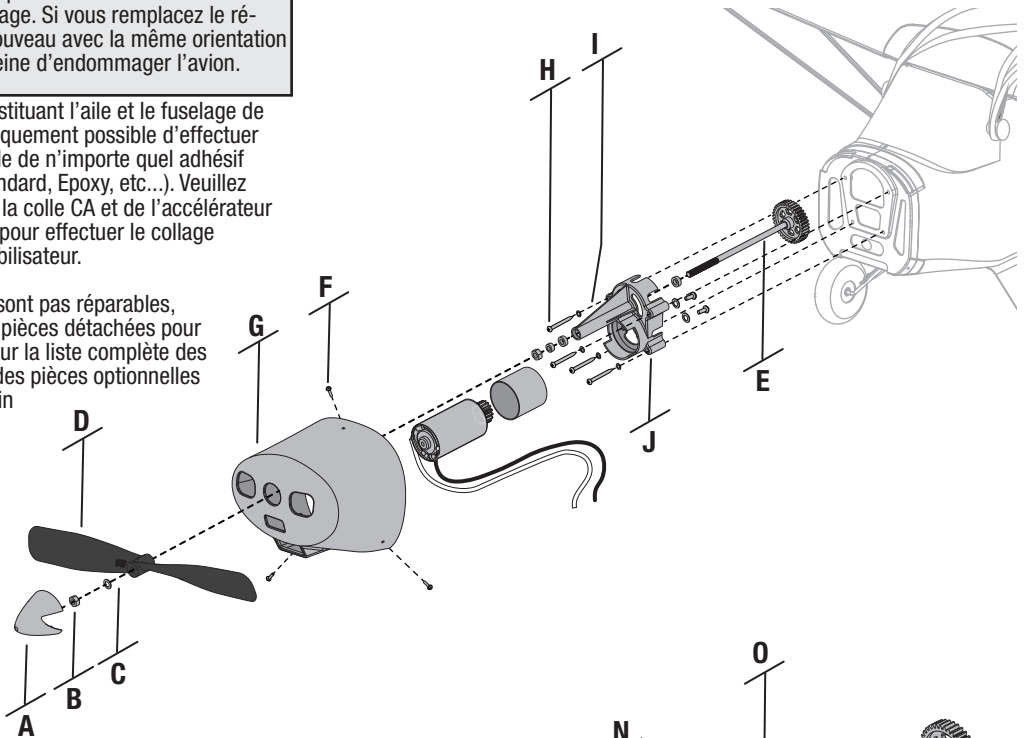

Démontage



ATTENTION: NE JAMAIS manipuler une hélice, un moteur ou un variateur quand la batterie est connectée au variateur. Sous peine de blessures corporelles.

1. Retirez le cône (A) de l'écrou hexagonal.
2. Retirez l'écrou hexagonal (B), la rondelle (C) et l'hélice (D) de l'axe (E) du réducteur.
3. Retirez les 3 vis (F) et le capot (G) du fuselage.
4. Retirez les 4 vis (H), les 4 rondelles (I) et le réducteur (J) de la cloison pare feu.
5. Déconnectez les 2 câbles du moteur (K) connectés au variateur à l'intérieur du fuselage (Les couleurs des câbles du moteur correspondent aux couleurs des câbles du variateur).
6. Retirez l'écrou hexagonal (L), l'entretoise (M) et le roulement avant (N) de l'axe du réducteur.
7. Retirez l'axe et le roulement arrière (O) du réducteur.
8. Retirez les 2 vis (P), les 2 rondelles en caoutchouc (Q) et le moteur du réducteur.

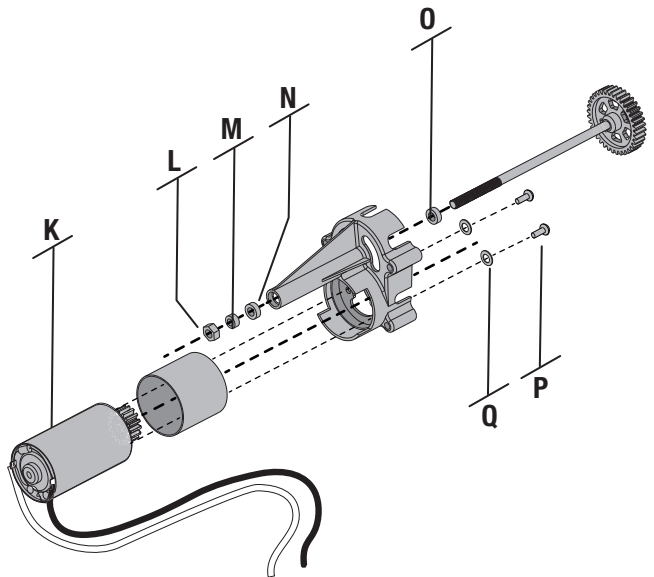

Garantie et réparations

Durée de la garantie

Garantie exclusive - Horizon Hobby, Inc. (Horizon) garantit que le Produit acheté (le « Produit ») sera exempt de défauts matériels et de fabrication à sa date d'achat par l'Acheteur. La durée de garantie correspond aux dispositions légales du pays dans lequel le produit a été acquis. La durée de garantie est de 6 mois et la durée d'obligation de garantie de 18 mois à l'expiration de la période de garantie.

Limitations de la garantie

- La garantie est donnée à l'acheteur initial (« Acheteur ») et n'est pas transférable. Le recours de l'acheteur consiste en la réparation ou en l'échange dans le cadre de cette garantie. La garantie s'applique uniquement aux produits achetés chez un revendeur Horizon agréé. Les ventes faites à des tiers ne sont pas couvertes par cette garantie. Les revendications en garantie seront acceptées sur fourniture d'une preuve d'achat valide uniquement. Horizon se réserve le droit de modifier les dispositions de la présente garantie sans avis préalable et révoque alors les dispositions de garantie existantes.
- Horizon n'endosse aucune garantie quant à la vendabilité du produit ou aux capacités et à la forme physique de l'utilisateur pour une utilisation donnée du produit. Il est de la seule responsabilité de l'acheteur de vérifier si le produit correspond à ses capacités et à l'utilisation prévue.
- Recours de l'acheteur – Il est de la seule discrétion d'Horizon de déterminer si un produit présentant un cas de garantie sera réparé ou échangé. Ce sont là les recours exclusifs de l'acheteur lorsqu'un défaut est constaté.

Horizon se réserve la possibilité de vérifier tous les éléments utilisés et susceptibles d'être intégrés dans le cas de garantie. La décision de réparer ou de remplacer le produit est du seul ressort d'Horizon. La garantie exclut les défauts esthétiques ou les défauts provoqués par des cas de force majeure, une manipulation incorrecte du produit, une utilisation incorrecte ou commerciale de ce dernier ou encore des modifications de quelque nature qu'elles soient.

La garantie ne couvre pas les dégâts résultant d'un montage ou d'une manipulation erronés, d'accidents ou encore du fonctionnement ainsi que des tentatives d'entretien ou de réparation non effectuées par Horizon. Les retours effectués par le fait de l'acheteur directement à Horizon ou à l'une de ses représentations nationales requièrent une confirmation écrite.

Limitation des dégâts

Horizon ne saurait être tenu pour responsable de dommages consécutifs directs ou indirects, de pertes de revenus ou de pertes commerciales, liés de quelque manière que ce soit au produit et ce, indépendamment du fait qu'un recours puisse être formulé en relation avec un contrat, la garantie ou l'obligation de garantie. Par ailleurs, Horizon n'acceptera pas de recours issus d'un cas de garantie lorsque ces recours dépassent la valeur unitaire du produit. Horizon n'exerce aucune influence sur le montage, l'utilisation ou la maintenance du produit ou sur d'éventuelles combinaisons de produits choisies par l'acheteur. Horizon ne prend en compte aucune garantie et n'accepte aucun recours pour les blessures ou les dommages pouvant en résulter. En utilisant et en montant le produit, l'acheteur accepte sans restriction ni réserve toutes les dispositions relatives à la garantie figurant dans le présent document.

Si vous n'êtes pas prêt, en tant qu'acheteur, à accepter ces disposi-

tions en relation avec l'utilisation du produit, nous vous demandons de restituer au vendeur le produit complet, non utilisé et dans son emballage d'origine.

Indications relatives à la sécurité

Ceci est un produit de loisirs perfectionné et non un jouet. Il doit être utilisé avec précaution et bon sens et nécessite quelques aptitudes mécaniques ainsi que mentales. L'incapacité à utiliser le produit de manière sûre et raisonnable peut provoquer des blessures et des dégâts matériels conséquents. Ce produit n'est pas destiné à être utilisé par des enfants sans la surveillance par un tuteur. La notice d'utilisation contient des indications relatives à la sécurité ainsi que des indications concernant la maintenance et le fonctionnement du produit. Il est absolument indispensable de lire et de comprendre ces indications avant la première mise en service. C'est uniquement ainsi qu'il sera possible d'éviter une manipulation erronée et des accidents entraînant des blessures et des dégâts.

Questions, assistance et réparations

Votre revendeur spécialisé local et le point de vente ne peuvent effectuer une estimation d'éligibilité à l'application de la garantie sans avoir consulté Horizon. Cela vaut également pour les réparations sous garantie. Vous voudrez bien, dans un tel cas, contacter le revendeur qui conviendra avec Horizon d'une décision appropriée, destinée à vous aider le plus rapidement possible.

Maintenance et réparation

Si votre produit doit faire l'objet d'une maintenance ou d'une réparation, adressez-vous soit à votre revendeur spécialisé, soit directement à Horizon. Emballez le produit soigneusement. Veuillez noter que le carton d'emballage d'origine ne suffit pas, en règle générale, à protéger le produit des dégâts pouvant survenir pendant le transport. Faites appel à un service de messagerie proposant une fonction de suivi et une assurance, puisque Horizon ne prend aucune responsabilité pour l'expédition du produit jusqu'à sa réception acceptée. Veuillez joindre une preuve d'achat, une description détaillée des défauts ainsi qu'une liste de tous les éléments distincts envoyés. Nous avons de plus besoin d'une adresse complète, d'un numéro de téléphone (pour demander des renseignements) et d'une adresse de courriel.

Garantie et réparations

Les demandes en garantie seront uniquement traitées en présence d'une preuve d'achat originale émanant d'un revendeur spécialisé agréé, sur laquelle figurent le nom de l'acheteur ainsi que la date d'achat. Si le cas de garantie est confirmé, le produit sera réparé. Cette décision relève uniquement de Horizon Hobby.

Réparations payantes

En cas de réparation payante, nous établissons un devis que nous transmettons à votre revendeur. La réparation sera seulement effectuée après que nous ayons reçu la confirmation du revendeur. Le prix de la réparation devra être acquitté au revendeur. Pour les réparations payantes, nous facturons au minimum 30 minutes de travail en atelier ainsi que les frais de réexpédition. En l'absence d'un accord pour la réparation dans un délai de 90 jours, nous nous réservons la possibilité de détruire le produit ou de l'utiliser autrement.

ATTENTION : Nous n'effectuons de réparations payantes que pour les composants électroniques et les moteurs. Les réparations touchant à la mécanique, en particulier celles des hélicoptères et des voitures radiocommandées, sont extrêmement coûteuses et doivent par conséquent être effectuées par l'acheteur lui-même.

Coordonnées de garantie et de service

Pays d'achat	Horizon Hobby	Téléphone/Email	Adresse
France	Service/Parts/Sales: Horizon Hobby SAS	infofrance@horizonhobby.com +33 (0) 1 60 18 34 90	11 Rue Georges Charpak 77127 Lieusaint, France

IC Information

Le présent appareil est conforme aux CNR d'Industrie Canada applicables aux appareils radio exempts de licence. L'exploitation est autorisée aux deux conditions suivantes : (1) l'appareil ne doit pas produire de brouillage, et (2) l'utilisateur de l'appareil doit accepter tout brouillage radioélectrique subi, même si le brouillage est susceptible d'en compromettre le fonctionnement.

Informations de conformité pour l'Union Européenne

AT	BE	BG	CZ	CY	DE	DK
EE	ES	FI	FR	GR	HR	HU
IE	IT	LT	LU	LV	MT	NL
PL	PT	RO	SE	SI	SK	UK
IS	LI	NO	CH			

Déclaration de conformité

(Conformément à la norme ISO/IEC 17050-1)

No. HH2014032601

Produit(s) : HBZ Super Cub SAFE RTF
 Numéro(s) d'article : HBZ8100EU/HBZ8100EU1/HBZ8100UK
 HBZ8100UK1

Catégorie d'équipement : 2

L'objet de la déclaration décrit ci-dessus est en conformité avec les exigences des spécifications énumérées ci-après, suivant les conditions des directive ETRT 1999/5/CE, Directive CEM 2004/108/EC et la LVD Directive 2006/95/EC :

EN 300-328 V1.7.1: 2006

EN 301 489-1 V1.9.2: 2012

EN 301 489-17 V2.1.1: 2009

EN60950-1:2006+A11:2009+A1:2010+A12: 2011

EN55022:2010 + AC:2011

EN55024:2010

EN61000-3-2:2006+A1:2009+A2:2009

EN61000-3-3:2008



Signé en nom et pour le compte de:
 Horizon Hobby, Inc.
 Champaign, IL USA
 26 mars 2014

Robert Peak
 Chief Financial Officer
 Horizon Hobby, Inc.

Déclaration de conformité

(Conformément à la norme ISO/IEC 17050-1)

No. HH2014032602

Produit(s) : HBZ Super Cub SAFE BNF
 Numéro(s) d'article : HBZ8180EU, HBZ8180UK
 Catégorie d'équipement : 1

L'objet de la déclaration décrit ci-dessus est en conformité avec les exigences des spécifications énumérées ci-après, suivant les conditions des directive ETRT 1999/5/CE, Directive CEM 2004/108/EC et la LVD Directive 2006/95/EC :

EN 301 489-1 V1.9.2: 2012

EN 301 489-17 V2.1.1: 2009

EN60950-1:2006+A11:2009+A1:2010+A12: 2011

EN55022:2010 + AC:2011

EN55024:2010

EN61000-3-2:2006+A1:2009+A2:2009

EN61000-3-3:2008



Signé en nom et pour le compte de:
 Horizon Hobby, Inc.
 Champaign, IL USA
 26 mars 2014

Robert Peak
 Chief Financial Officer
 Horizon Hobby, Inc.

Instructions relatives à l'élimination des D3E pour les utilisateurs résidant dans l'Union Européenne



Ce produit ne doit pas être éliminé avec d'autres déchets. Il est de la responsabilité de l'utilisateur d'éliminer les équipements rebutés en les remettant à un point de collecte désigné en vue du recyclage des déchets d'équipements électriques et électroniques. La collecte et le recyclage séparés de vos équipements usagés au moment de leur mise au rebut aideront à préserver les ressources naturelles et à assurer le recyclage des déchets de manière à protéger la santé humaine et l'environnement. Pour plus d'informations sur les points de collecte de vos équipements usagés en vue du recyclage, veuillez contacter votre mairie, votre service de collecte des ordures ménagères ou le magasin dans lequel vous avez acheté le produit.

Replacement Parts • Ersatzteile • Pièces de rechange • Pezzi di ricambio

Part # Nummer Numéro Codice	Description	Beschreibung	Description	Descrizione
HBZ1002	9 x 6 Propeller	9 x 6 Propeller	Hélice 9x6	9 x 6 Elica
HBZ1003	DC LiPo Balancing Charger	Hobbyzone 3S Lipo Balance Lader	Chargeur équilibreur Li-Po DC	DC LiPo Caricatore con bilanciamento
HBZ1004	1.5A AC Power Supply	Hobbyzone 1.5A Netzteil	Alimentation secteur 1.5A	1.5A AC Alimentatore
SPMA3170	DSMX SAFE Receiver/ESC unit: Super Cub	DSMX SAFE Empfänger / Regler Einheit	Module RX/SAFE/Vario	Unità ricevitore/ESC DSMX SAFE
PKZ1033	1300mAh 11.1V Li-Po Battery with EC3 Connector	Parkzone 11.1V 1300mAh LiPo Bat m/EC3 Stecker	Batterie Li-Po 3S 11.1V 1300mA avec prise EC3	1300mAh 11.1V Li-Po Battery with EC3 Connector
HBZ7104	Prop Shaft	Luftschraubenwelle mit Zubehör	Axe d'hélice	Albero elica
HBZ7106	Landing Gear with Tires	Fahrwerk m. Bereifung	Train d'atterrissage avec roues	Carrello con ruote
HBZ7107	Spinner	Spinner	Cône	Ogiva
HBZ7112	Battery Door with Latch	Super Cub Batteriefachdeckel	Couvercle de compartiment à batterie	Portello batteria con chiusura
HBZ7114	Firewall with Screws	Brandschott	Cloison pare feu avec vis	Ordinata motore con viti
HBZ7117	Tail Wheel		Roulette de queue	Ruotino coda
HBZ7120	Standard Wing with Struts	Tragfläche	Aile standard avec haubans	Ala standard con montanti
HBZ7121	Control Horns (4)	Ruderhörner (4)	Guignols (4)	Squadrette (4)
HBZ7122	Wing Struts with Screws	Tragflächenstreben	Hauban avec vis	Montanti ala con viti
HBZ7124	2 Wing Hold Down Rods	Tragflächendübel	2 tiges de fixation d'aile	2 aste fissaggio ala
HBZ7125	Tail with Accessories	komplettes Leitwerk	Empennages avec accessoires	Coda con accessori
HBZ7126	Cowl	Motorhaube	Capot	Capottina
HBZ7127	White Rubber Bands (6)	weiße Gummibänder(6)	Elastiques blancs	Elastici bianchi (6)
HBZ7128	Pushrods and Clevis Set (2)	Schubstangen mit Clips (2)	Set de tringleries avec chapes	Set barrette e forcelle (2)
HBZ7129	Gearbox with Firewall	Getriebe mit Motorspant	Réducteur	Riduttore con ordinata
HBZ7134	Motor with Pinion	Motor mit Ritzel	Moteur avec pignon	Motore con pignone
PKZ1536	Motor Screws (2): M 2.5 x 6	Motorschrauben M2,5x6 (2)	Vis de fixation moteur M2.5x6 (2)	Viti motore (2): M 2.5 x 6
HBZ7135	Metal Pinion (2)	Metalritzel (2)	Pignon métal (2)	Pignone in metallo (2)
HBZ8167	Bare Fuselage (no receiver)	Schaumteilesatz o. Elektronik	Fuselage nu	Solo fusoliera (senza ricevitore)
HBZ8110	Decal Sheet: Super Cub	Dekorbogen	Planche de décoration	Foglio adesivi
PKZ1060	Mini Servo (3W) with Arms, Short Lead	Parkzone Mini Servo, 3 adrig, kurzes Kabel	Mini servo 3 fils avec bras, fils courts	Servo mini (3W) con squadrette, filo corto
PKZ1062	Servo Gear Set	Servo Hebel Set	Set de pignons pour servo	Set ingranaggi servo
PKZ1132	Servo Arm Assortment (3W & 5W)	Servo Getriebe 3W & 5W	Assortiment de bras de servo	Assortimento squadrette servo
SPMR4400	DX4e 4-Channel Full Range Transmitter Only (Mode 2)	Spektrum DX4e 4 Kanal Sender ohne Empfänger MD 2	Emetteur seul DX4e 4 voies Mode 2	Solo Tx 4 canali DX4e DSMX MD2
SPMR4401	DX4e 4-Channel Full Range Transmitter Only (Mode 1)	Spektrum DX4e 4 Kanal Sender ohne Empfänger MD 1	Emetteur seul DX4e 4 voies Mode 1	Solo Tx 4 canali DX4e DSMX MD1

Optional Parts • Optionale Bauteile • Pièces optionnelles • Pezzi opzionali

Part # Nummer Numéro Codice	Description	Beschreibung	Description	Descrizione
HBZ7390	Super Cub LP Floats	Hobbyzone Schwimmersatz für Super Cub LP	Flotteurs	Super Cub LP Floats
PKZ1005	10 x 8 High Power Propeller (for use with optional floats)	High Power Luftschraube 10 x8 (bei Verwendung mit Schwimmern)	Hélice haute puissance 10x8 (Utilisation avec les flotteurs)	Elica 10x8 per alta potenza (da usare con i galleggianti opzionali)
EFLAEC312	EC3 Charge Lead w/12" Wire & Jacks,16AWG	EC3 Ladekabel mit Stecker	Prise de charge EC3, long 30cm	Cavo di carica EC3 da 30cm con jacks,16AWG
HBZ6513	Alligator Clip: 12V Lighter Adapter	Krokodilklemme: 12 V Zigarettenanzünder	Adaptateur 12V allume cigare/ pinces croco	Pinze tipo coccodrillo: adattatore 12V per presa accendisigari
HBZ1004	1.5A AC Power Supply (US Only)	1.5A AC Power Supply (US Only)	Alimentation secteur 1.5A (USA uniquement)	1.5A AC Alimentatore (solo USA)
HBZ1004EU	1.5A AC Power Supply (EU Only)	1.5A AC Power Supply (EU Only)	Alimentation secteur 1.5A (EU uniquement)	1.5A AC Alimentatore (solo EU)
HBZ1004UK	1.5A AC Power Supply (UK Only)	1.5A AC Power Supply (UK Only)	Alimentation secteur 1.5A (UK uniquement)	1.5A AC Alimentatore (solo UK)
EFLA111	Li-Po Cell Voltage Checker	E-flite Li-Po Cell Volt Checker	Testeur de tension pour batterie li-Po	Voltmetro per celle LiPo
EFLA250	Park Flyer Tool Assortment, 5 pc	E-flite Park Flyer Werkzeugsortiment, 5 teilig	Assortiment d'outils pour parkflyer, 5 pièces	Assortimento attrezzi per Park Flyer
EFLAEC202	EC2 Battery Connector (2)	E-flite EC2 Akkubuchse (2)	Prise EC2 coté batterie (2)	EC2 Connettore batteria (2)
EFLAEC203	EC2 Device & Battery Connector	E-flite EC2 Stecker / Buchse	Prise EC2 coté contrôleur et coté batterie	EC2 dispositivo & connettore batteria
EFLC3025	Celectra 80W AC/DC Multi-Chemistry Battery Charger	Celectra 80 W AC/DC Multi-Chemistry-Batterieladegerät	Chargeur de batterie AC/DC Celectra 80 W multi-types	Caricabatterie per batteria multichimica 80 W c.a./c.c.
RTM40R5510	Phoenix R/C Pro Simulator V4.0 w/DX5e Mode 2	Phoenix R/C Pro Simulator V4.0 m. DX5e	Simulateur Phoenix V4 avec DX5e mode 2	Phoenix R/C Pro simulatore V4.0 w/DX5e Mode 2
RTM4000	Phoenix R/C Pro Simulator V4.0	Phoenix R/C Pro Simulator V4.0	Simulateur Phoenix V4	Phoenix R/C Pro simulatore V4.0
	DX4e DSMX 4-Channel Transmitter	Spektrum DX4e DSMX 4 Kanal Sender ohne Empfänger	Emetteur DX4e DSMX 4 voies	DX4e DSMX Trasmettitore 4 canali
	DX5e DSMX 5-Channel Transmitter	Spektrum DX5e DSMX 5 Kanal Sender ohne Empfänger	Emetteur DX5e DSMX 5 voies	DX5e DSMX Trasmettitore 5 canali
	DX6i DSMX 6-Channel Transmitter	Spektrum DX6i DSMX 6 Kanal Sender ohne Empfänger	Emetteur DX6i DSMX 6 voies	DX6i DSMX Trasmettitore 6 canali
	DX7s DSMX 7-Channel Transmitter	Spektrum DX7s DSMX 7 Kanal Sender ohne Empfänger	Emetteur DX7s DSMX 7 voies	DX7s DSMX Trasmettitore 7 canali
	DX8 DSMX 8-Channel Transmitter	Spektrum DX8 DSMX 8 Kanal Sender ohne Empfänger	Emetteur DX8 DSMX 8 voies	DX8 DSMX Trasmettitore 8 canali
	DX9 DSMX 9-Channel Transmitter	Spektrum DX9 DSMX 9 Kanal Sender ohne Empfänger	Emetteur DX9 DSMX 9 voies	DX9 DSMX Trasmettitore 9 canali
	DX10t DSMX 10-Channel Transmitter	Spektrum DX10t DSMX 10 Kanal Sender ohne Empfänger	Emetteur DX10t DSMX 10 voies	DX10t DSMX Trasmettitore 10 canali
	DX18 DSMX 18-Channel Transmitter	Spektrum DX18 DSMX 18 Kanal Sender ohne Empfänger	Emetteur DX18 DSMX 18 voies	DX18 DSMX Trasmettitore 18 canali



© 2014 Horizon Hobby, LLC.

HobbyZone, the HobbyZone logo, SAFE, SAFE logo, Bind-N-Fly, the BNF logo, Z-Foam, DSM, DSM2, DSMX, EC2, EC3, Celectra and the Horizon Hobby logo are trademarks or registered trademarks of Horizon Hobby, LLC.

The Spektrum trademark is used with permission of Bachmann Industries, Inc.

Patents pending.

www.hobbyzonerc.com

Created 06/14 42980.1

HBZ8100, HBZ8180