

STAMPEDE

4x4

MODÈLE 67010-4



TRAXXAS

MANUEL D'ASSEMBLAGE



RISQUE D'INCENDIE ! Votre modèle est compatible aux piles LiPo. La charge et la décharge des piles peuvent provoquer des incendies, des explosions, des blessures graves et des dégâts matériels si elles ne sont pas effectuées en conformité avec les instructions du fabricant. Avant l'utilisation, lisez et suivez toutes les instructions, les avertissements, et les précautions donnés par le fabricant. En outre, les piles au lithium polymère (LiPo) présentent un GRAND risque d'incendie si elles ne sont pas correctement manipulées en conformité avec les instructions. Les piles LiPo sont destinées uniquement aux utilisateurs les plus avancés qui connaissent les risques liés à leur utilisation. Traxxas recommande que les enfants de moins de 14 ans n'utilisent ni ne manipulent les piles LiPo sans être surveillés par un adulte bien informé et responsable. Éliminez les piles usagées conformément aux instructions.

Avertissements importants pour les utilisateurs des piles au lithium polymère (LiPo) :

- Les piles LiPo ont un seuil de sécurité de décharge de la tension électrique qui ne doit pas être dépassé. Le contrôleur de vitesse électronique est équipé d'un détecteur de basse tension intégré qui alerte le pilote lorsque les batteries LiPo ont atteint leur seuil de sécurité (de décharge) de la tension. Le pilote doit s'arrêter immédiatement pour empêcher la décharge de la pile au-dessous de son seuil de sécurité. Le pilote doit s'arrêter immédiatement pour empêcher la décharge de la pile au-dessous de son seuil de sécurité.
- Le détecteur de basse tension dont le contrôleur de vitesse est muni n'est qu'une partie du plan complexe d'utilisation sécuritaire des piles LiPo. Il est impératif que l'utilisateur suive toutes les autres instructions fournies par le fabricant des piles et le fabricant du chargeur visant la charge, l'utilisation et le stockage corrects des piles LiPo. Vérifiez que vous avez bien compris comment utiliser les piles LiPo. Si vous avez des questions portant sur l'utilisation des piles LiPo, veuillez consulter votre marchand d'agrément ou communiquez avec le fabricant des piles. Nous vous rappelons que toutes les piles doivent être recyclées à la fin de leur vie utile.
- Il faut TOUJOURS utiliser le chargeur équilibreur au lithium polymère (LiPo) avec un port d'équilibrage pour charger les piles LiPo. Ne jamais utiliser des chargeurs ou des modes de charge du type NiMH ou NiCd pour charger les piles LiPo. N'utilisez PAS le chargeur pour piles NiMH. L'utilisation d'un chargeur ou mode de charge du type NiMH ou NiCd endommage les piles et peut provoquer des incendies et des blessures.
- Ne jamais charger les blocs piles LiPo en série ou en parallèle. Charger les piles en série ou en parallèle peut mener à une identification incorrecte des piles de la pile par le chargeur et à un taux de charge incorrect pouvant provoquer la surcharge, le déséquilibre des éléments de la pile, leur endommagement et des incendies.
- Vérifier TOUJOURS attentivement les piles LiPo avant de les charger. Assurez-vous qu'il n'y a pas de fils ou connecteurs lâches, d'isolations de fils endommagées, d'emballages de piles endommagés, de dommages par impact, de fuites liquides, de gonflement (signe de dommages internes), de déformation des piles, d'étiquettes manquantes ou tous autres dommages ou défauts. Si un seul des cas ci-dessus est constaté, ne chargez ni n'utilisez le bloc piles. Suivez les instructions visant l'élimination de la pile et jetez-la correctement et sans risques.
- Ne pas conserver ou charger les piles LiPo avec ou près de tout autre type de pile ou bloc piles, y compris d'autres LiPo.
- Stocker et transporter les piles LiPo dans un endroit sec et frais. Ne pas les stocker directement dans la lumière du soleil. Ne pas permettre à la température de stockage, comme dans le coffre d'une voiture, dépasser 140°F ou 60°C car les éléments des piles peuvent être endommagés et il y a le risque d'incendie.

WARNING! CAUTION! DANGER!



- Ne PAS démonter les piles ou les éléments LiPo.
- Ne PAS essayer d'assembler votre propre bloc piles LiPo à partir d'éléments.

Précautions et avertissements visant la charge et la manipulation pour tous les types de piles :

- AVANT de charger, vérifier TOUJOURS que les réglages du chargeur correspondent exactement au type (la composition chimique), aux spécifications et à la configuration de la pile à charger.
- Ne PAS tenter de charger les piles non-rechargeables (à risque d'explosion), les piles qui ont un circuit de charge interne ou un circuit de protection, la configuration originale réalisée par le fabricant des blocs piles a été modifiée, ou les piles dont les étiquettes sont manquantes ou illisibles vous empêchent d'identifier correctement leur type et leurs caractéristiques.
- NE PAS dépasser le taux de charge maximum recommandé par le fabricant de la pile.
- NE PAS laisser se toucher les contacts ou les fils exposés de la pile. Cela présente le risque de court-circuit et de feu.
- Pour charger ou décharger, mettre TOUJOURS la pile (tous les types de piles) dans un boîtier ignifuge et sur une surface inflammable comme le béton.
- NE PAS charger les piles à l'intérieur d'une automobile. NE PAS charger les piles en conduisant.
- Ne JAMAIS charger les piles en les mettant sur du bois, du tissu, le tapis ou sur tout autre matériel inflammable.
- Chargez TOUJOURS les piles dans une zone bien-aérée.
- ÉLOIGNEZ les objets inflammables et les matériaux combustibles de la zone de charge.
- NE PAS laisser le chargeur et la pile sans surveillance pendant la charge ou à tout moment où le chargeur est en MARCHE et en train de charger des piles. S'il y a des signes de dysfonctionnement ou en cas d'urgence, débranchez le chargeur de la source de courant et enlever la pile du chargeur.
- NE PAS faire fonctionner le chargeur dans un espace encombré ou placer des objets sur le chargeur ou la pile.
- Si une pile ou élément de pile est endommagé de quelque façon que ce soit, NE PAS charger, décharger ou utiliser la pile.
- Tenez un extincteur de classe D à proximité en cas de feu.
- NE PAS démonter, écraser, court-circuiter les piles ou les éléments et NE PAS les exposer aux flammes ou à toute autre source de feu. Des matériaux toxiques peuvent s'en dégager. Rincer en cas de contact avec les yeux ou la peau.
- Si une pile devient trop chaude au contact pendant la charge (à une température supérieure à 110°F / 43°C), sortez la pile du chargeur immédiatement et arrêtez le processus de charge.
- Permettre à la pile de se refroidir entre deux utilisations (avant de la charger).
- Débrancher TOUJOURS le chargeur et en sortir la pile lorsqu'il n'est pas utilisé.
- Débrancher TOUJOURS la pile du contrôleur de vitesse électronique quand le modèle n'est pas en service et quand il est rangé ou transporté.
- NE PAS démonter le chargeur.
- ENLEVER la pile du modèle ou de l'appareil avant la charge.
- NE PAS exposer le chargeur à l'eau ou à l'humidité.
- Ranger TOUJOURS les piles en toute sécurité hors de la portée des enfants et des animaux de compagnie. Les enfants ne doivent jamais charger ou manipuler les piles sans être surveillés par un adulte responsable.
- Les piles de nickel-métal hydride (NiMH) doivent être recyclées ou jetées correctement.
- Prenez TOUJOURS des précautions et servez-vous du bon sens à tout moment.

Traxxas souhaite que vous utilisiez votre nouveau modèle en toute sécurité. Si vous utilisez votre modèle judicieusement et soigneusement, vous et ceux qui se trouvent autour de vous pouvez vous amuser et vous éclater en toute sécurité. Si vous n'utilisez pas votre modèle de manière sécuritaire et responsable, vous risquez de produire des dégâts matériels et des blessures graves. Veuillez observer strictement les mesures décrites dans ce manuel pour assurer le fonctionnement en toute sécurité du produit. Vous êtes le(la) seul(e) responsable du respect des instructions et de la prise des mesures de sécurité.

Aspects importants à retenir

- Votre modèle n'est pas destiné à être utilisé sur les routes publiques ou dans des zones agglomérées où il peut empêcher ou perturber le trafic des piétons ou des véhicules.
- Il ne faut jamais, en aucune circonstance, utiliser le modèle dans des zones peuplées. Votre modèle est très rapide et peut causer des blessures s'il arrive à heurter quelqu'un.
- Étant radiocommandé, votre modèle est soumis aux interférences radioélectriques provenant de beaucoup de sources que vous ne pouvez pas contrôler. Puisque les interférences radioélectriques peut provoquer des pertes momentanées de la radiocommande, assurez à tout moment une marge de sureté dans toutes les directions autour du modèle afin de prévenir les collisions.
- Le moteur, la batterie et le contrôleur de vitesse peuvent chauffer pendant l'utilisation. Évitez les brûlures.
- N'utilisez pas votre modèle pendant la nuit ou lorsque la vue directe du modèle peut être obstruée ou réduite de quelque manière que ce soit.

Contrôleur de vitesse

Le contrôleur de vitesse électronique du modèle est un appareil très puissant, capable de produire du haut courant. Veuillez observer attentivement ces précautions pour éviter que le contrôleur de vitesse ou d'autres composants soient endommagés de quelque manière que ce soit.

- **Débranchez la batterie** : Debranchez toujours les batteries du contrôleur de vitesse lorsqu'il n'est pas en marche.
- **Isoler les fils** : Isolez toujours les fils exposés avec des gaines thermo-rétractables pour empêcher les courts-circuits.
- **Allumer d'abord le transmetteur** : Allumez le transmetteur avant de mettre en service le contrôleur de vitesse pour empêcher toute dérive et tout fonctionnement erratique.
- **Attention aux brûlures** : Puisque le contrôleur et le moteur peuvent devenir extrêmement chauds pendant l'utilisation, faites attention à ne pas les toucher jusqu'à ce qu'ils se refroidissent. Assurez un écoulement d'air adéquat pour permettre le refroidissement.
- **Utilisez les connecteurs originaux** : Ne changez pas les connecteurs de batterie et de moteur. Si le contrôleur n'est pas correctement câblé, il peut prendre feu ou être endommagé. Veuillez noter que toute modification du contrôleur peut mener à des frais de recâblage de l'installation électrique lorsque le produit est retourné pour le service.

- **Toute inversion de tension est interdite** : Le contrôleur de vitesse n'est pas protégé contre l'inversion de polarité.
- **Pas de diodes Schottky** : Les diodes Schottky externes ne sont pas compatibles avec l'inversion des contrôleurs de vitesse. L'utilisation d'une diode Schottky avec le contrôleur de Traxxas endommage le contrôleur et annule la garantie de 30 jours.
- **Observez toujours** les limites inférieure et supérieure du contrôleur de vitesse selon les indications du tableau de spécifications dans le manuel du propriétaire. Si votre contrôleur de vitesse fonctionne avec deux batteries, n'en mélangez pas les types et les capacités. Utilisez la même tension et la même capacité pour les deux batteries. L'utilisation de batteries disparates peut endommager les batteries et le contrôleur de vitesse électronique.

Le recyclage des piles NiMH Traxxas Power Cell

Traxxas vous encourage vivement à recycler piles NiMH Power Cell au moment où elles atteignent la fin de leur durée de vie utile. Ne pas jeter les piles à la poubelle. Toutes les piles NiMH Power Cell présentent le symbole RBRC (Rechargeable Battery Recycling Corporation) qui indique qu'elles sont recyclables. Pour trouver un centre de recyclage près de chez vous, consultez votre marchand d'agrément ou visitez le site Web www.call2recycle.org.

Nous vous remercions d'avoir acheté la trousse non assemblée Traxxas Stampede 4X4. Que vous passiez à travers l'eau boueuse ou que vous vous amusiez tout simplement en écrasant les bolides de vos copains, le Stampede 4X4 ne sait pas quand s'arrêter. Stampede 4X4 est tout à fait blindé et capable, dans le style Traxxas, de résister à toute la pagaille qu'un camion monstre à quatre roues motrices peut provoquer. Sa grande garde au sol, qui passe par dessus n'importe quel obstacle, et sa suspension ultra robuste à long bras font que le Stampede 4X4 semble pratiquement indestructible. Les roues chromées All-Star™ 2,8 po donnent le Stampede 4X4 un style agressif, et les pneus tendres Chevron Maxx™ offrent une véritable capacité tout-terrain.

Le présent manuel décrit en détail l'assemblage du Stampede 4X4. Le présent manuel vous permet également de vous familiariser avec les nombreux différents composants du modèle et son fonctionnement mécanique. Lisez entièrement le manuel et examinez le modèle attentivement avant d'ouvrir les sachets de pièces inclus dans la trousse. Si, pour quelque raison que ce soit, vous constatez que le modèle ne correspond pas à ce que vous vouliez, n'allez pas plus loin. Si le produit a été utilisé de quelque manière que ce soit ou contient des sachets ouverts, votre marchand d'agrément ne peut absolument pas en accepter le retour ou l'échange.

Si vous avez des questions concernant votre Stampede 4X4, communiquez avec le service de soutien technique de Traxxas au 1 888 TRAXXAS (1 888 872-9927, résidents des États-Unis seulement). Composez le 1 972 549-3000 en dehors des États-Unis. Le soutien technique est disponible du lundi au vendredi de 8 h 30 à 21 h 00, heure du Centre. Vous pouvez aussi obtenir du soutien technique sur Traxxas.com/support ou par courriel à l'adresse support@Traxxas.com.

Rejoignez les milliers de membres de notre communauté en ligne sur Traxxas.com. Traxxas offre une installation de réparation sur place offrant des services complets pour résoudre tous les problèmes avec des produits Traxxas. Vous pouvez acheter des pièces d'entretien et de rechange directement auprès de Traxxas, par téléphone ou en ligne sur Traxxas.com. Vous pouvez économiser du temps et des coûts de livraison et de manutention si vous achetez des pièces de rechange auprès de votre marchand local. N'hésitez pas à communiquer avec nous pour tout problème lié à nos produits. Nous voulons nous assurer de votre entière satisfaction avec votre nouveau modèle!

CONSEILS D'ASSEMBLAGE

Pour assembler votre trousse, vous aurez besoin d'une grande surface de travail plane où vous aurez beaucoup d'espace pour la construction. Assurez-vous qu'il s'agit d'une zone où vous pouvez laisser votre travail étalé, et qui n'est pas située dans le passage dans le cas où vous souhaiteriez prendre une pause pendant l'assemblage. Accordez-vous suffisamment de temps pour construire cette trousse; le temps d'assemblage varie en fonction de chaque personne. Les constructeurs

expérimentés auront peut-être besoin de 4-5 heures pour assembler cette trousse, alors que d'autres y passeront un weekend entier. Vous devez pouvoir prendre autant de temps que nécessaire pour construire et configurer correctement votre modèle.

Si vous avez examiné le contenu de la boîte de votre trousse, vous avez pu constater la présence de nombreux sachets contenant des pièces de petite taille. Ouvrez un seul sachet à la fois. Pour rester organisé, utilisez de petites assiettes en carton ou plusieurs grandes assiettes en carton avec des séparations pour contenir les pièces. Étiquetez les assiettes en carton, puis versez-y le contenu des sachets. Ce procédé permet de sortir les pièces et de les retrouver aisément. Les assiettes permettent également d'empêcher les petites pièces de rouler en dehors de la table.

Lisez le texte situé en regard du schéma. Il contient des informations importantes, telles que les étapes de l'assemblage, les tailles de vis et les numéros de pièces. De plus, prêtez attention à toutes les remarques qui suivent certaines étapes. Avant de faire fonctionner votre modèle nouvellement construit, lisez toutes les instructions et précautions figurant dans le manuel du propriétaire. Vous pouvez télécharger le manuel du propriétaire pour le Stampede 4X4, aussi bien que les manuels de tous les véhicules de Traxxas sur Traxxas.com.

Souvenez-vous que pendant l'assemblage de votre modèle Traxxas, vous n'êtes pas seul. Si vous avez des questions ou rencontrez des difficultés, communiquez avec le service de soutien technique de Traxxas au 1 888 TRAXXAS (1 888 872-9927, résidents des États-Unis seulement). Composez le 1 972 549-3000 en dehors des États-Unis. Le soutien technique est disponible du lundi au vendredi de 8 h 30 à 21 h 00, heure du Centre.

ARTICLES INDISPENSABLES

Certains des outils dont vous avez besoin pour réaliser la maintenance et la réparation de votre modèle sont fournis. Il s'agit notamment des outils suivants :

- Clé Allen de 1,5 mm
- Clé Allen de 2,0 mm
- Clé à sphères de 2,5 mm
- Clé en croix
- Clé de joint universelle
- Clé de 4 mm/8 mm

Requis mais non inclus :

- Système radio avec émetteur, récepteur et servocommande
- Système d'alimentation avec moteur et contrôleur de vitesse
- Colle de pneu Traxxas Ultra Premium, pièce n° 6468 (colle CA)
- 4 batteries alcalines AA

- Bloc-batteries NiMH ou LiPo
- Chargeur de batteries NiMH/LiPo
- Lunettes de sécurité
- Pince à bec effilé

Les articles suivants ne sont pas obligatoires pour faire fonctionner le modèle, mais il convient de les inclure dans toute boîte à outils d'un modèle radiocommandé :

- Ensemble de tournevis à six pans métriques (**très recommandé pour l'assemblage de la trousse**)
- Couteau à tout faire
- Pince à tranchant latéral

Tous ces éléments sont à vendre chez votre marchand d'agrément.

CHOISIR UN CHARGEUR ET DES BATTERIES POUR VOTRE MODÈLE

Ce modèle n'est pas livré avec chargeur ou piles. Nous recommandons vivement les piles Power Cell iD de Traxxas pour la meilleure performance et un chargement plus sûr. Le diagramme suivant comprend les piles Power Cell iD compatibles avec ce modèle :

Piles LiPo avec iD

- 2843X** 5800mAh 7,4v à 2 éléments 25C Pile LiPo
- 2854X** 10000mAh 7,4v à 2 éléments 25C Pile LiPo

Piles NiMH avec iD

- 2926X** Pile Power Cell, 3000mAh (NiMH, à bosse et à 7 éléments, 8,4V)
- 2941X** Pile Power Cell, série 3, 3300mAh (NiMH, à bosse et à 7 éléments, 8,4V)
- 2951X** Pile Power Cell, série 4, 4200mAh (NiMH, à bosse et à 7 éléments, 8,4V)
- 2961X** Pile Power Cell, série 5, 5000mAh (NiMH, à bosse et à 7 éléments, 8,4V)



AVERTISSEMENT: RISQUE D'INCENDIE !

L'utilisateur des piles au lithium polymère (LiPo) doit lire tous les détails dans le chapitre Avertissements et précautions à partir de la page 2. Il FAUT utiliser un chargeur pour piles LiPo avec les piles LiPo, sinon les piles risquent d'être endommagées et même de prendre feu.

Vérifiez que vous avez correctement choisi le type de chargeur pour les piles sélectionnées. Traxxas vous recommande de choisir un chargeur original Traxxas EZ-Peak avec iD qui assure un chargement plus sûr et une plus longue durée de vie de la pile et une meilleure performance.

Chargeur	Numéro de la Pièce	Compatible avec les piles NiMH	Compatible avec les piles LiPo	Identifiant (iD) de la pile	Éléments maximum
EZ-Peak Plus, 4 ampères	2970	OUI	OUI	OUI	3s
EZ-Peak Live, 12 ampères	2971	OUI	OUI	OUI	4s
EZ-Peak Dual, 8 ampères	2972	OUI	OUI	OUI	3s
EZ-Peak Live Dual, 26+ ampères	2973	OUI	OUI	OUI	4s

CHOISIR UN SYSTÈME RADIO POUR VOTRE MODÈLE

Votre modèle ne comprend pas d'émetteur, de récepteur ou de servocommande. Les systèmes radio Traxxas TQi sont

recommandés pour profiter du meilleur rendement. Le diagramme suivant répertorie tous les choix disponibles pour votre modèle :

Systèmes radio

- 6507R** Système radio à haute production TQi de 2,4 GHz, 4 canaux, avec module sans fil Traxxas Link (transmetteur à 4 canaux, micro-récepteur à 5 canaux)
- 6509R** Système radio à haute production TQi de 2,4 GHz, 2 canaux, avec Traxxas Link (transmetteur à 2 canaux, micro-récepteur à 5 canaux)
- 6516** Transmetteur TQ de 2,4 GHz à 2 canaux (transmetteur seul)
- 6519** Récepteur, micro, TQ de 2,4 GHz (3 canaux)

Servos

- 2056** Servo, haut couple, étanche (caisse bleue)
- 2075** Servo, haut couple numérique (roulement à billes), étanche
- 2075R** Servo numérique à haut vitesse, engrenage métallique (roulement à billes), étanche
- 2250** Servo, haut couple numérique 330 sans âme, engrenage métallique (roulement à billes), étanche
- 2255** Servo, haut couple numérique 400 sans balais, engrenage métallique (roulement à billes), étanche

CHOISIR UN SYSTÈME D'ALIMENTATION POUR VOTRE MODÈLE

Votre modèle ne comprend pas de moteur ou contrôleur de vitesse électronique. Les systèmes d'alimentation Traxxas sont recommandés pour profiter du meilleur rendement. Le diagramme suivant répertorie tous les choix disponibles pour votre modèle :

Contrôleurs de vitesse électroniques

- 3018R** Contrôleur de vitesse électronique XL-5, étanche (version terrestre, détecteur de basse tension, avant/arrière/frein)
- 3355R** Velineon VXL-3s contrôleur de vitesse électronique imperméable (sans balais) (avant/arrière/frein)

Moteurs

- 3785** Moteur, Titan 12T (12 tours, taille 550)
- 3351R** Moteur, Velineon 3500, sans balais (assemblé avec câble calibre 12 et raccords boule plaqués or)

DÉCLARATION DE GARANTIE

Une grande attention a été portée à la conception des composants et à la sélection des matériaux pour que le modèle soit aussi durable que possible, conserve un poids constant et une bonne prise en main. Étant donné que ce modèle est conçu pour fonctionner dans des conditions extrêmes, aucune garantie expresse ou implicite n'est liée à la longévité des pièces. Si vous constatez qu'une pièce présente un vice de matière ou de fabrication, veuillez nous la retourner AVANT DE L'UTILISER et nous nous ferons un plaisir de la remplacer. Les dommages résultant de l'utilisation excessive de la force, d'un usage abusif, d'une négligence ou du défaut de respecter les précautions énoncées dans la documentation livrée avec le modèle ne sont pas couverts par la garantie.

DESCRIPTIONS DU MATÉRIEL

Le tableau suivant vous permet d'identifier l'ensemble des différents types et des différentes tailles des matériels utilisés dans l'assemblage de ce modèle. Il convient de noter la différence entre les mesures de longueur des vis à tête ronde et des vis à tête fraisée. Une règle est fournie en bas de chaque page pour mesurer la longueur des vis en millimètres.

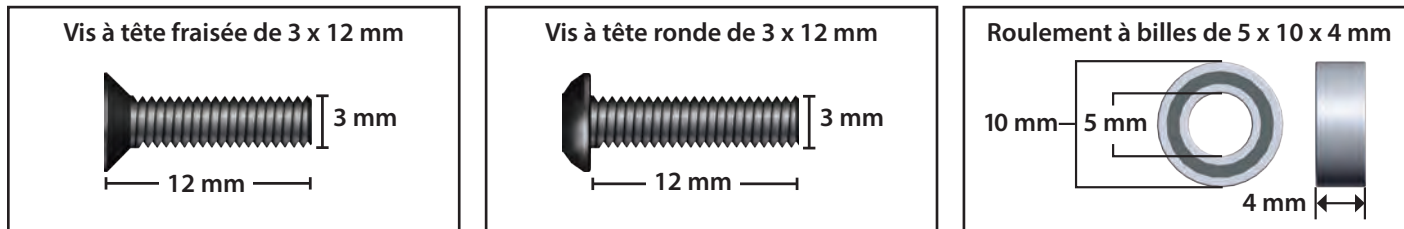

	CCS	Vis d'assemblage à tête fraisée		GS	Vis d'arrêt (sans tête)
	CS	Vis d'assemblage		PTW	Rondelle en PTFE
	FCS	Vis d'assemblage à tête plate		MW	Rondelle de métal
	BCS	Vis d'assemblage à tête ronde		E	Anneau de retenue en forme de E
	NL	Contre-écrou en nylon		BB	Roulement à billes

DESCRIPTIONS DES ICÔNES

La présente instruction d'assemblage contient des icônes indiquant les actions nécessaires pendant l'assemblage.

	Tube de graisse Appliquez la graisse fournie sur la partie indiquée. <i>Blanc : Silicone</i> <i>Noir : Lithium noir</i>		 Icône Retourner Indique que l'assemblage doit être inversé ou retourné.		Bouteille d'huile <i>Noir</i> : Utilisez l'huile d'amortisseur à silicone fournie. <i>Blanc</i> : Utilisez le liquide de différentiel inclus.
	 Icône Répéter Répétez l'étape le nombre de fois indiqué.		 Icône de pièce en option Pièce en option disponible. Consultez la liste de pièces fournies.		 Icône de pièce en aluminium Pièce accessoire en aluminium disponible. Consultez la liste de pièces fournies.

A. ASSEMBLAGE DU DIFFÉRENTIEL

SACHET DU DIFFÉRENTIEL

Support de différentiel

Huile de différentiel 30K

Pignon de sortie du différentiel (2)



Rondelle en PTFE de 6 x 9,5 x 0,5 mm



Joint torique en X (2)



Joint de différentiel

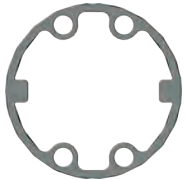

Pignon satellite (2)

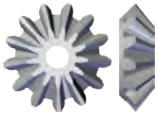

Arbre de pignon satellite



Couronne dentée



CS de 2,5 x 8 mm (4)



BB de 8 x 16 x 5 mm

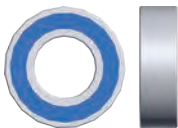

BB de 10 x 15 x 4 mm



A1. Installation des pignons satellites et des pignons de sortie sur le support de différentiel

Conseil : Lubrifiez l'arbre du pignon de sortie de différentiel principal avec une goutte d'huile de différentiel de 30K avant d'installer le joint torique en X.

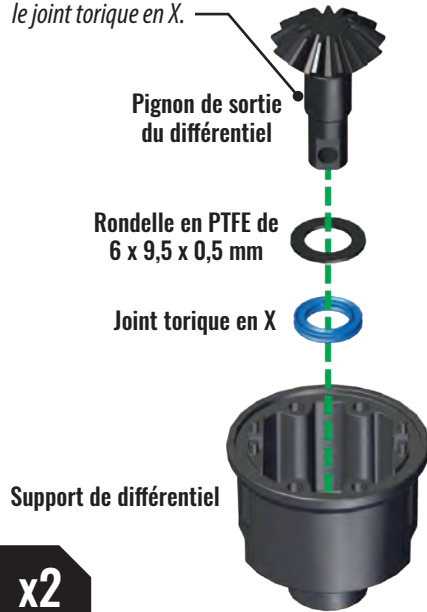

x2

Assemblage du pignon satellite

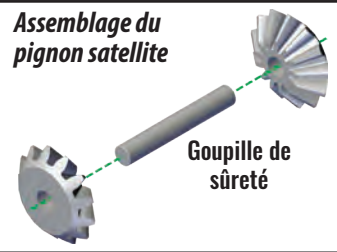

Joint de différentiel

Assemblage du pignon satellite

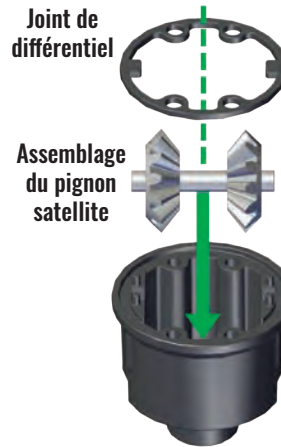

A2. Ajout de liquide de différentiel

Remplissez le carter de différentiel à moitié avec l'huile de différentiel 30K.

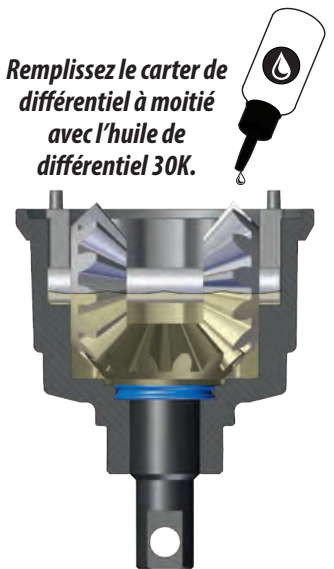

x2

A3. Installation du pignon de sortie dans la couronne dentée et l'assembler sur le carter de différentiel

Conseil : Lubrifiez l'arbre du pignon de sortie de différentiel principal avec une goutte d'huile de différentiel de 30K avant d'installer le joint torique en X.

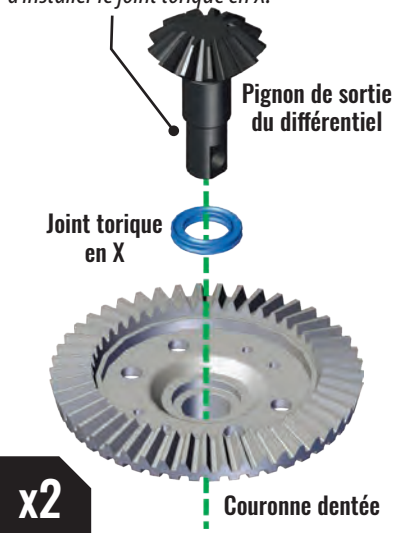

x2

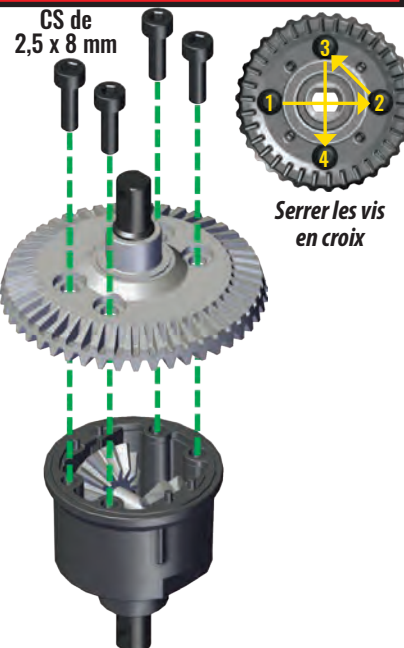

A4. Installation des roulements à billes

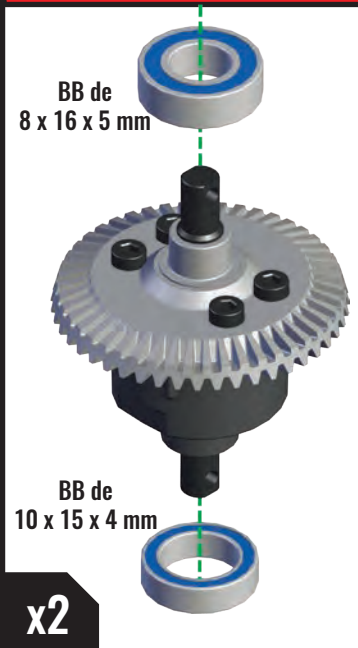

x2

Assemblages de différentiel terminés

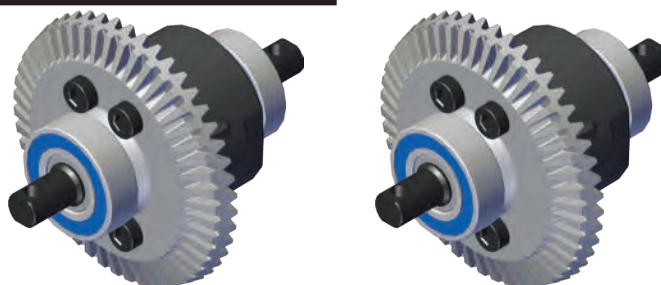

ACCESSOIRE

0 Pièce en option 5379X Couronne dentée, différentiel/engrenage à pignons, différentiel pour les modèles sans balais



SAC D'AMORTISSEUR

B1. Assemblage des amortisseurs avant et arrière

x4

Assemblages des amortisseurs

Huile de silicone pour amortisseurs

Ressorts de l'amortisseur avant

Ressorts de l'amortisseur arrière

Couppelles d'appui du ressort supérieures (4)

Couppelles d'appui du ressort inférieures (4)

Entretoises de précharge (2)

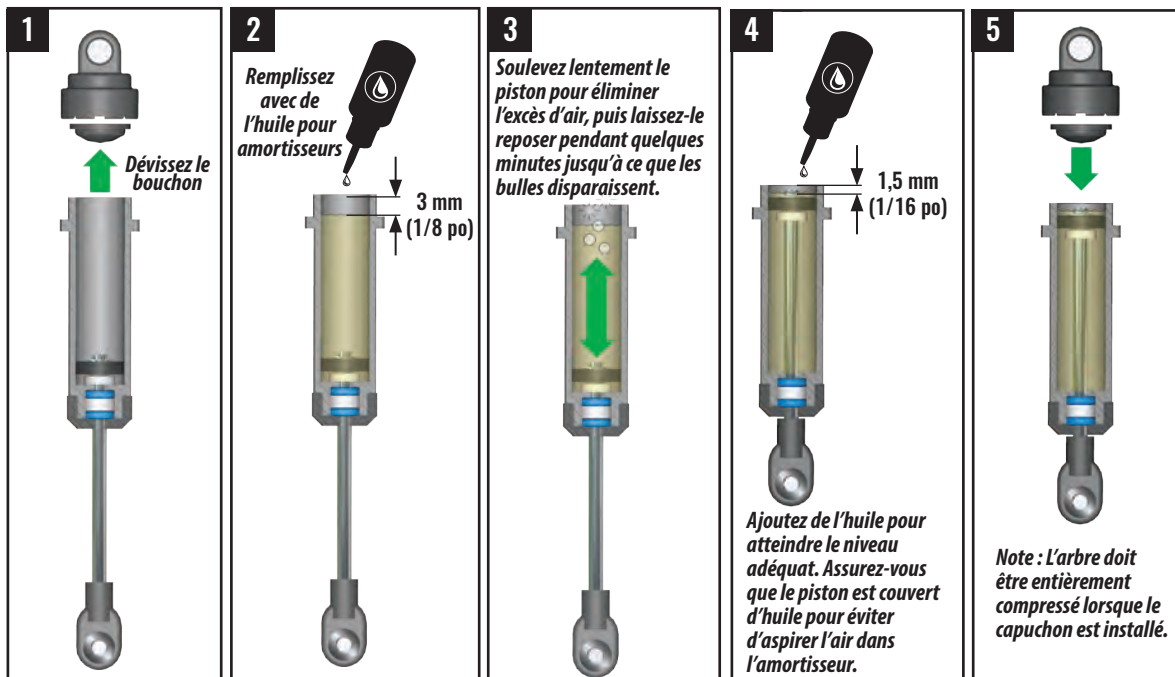

Vue éclatée d'amortisseur

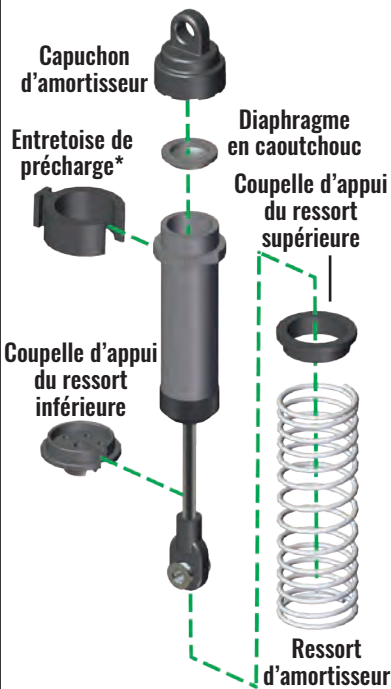

Manipulez l'amortisseur pour vérifier qu'il se comprime entièrement. Si ce n'est pas le cas, il est trop rempli.

Amortisseurs avant assemblés

Amortisseurs arrière assemblés

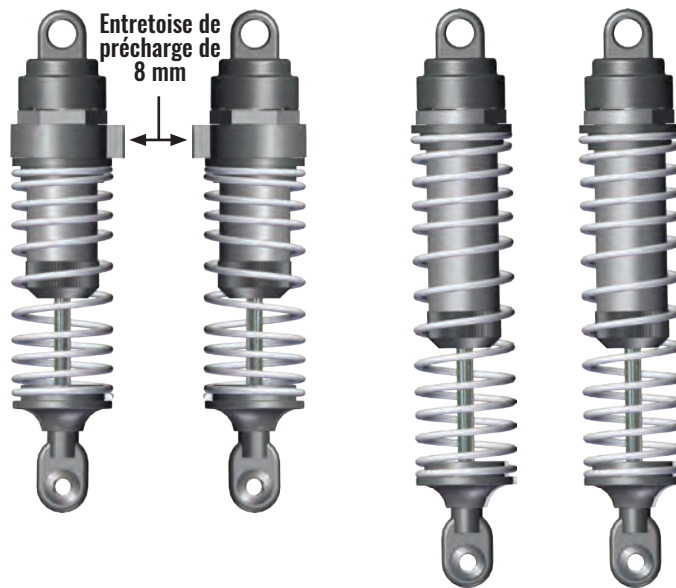

*Entretoise de précharge de 8 mm sur les amortisseurs avant seulement

ACCESSOIRE

A Accessoire en aluminium
Capuchons d'amortisseurs en aluminium
3767A - Bleu
3767G - Vert
3767X - Rouge

O Pièce en option
Tiges d'amortisseur en nitrure de titane
1664T Long
2656T XX-Long

C. ASSEMBLAGE DU MODULE AVANT

SACHET DE CLOISON AVANT

Carter du différentiel avant

Cloison avant

CCS de 4 x 12 mm (2)



Pignon d'engrenage 12T



BB de 6 x 12 x 4 mm (2)



C1. Installation du carter de différentiel dans la cloison avant

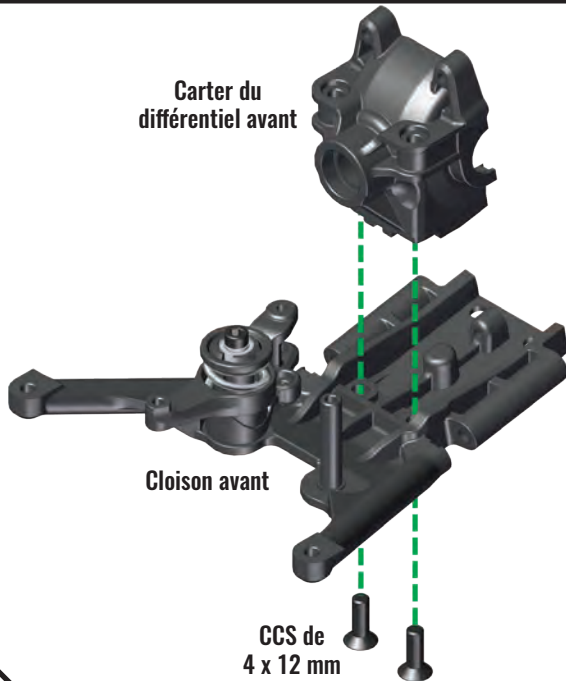

C2. Installation du pignon d'engrenage 12T sur le carter de différentiel

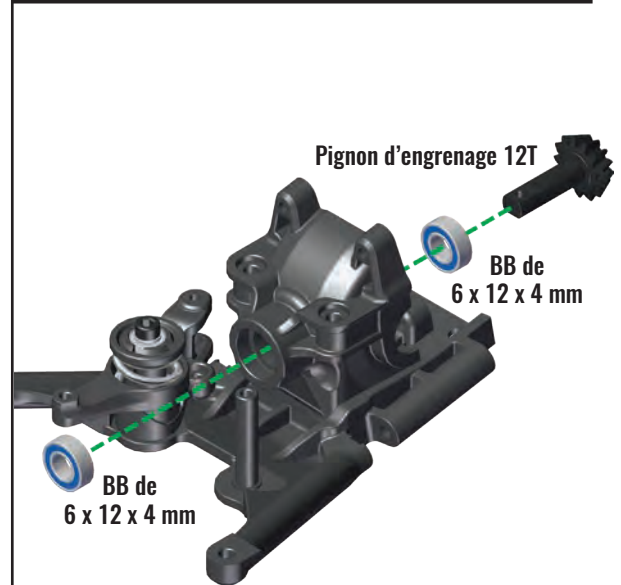

SACHET DE CLOISON AVANT

Couvercle du différentiel avant

Tour d'amortisseur avant

BCS de 3 x 10 mm (2)



BCS de 3 x 15 mm (2)



C3. Installation de l'assemblage du différentiel



SACHET DU DIFFÉRENTIEL

Graisse de lithium noir

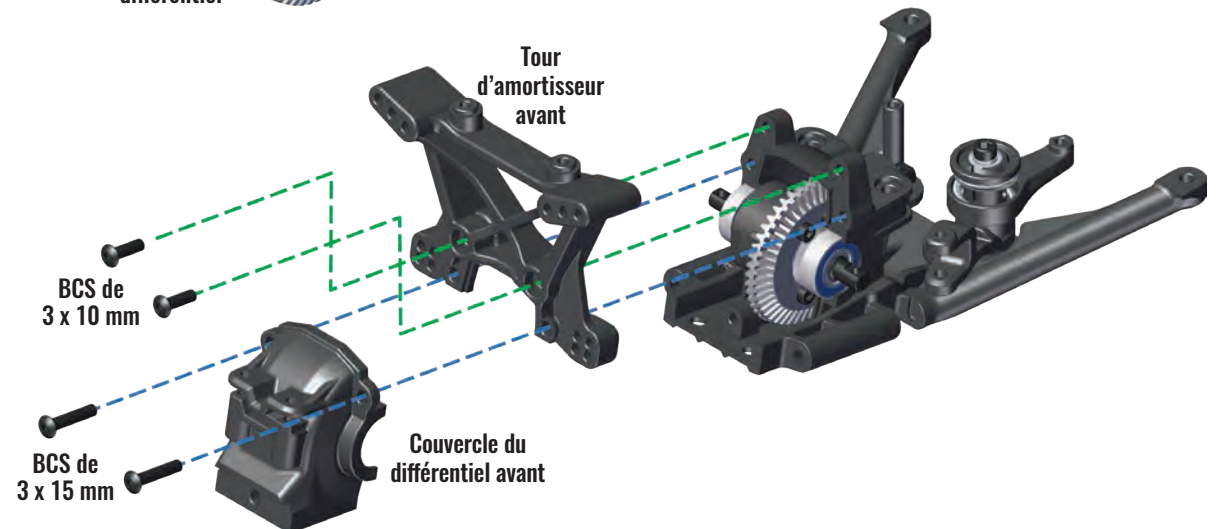

ACCESSOIRE

A Accessoire en aluminium
6839X Tour d'amortisseur



C. ASSEMBLAGE DU MODULE AVANT

SACHET DE CLOISON AVANT

Arrêtoirs de la direction (gauche et droit)

Arrêteur de roulette (gauche et droit)

CSS de 3 x 12 mm (4)



BB de 5 x 11 x 4 mm (2)



BB de 10 x 15 x 4 mm (2)



ACCESSOIRE

- A** Accessoire en aluminium
- 6832X Blocage de la roulette bleue
- 6832R Blocage de la roulette rouge
- 6837X Arrêteur de la direction bleue
- 6837R Arrêteur de la direction rouge

C6. Assemblage des moyeux avant

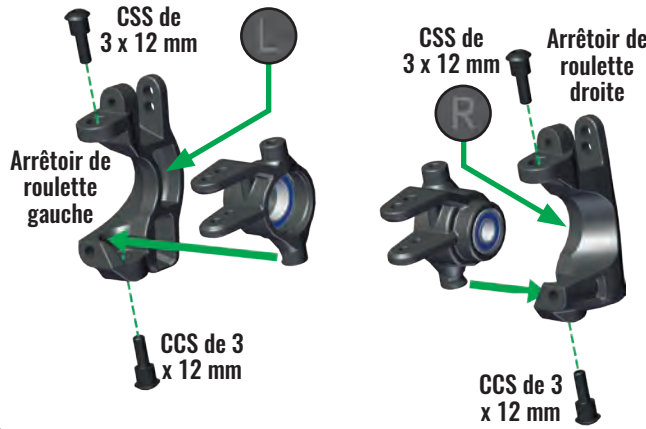
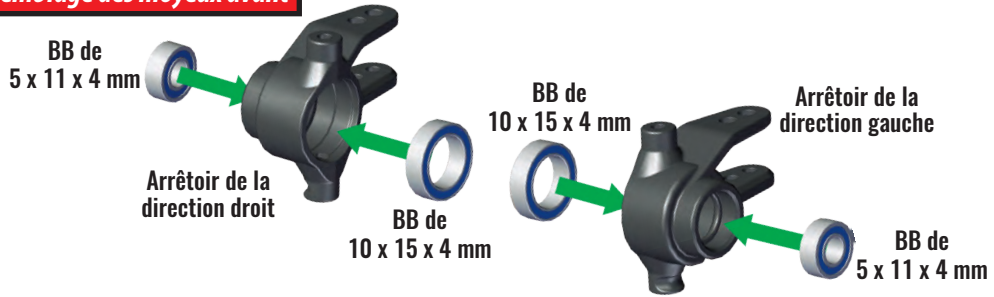

Assemblage de moyeu avant gauche

Assemblage de moyeu avant droit



SACHET DE CLOISON AVANT

Arbre de transmission externe

Arbre de transmission interne

Rondelle en PTFE de 5 x 8 x 0,5



Goupille de 2 x 9.8 mm



Adaptateur de roue



C7. Installation des arbres de transmission sur les ensembles de moyeux

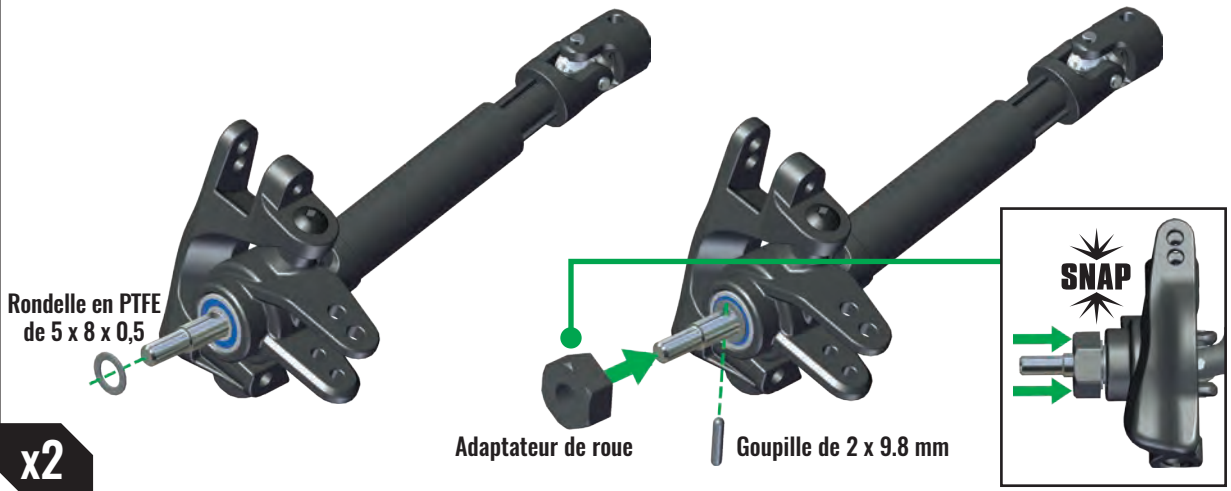
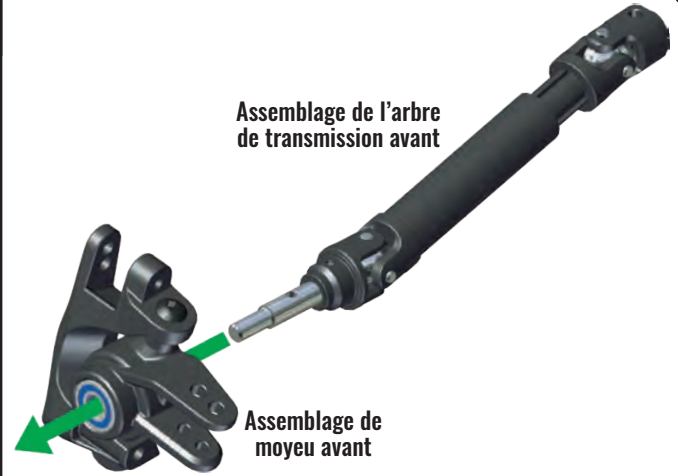
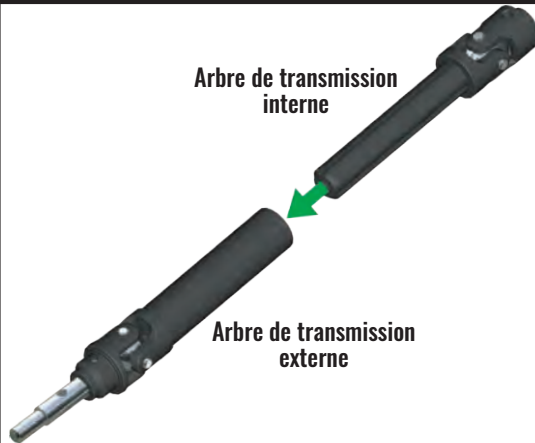

ACCESSOIRE

- A** Accessoire en aluminium
- 1654X Moyeux de roue
- O** Pièce en option
- 6851R Arbres de transmission à vitesse constante

x2



C. ASSEMBLAGE DU MODULE AVANT

SACHET DE CLOISON AVANT

Cheville à vis de 3 x 11 mm (2)



Axe d'articulation de 3 x 28 mm (2)



C8. Installation des ensembles d'arbres de transmission et de moyeux avant

Assemblage avant gauche

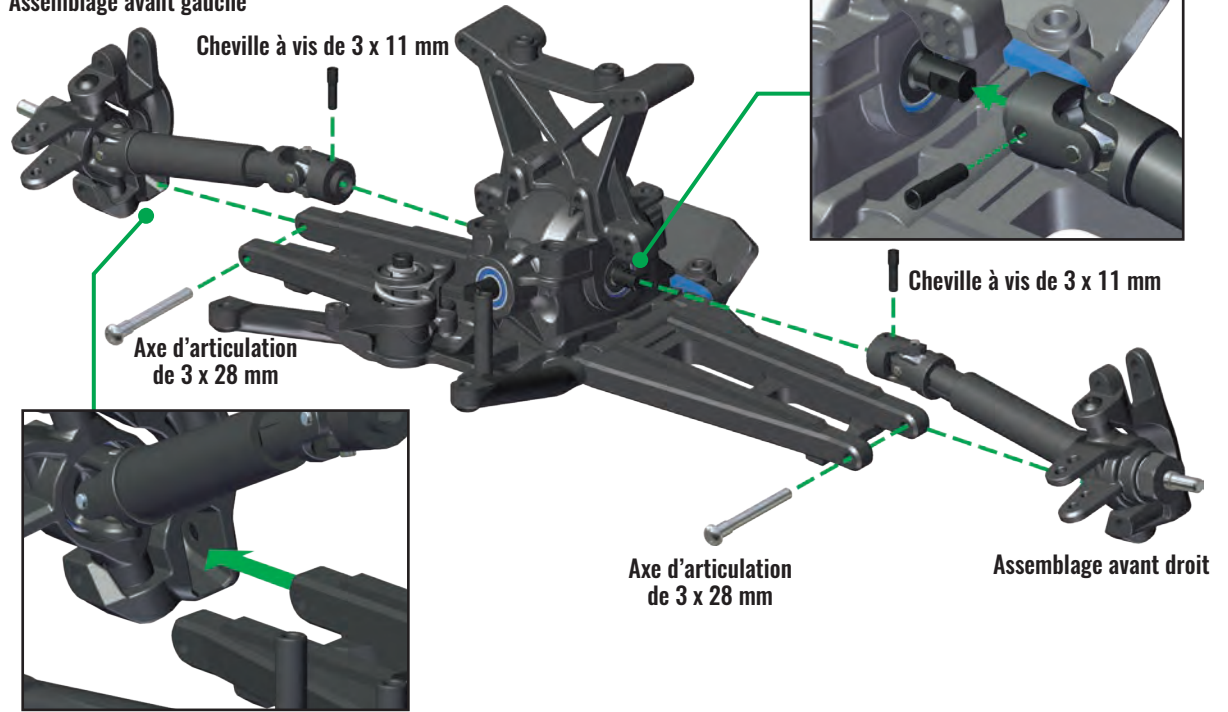

SACHET DE CLOISON AVANT

Biellettes de carrossage (2)

CSS de 3 x 12 mm (2)



BCS de 3 x 15 mm (2)



Douille de 6,25 x 8,5 mm (2)



Rondelle de métal de 3 x 6 x 0,5 mm (2)



C9. Installation des biellettes de carrossage avant

Emplacement de montage externe des biellettes de carrossage

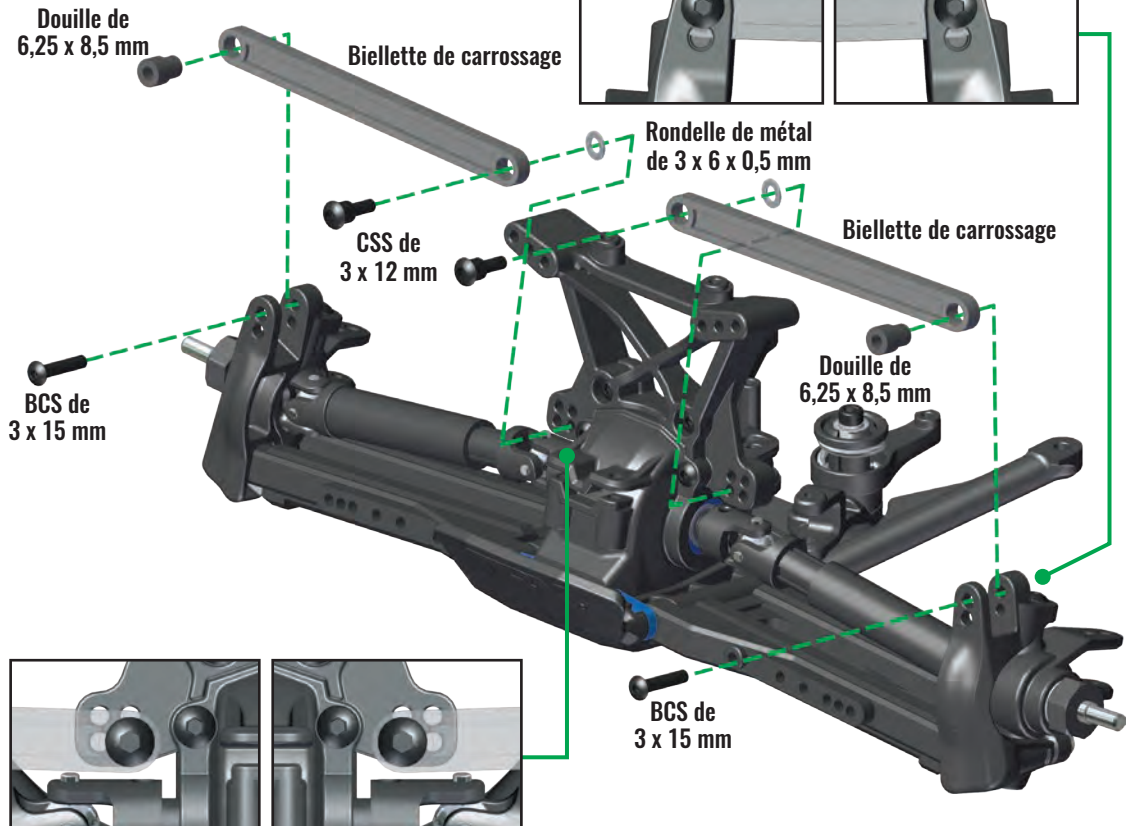

Emplacement de montage interne des biellettes de carrossage

ACCESSOIRE

 Pièce en option
5539 Biellettes de carrossage du tendeur

C. ASSEMBLAGE DU MODULE AVANT

SACHET DE CLOISON AVANT

Pare-chocs avant

BCS de 4 x 14 mm (2)



BCS de 3 x 15 mm (2)



C10. Installation du pare-chocs avant

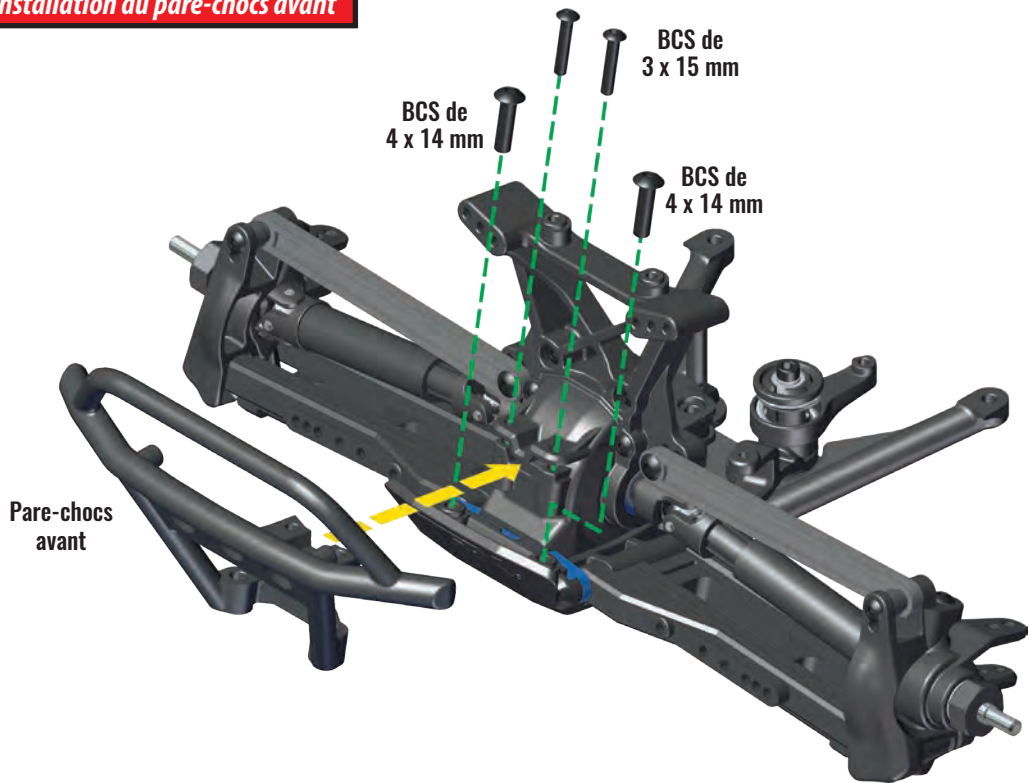

Pare-chocs avant

BCS de 4 x 14 mm

BCS de 3 x 15 mm

BCS de 4 x 14 mm

SACHET DE CLOISON AVANT

Protections d'amortisseur avant

CSS de 3 x 12 mm (2)



BCS de 3 x 18 mm (4)



Rondelle de métal de 3 x 6 x 0,5 mm (2)



Entretoise de carter d'amortisseur (2)



C11. Installation des amortisseurs avant assemblés

Emplacement de montage de l'amortisseur inférieur

Emplacement de montage de l'amortisseur supérieur

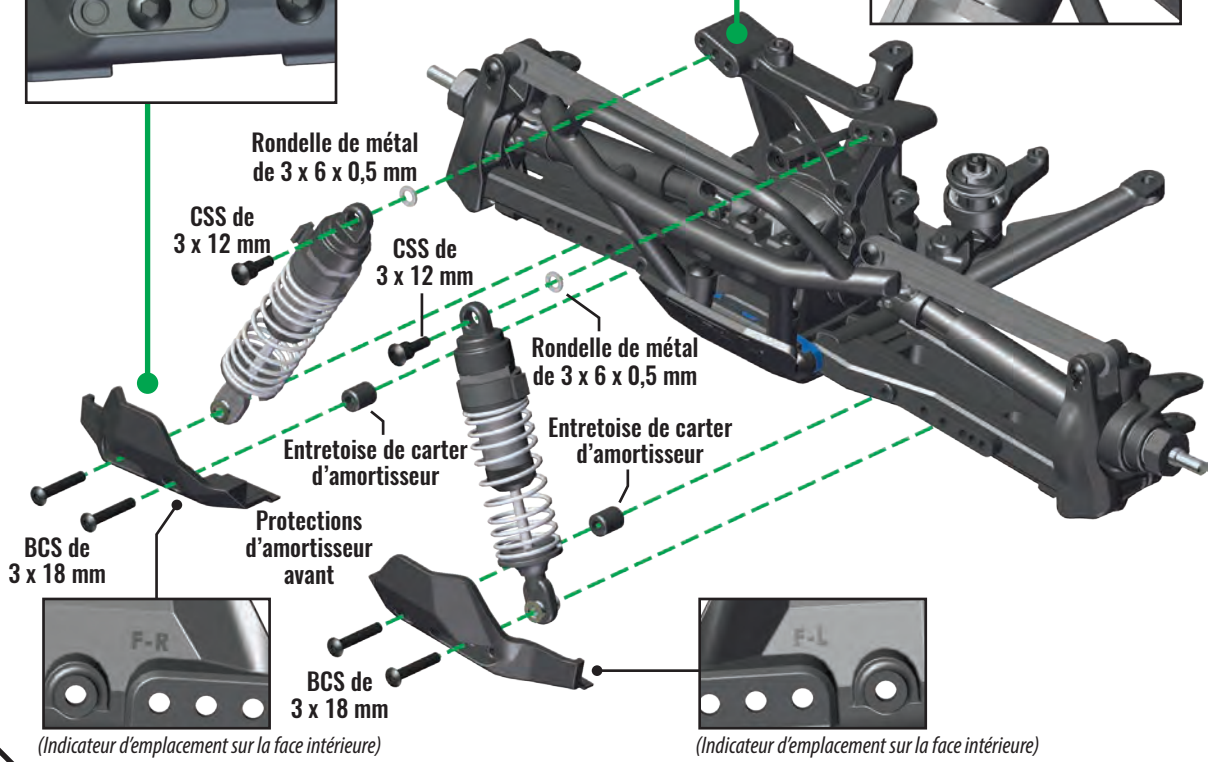

(Indicateur d'emplacement sur la face intérieure)

(Indicateur d'emplacement sur la face intérieure)

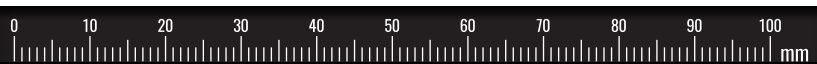

C. ASSEMBLAGE DU MODULE AVANT

SAC DE DIRECTION

Gaine de levier coudé

Bras du levier coudé

CS de 3 x 8 mm



Rondelle de métal de 3 x 6 x 0,5 mm (2)



Douille en plastique de 5 x 8 x 2,5 mm (2)



CSS de 3 x 10 mm (2)



C12. Assemblage du levier coudé sur le châssis

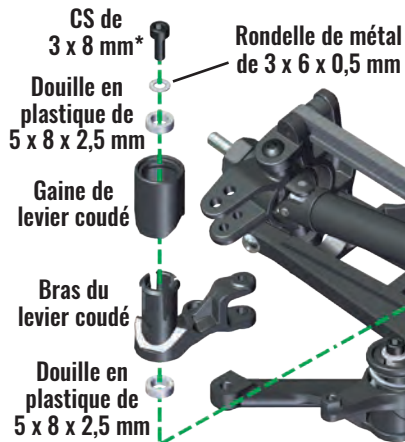

*Note : Ne serrez pas trop fort.

C13. Installation de l'étrésillon de direction sur le levier coudé

CSS de 3 x 10 mm



Orientation de l'étrésillon de direction



SAC DE DIRECTION

Biellette (2)

CSS de 3 x 15 mm (2)



BCS de 3 x 15 mm (2)



C14. Installation des biellettes

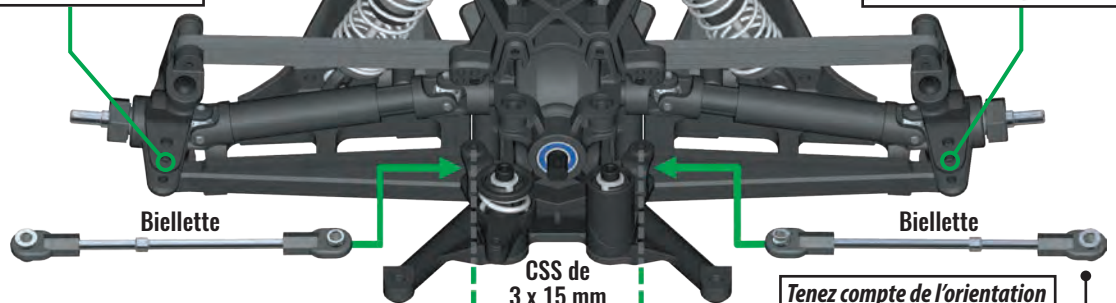
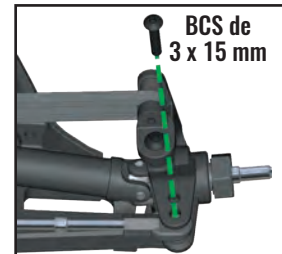
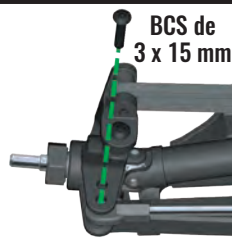

Tenez compte de l'orientation

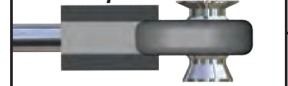

ACCESSOIRE

❶ Pièce en option
3643 Biellettes de carrossage du tendeur

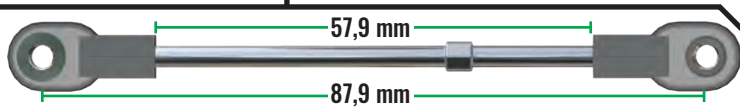

Assemblage du module avant terminé

Vérifiez attentivement votre assemblage

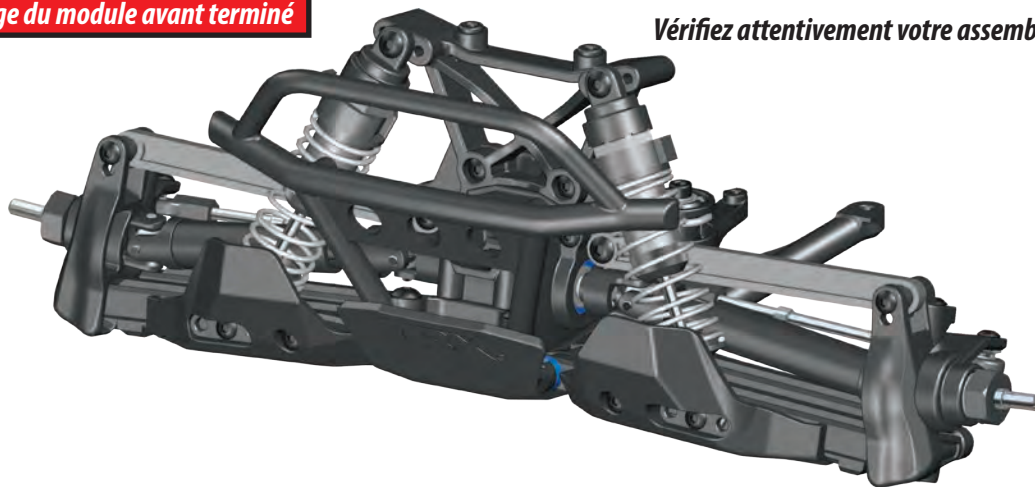

D. ASSEMBLAGE DU MODULE ARRIÈRE

SACHET DE CLOISON ARRIÈRE

Carter de différentiel arrière

Cloison arrière

CCS de 3 x 10 mm (2)



Pignon d'engrenage 12T



BB de 12 x 18 x 4 mm

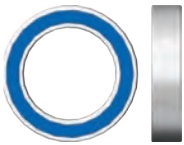

SACHET DU DIFFÉRENTIEL

Graisse de lithium noir

D1. Installation du carter de différentiel dans la cloison arrière

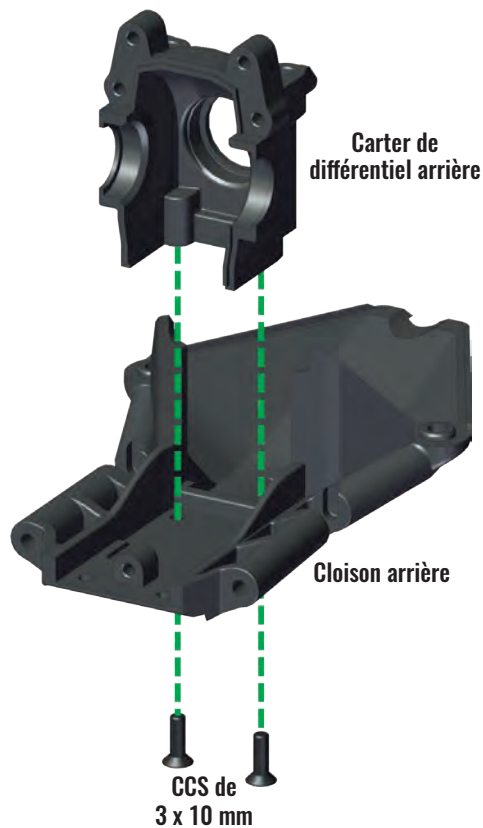

D2. Installation du pignon d'engrenage 12T sur le carter de différentiel

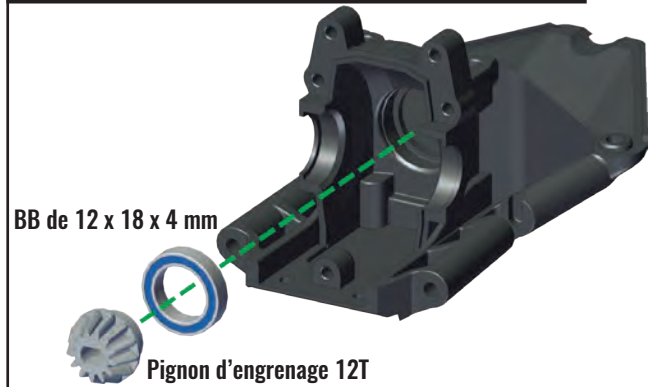

D3. Installation du différentiel sur le carter

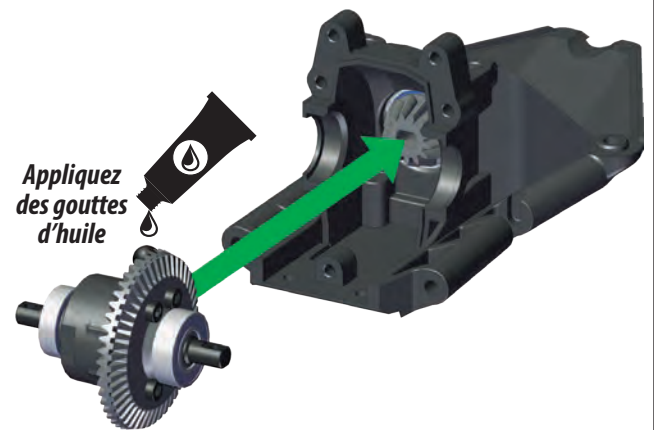

SACHET DE CLOISON ARRIÈRE

Couvercle du différentiel arrière

Tour d'amortisseur arrière

BCS de 3 x 12 mm (2)



BCS de 3 x 15 mm (2)



D4. Installation de la tour d'amortisseur arrière et du couvercle de différentiel

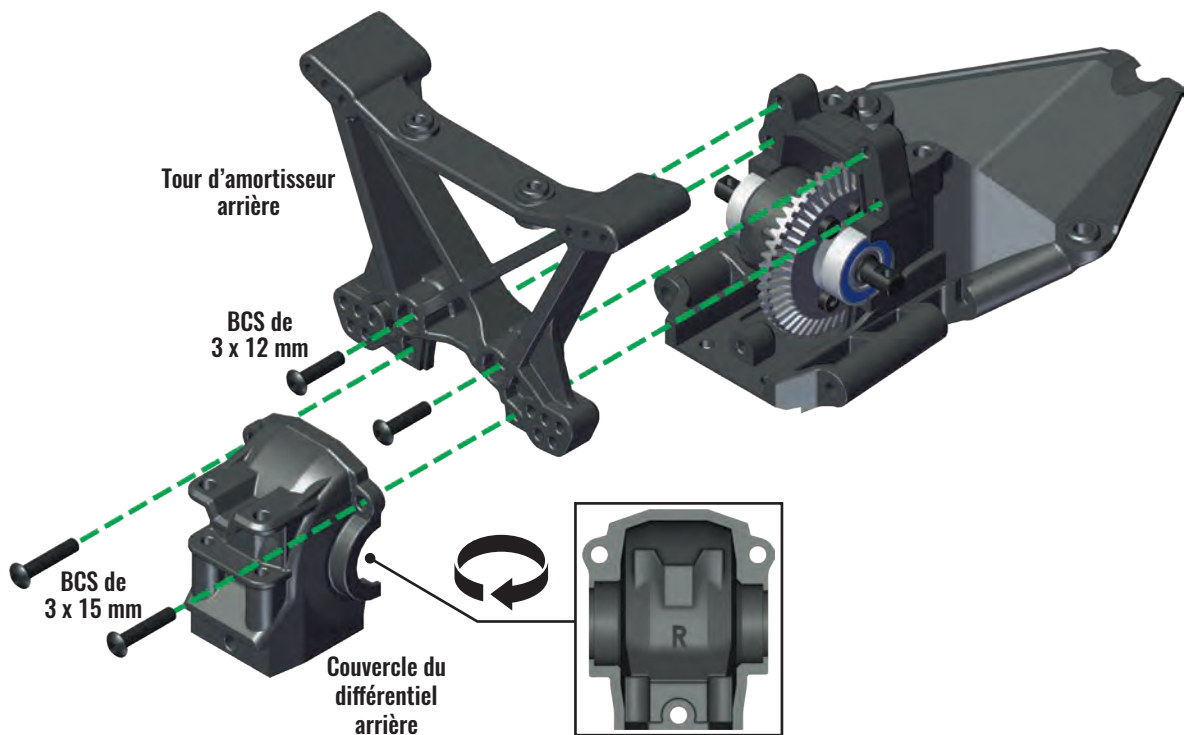

ACCESSOIRE



Accessoire en aluminium
6838X Tour d'amortisseur



D. ASSEMBLAGE DU MODULE ARRIÈRE

SACHET DE CLOISON ARRIÈRE

Bras de suspension arrière
(gauche et droit)
Axe de suspension arrière (2)



D5. Installation des bras de suspension sur l'ensemble de cloison arrière

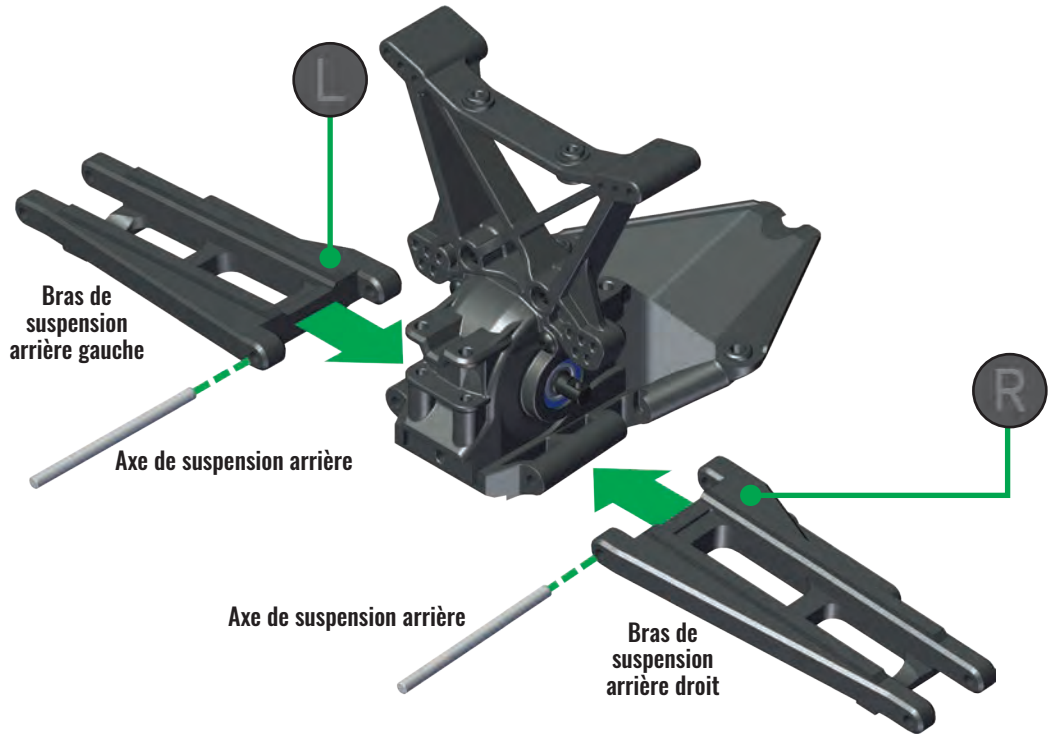

SACHET DE CLOISON ARRIÈRE

Support barre de wheeling supérieure
Support barre de wheeling inférieure
Plaque de protection arrière

Armature arrière

CCS de 3 x 12 mm (2)



BCS de 3 x 15 mm (4)



BCS de 3 x 20 mm (3)



D6. Assemblage et installation du pare-chocs arrière

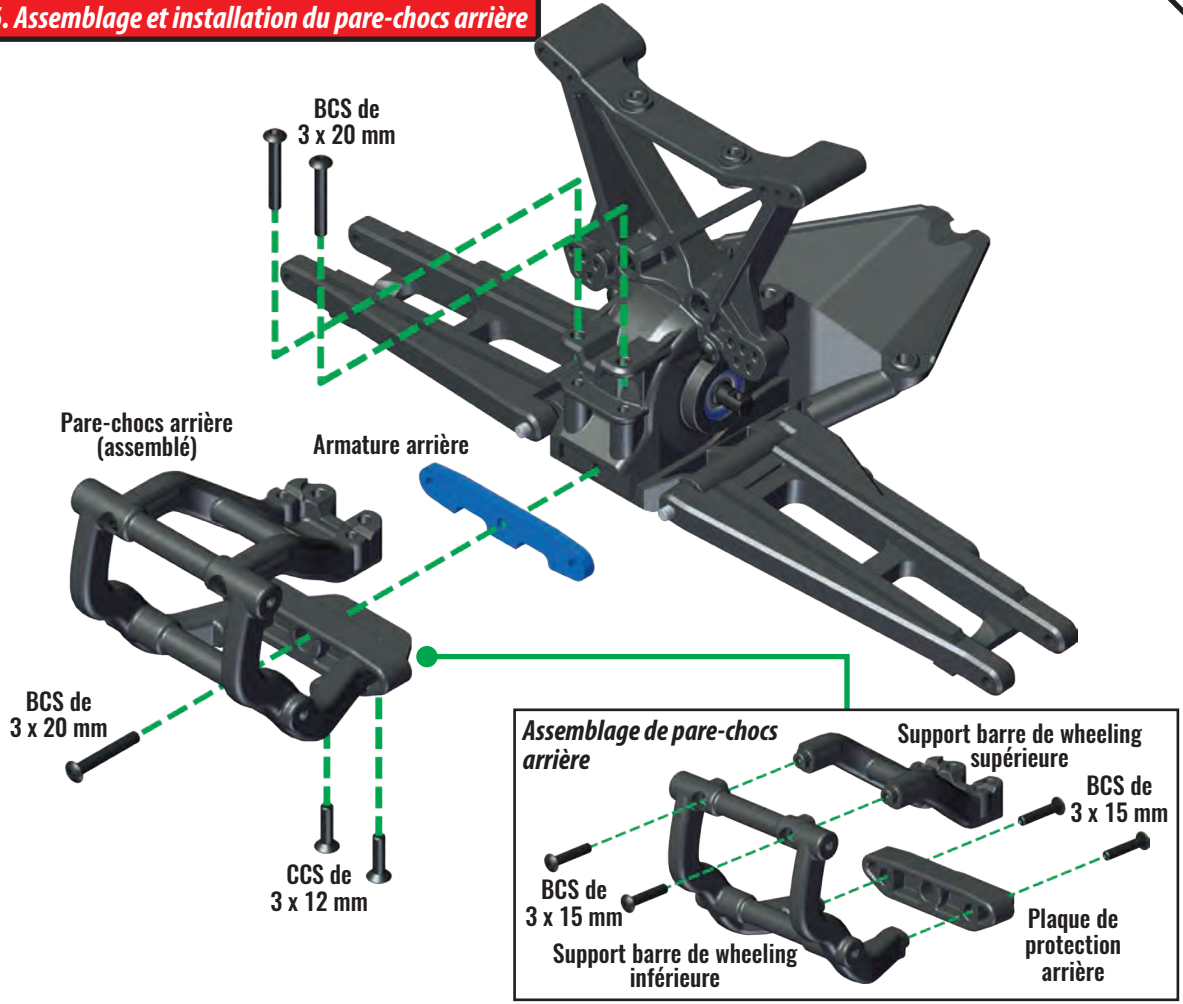

D. ASSEMBLAGE DU MODULE ARRIÈRE

SACHET DE CLOISON ARRIÈRE

Arbre de transmission externe
Arbre de transmission interne
Support de porte-fusée

BB de 5 x 11 x 4 mm (2)



Rondelle en PTFE de 5 x 8 x 0,5 mm (2)



Goupille de 2 x 9,8 mm



Adaptateur de roue



ACCESSOIRE

A Accessoire en aluminium
Supports de porte-fusée
1952X - Bleu
1952A - Rouge

A Accessoire en aluminium
1654X Moyeux de roue

O Pièce en option
6852R Arbres de transmission à vitesse constante

D7. Assemblage des ensembles d'arbres de transmission et de moyeux arrière

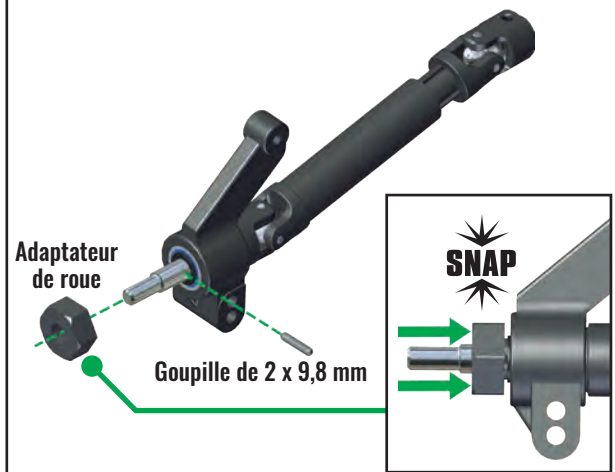
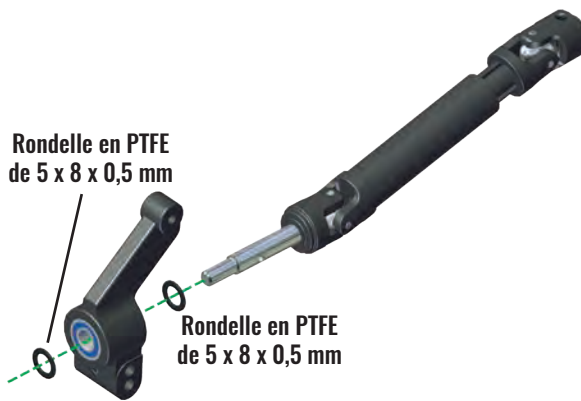
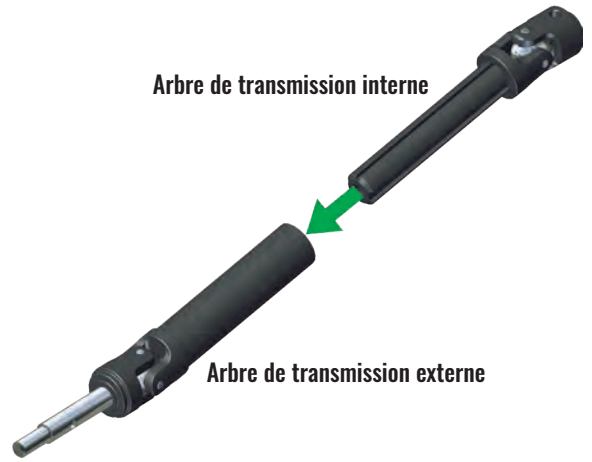

x2

SACHET DE CLOISON AVANT

Cheville à vis de 3 x 11 mm (2)



Axe d'articulation de 3 x 28 mm (2)



D8. Installation des ensembles d'arbres de transmission et de moyeux arrière

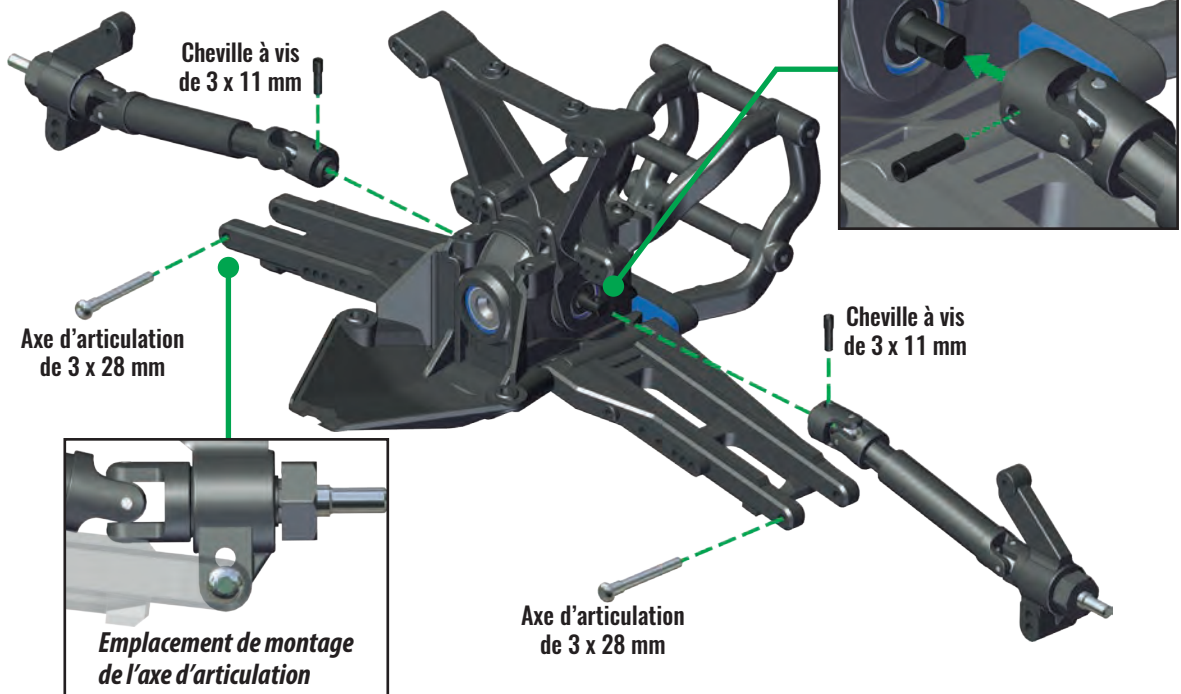

D. ASSEMBLAGE DU MODULE ARRIÈRE

SACHET DE CLOISON ARRIÈRE

Biellettes de carrossage (2)

CCS de 3 x 12 mm (4)



Rondelle de métal de 3 x 6 x 0,5 mm (4)



ACCESSOIRE

0 Pièce en option
3644 Bielles de carrossage du tendeur

D9. Installation des biellettes de carrossage

Rondelle de métal de 3 x 6 x 0,5 mm

Biellette de carrossage

CCS de 3 x 12 mm

Rondelle de métal de 3 x 6 x 0,5 mm

Biellette de carrossage

CCS de 3 x 12 mm

Rondelle de métal de 3 x 6 x 0,5 mm

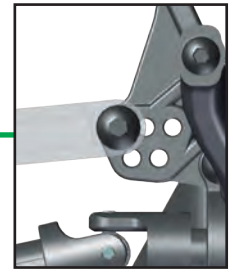

Emplacement de montage de bielle de carrossage arrière

SACHET DE CLOISON ARRIÈRE

Protections d'amortisseur arrière

CCS de 3 x 12 mm (2)



Rondelle de métal de 3 x 6 x 0,5 mm (4)



BCS de 3 x 18 mm (4)



Entretoise de carter d'amortisseur (2)



D10. Installation des amortisseurs arrière assemblés

Emplacement de montage de l'amortisseur supérieur



Emplacement de montage de l'amortisseur inférieur



CCS de 3 x 12 mm

Rondelle de métal de 3 x 6 x 0,5 mm

CCS de 3 x 12 mm

Entretoise de carter d'amortisseur

Entretoise de carter d'amortisseur

3x18mm BCS

Protections d'amortisseur arrière

BCS de 3 x 18 mm

(Indicateur d'emplacement sur la face intérieure)

(Indicateur d'emplacement sur la face intérieure)

Assemblage du module arrière terminé

Vérifiez attentivement votre assemblage

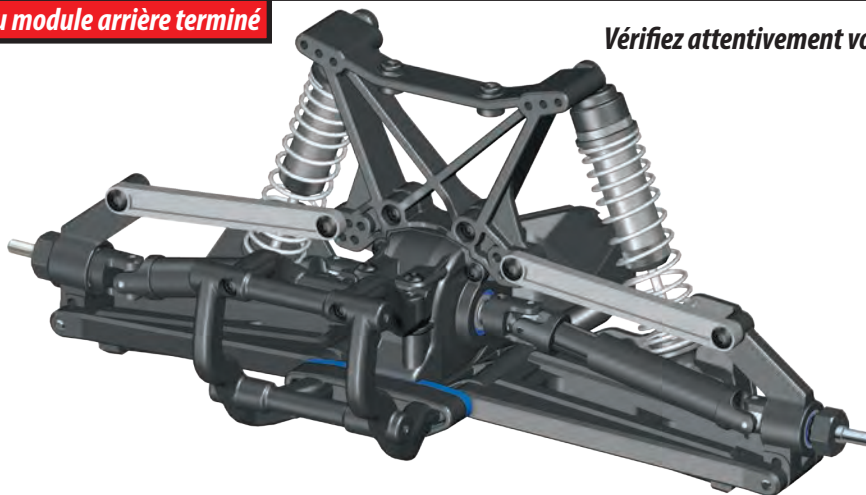

E. ASSEMBLAGE DU CHÂSSIS

SACHET DU CHÂSSIS

E1. Assemblage du support de moteur et installation sur le châssis

Support de moteur

Couvercle de support d'aimant de télémétrie

CCS de 3 x 6 mm



Écrou freiné M3 x 0,5



FCS de 3 x 6 mm



BCS de 3 x 10 mm (2)



BCS de 3 x 8 mm

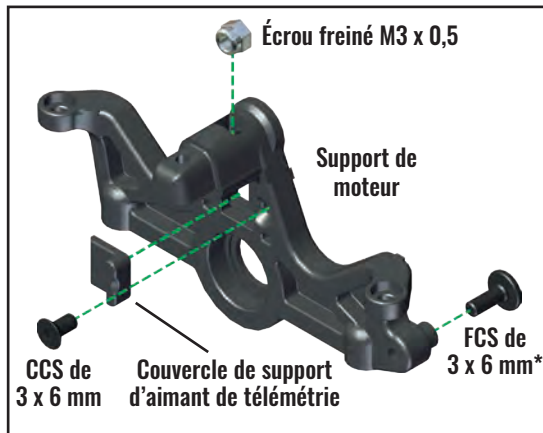

**Note : Ne serrez pas trop fort*

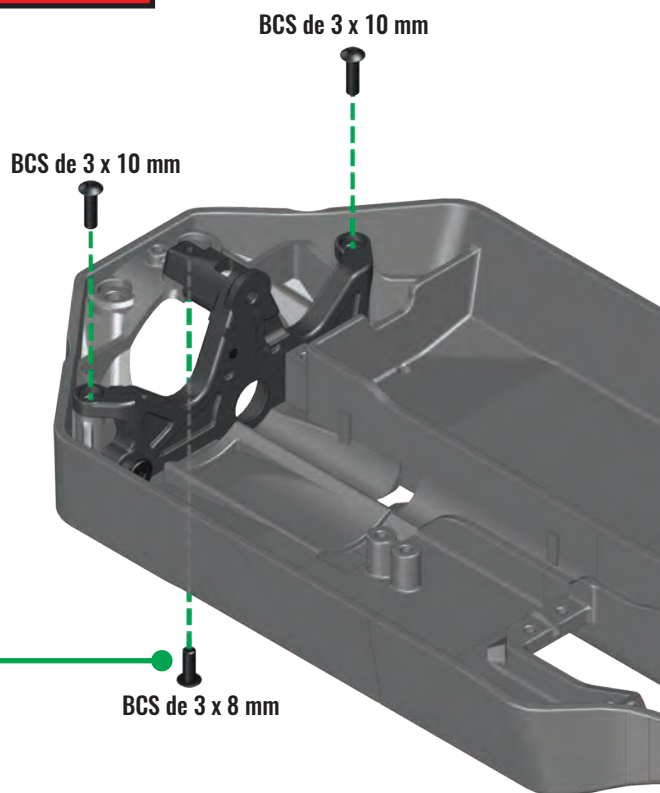
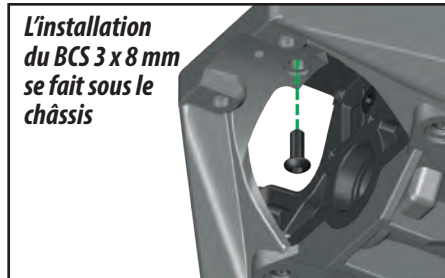

SACHET DU CHÂSSIS

E2. Installation du servo sur le châssis

FCS de 3 x 6 mm (3)



Servo (vendue séparément)

ACCESSOIRE

- ① Pièce en option
- 2056 Servo à couple élevé
- 2075 Servo à couple élevé numérique
- 2275R Servo à vitesse élevée numérique
- 2250 Servo sans âme
- 2255 Servo sans balais

FCS de 3 x 6 mm

FCS de 3 x 6 mm

Noter l'orientation du servo ; les fils doivent être orientés vers l'avant.

Servodirection

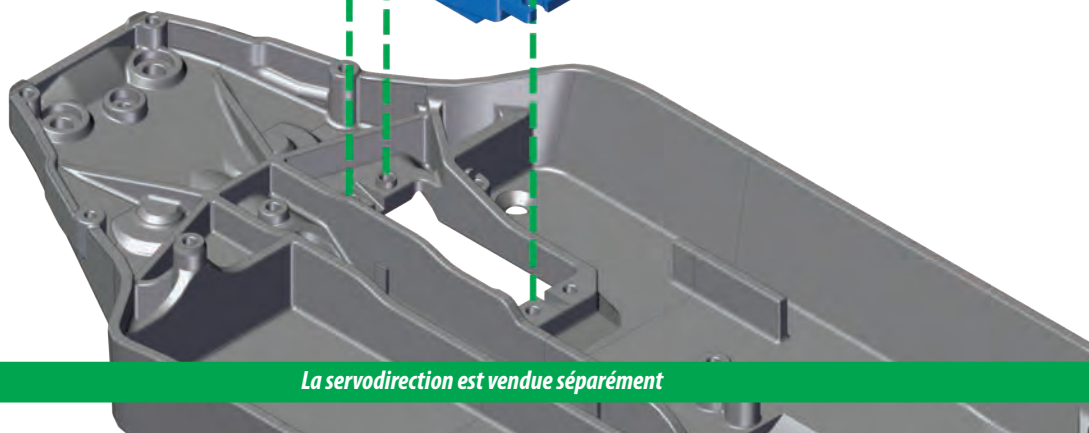

La servodirection est vendue séparément



E. ASSEMBLAGE DU CHÂSSIS

SACHET DU CHÂSSIS

E3. Installation du support de batterie

BCS de 3 x 15 mm



CCS de 3 x 15 mm



BCS de 3 x 6 mm



Borne de batterie



Couvercle de l'arbre d'entraînement central

Arrêteur de support de batterie

Support de batterie

Clip de carrosserie en biais

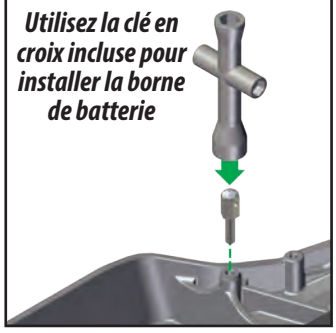
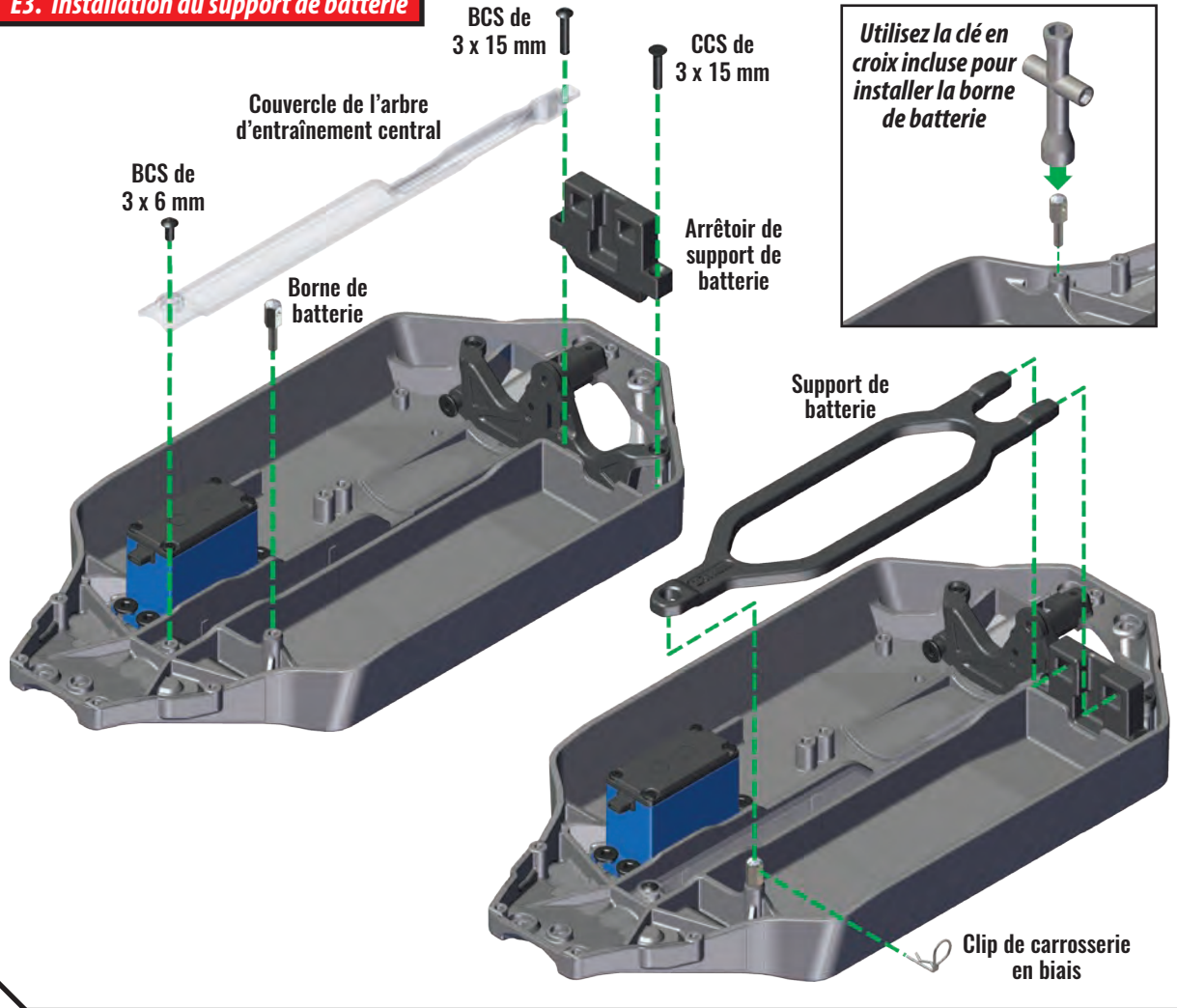

SACHET DU CHÂSSIS

E4. Installation du contrôleur de vitesse électronique sur le châssis

BCS de 3 x 15 mm (2)



Contrôleur de vitesse électronique (vendu séparément)

ACCESSOIRE

- ❶ Pièce en option 3018R XL-5 Contrôleur de vitesse électronique
- ❷ Pièce en option 3355R VXL-3s Contrôleur de vitesse électronique

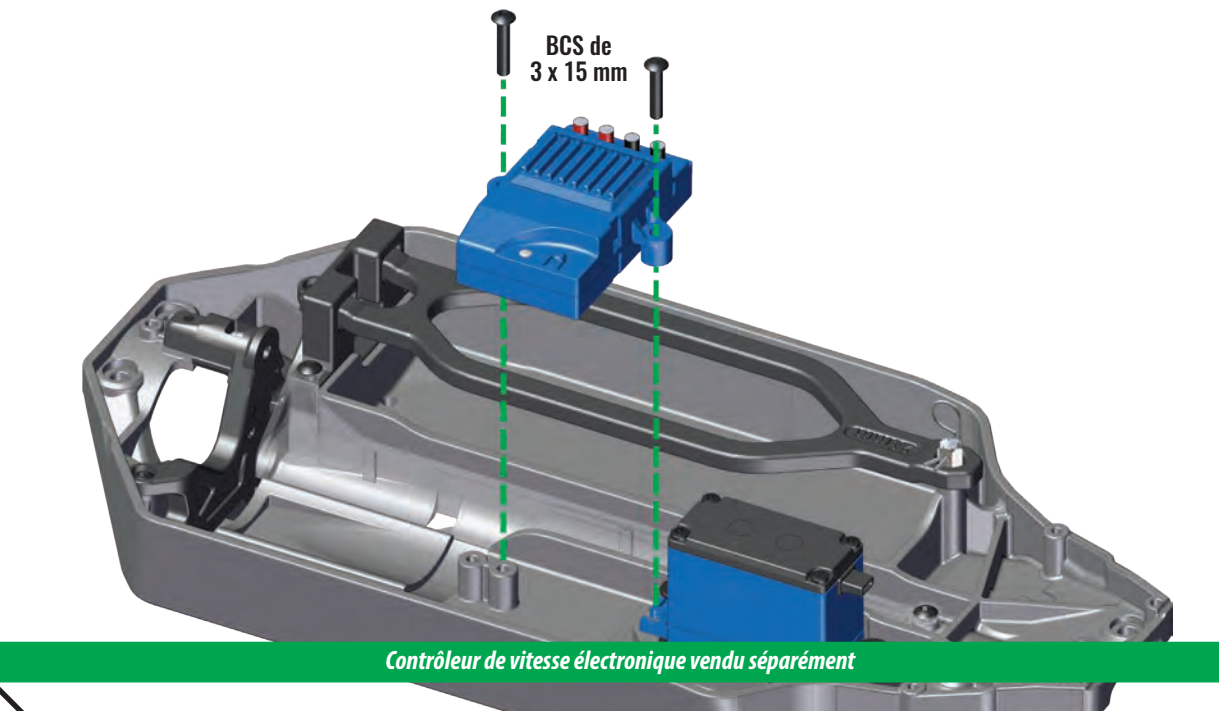

E. ASSEMBLAGE DU CHÂSSIS

SACHET DU CHÂSSIS

Boîtier du récepteur inférieur

CS de 2,5 x 8 mm (2)



Ruban de mousse adhésif pour récepteur

Récepteur
(vendu séparément)
Dimensions du
boîtier de récepteur :
54,5 mm x 29 mm x 19 mm

ACCESSOIRE

❶ Pièce en option
6519 TQi 2,4 GHz
Micro-récepteur
à 3 canaux

❷ Pièce en option
6533 TQi 2,4 GHz
Micro-récepteur
à 5 canaux

E5. Installation du boîtier du récepteur inférieur sur le châssis

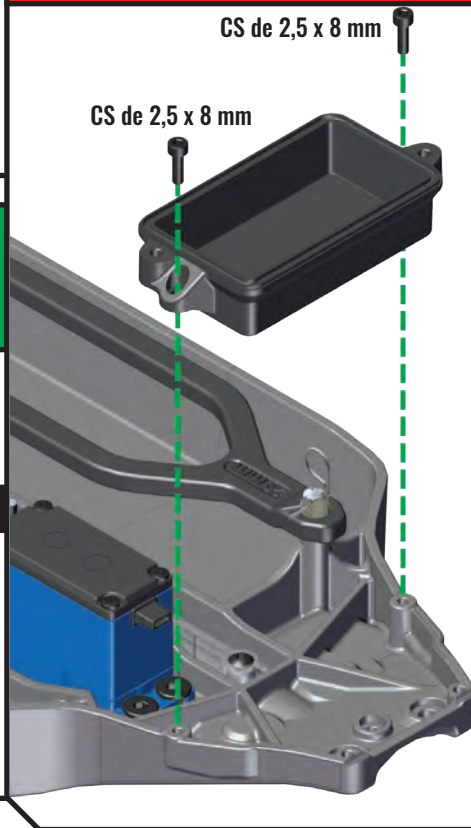

E6. Installation du récepteur dans le boîtier du récepteur inférieur

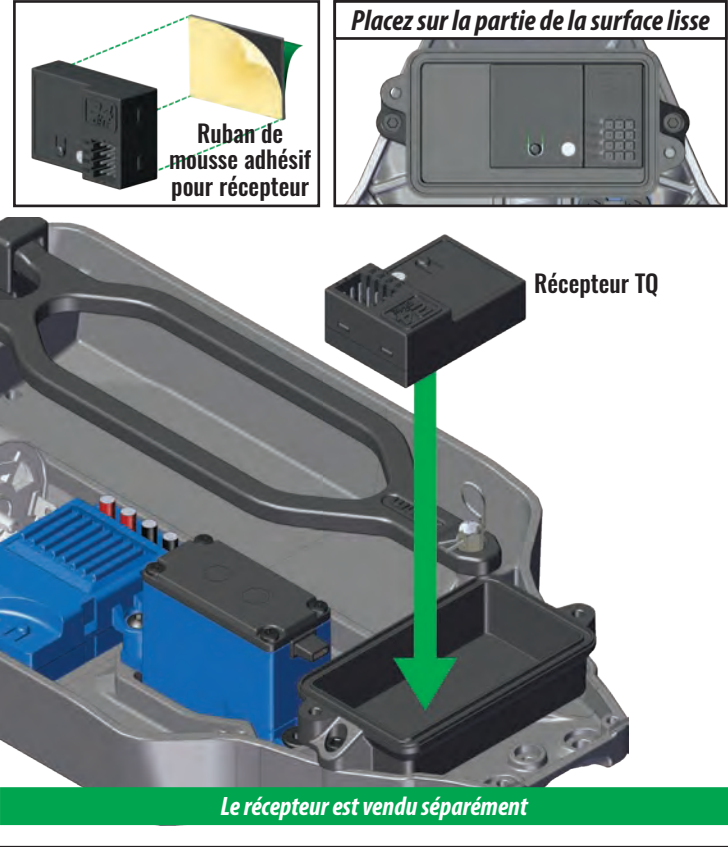

SACHET DU CHÂSSIS

Garniture en mousse du boîtier du récepteur inférieur

Couvercle du boîtier du récepteur

E7. Installation des fils dans le boîtier du récepteur

1 Installation de la garniture en mousse inférieure dans le couvercle du boîtier du récepteur

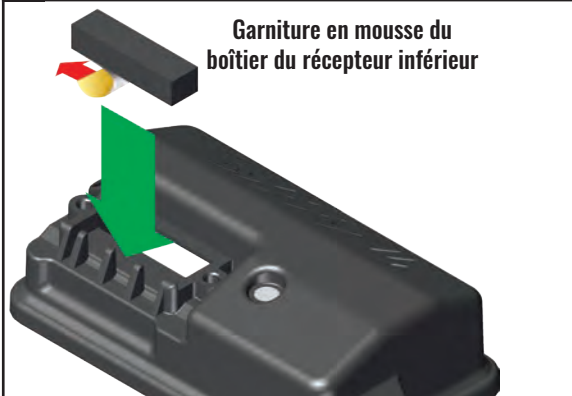

3 Rassemblez l'excès de fils dans le boîtier du récepteur

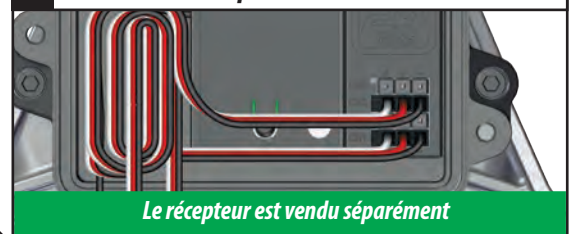

2 Installation de la garniture en mousse inférieure dans le couvercle du boîtier du récepteur

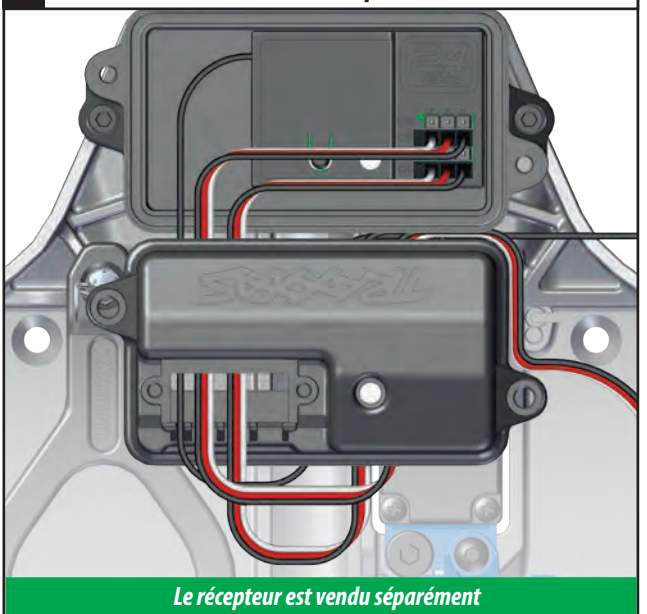

Systèmes radio Traxxas :
CH1 - Servo de direction
CH2 - Contrôleur de vitesse électronique

E. ASSEMBLAGE DU CHÂSSIS

SACHET DU CHÂSSIS

- Tube d'antenne
- Capuchon d'antenne
- GS de 3 x 4 mm
- GS de 3 x 10 mm (2)
- Joint torique
- Garniture en mousse du boîtier du récepteur supérieur
- Serre-fil du récepteur
- GS de 2,5 x 8 mm (2)

SACHET DE L'ÉLECTRONIQUE

Graisse de silicone

E8. Faites glisser le fil d'antenne dans le tube d'antenne et insérez le tube dans le châssis

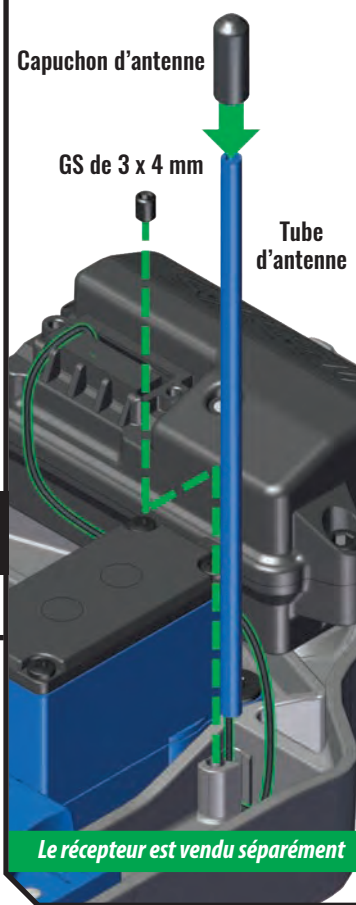

E9. Étanchéification et scellement du boîtier du récepteur

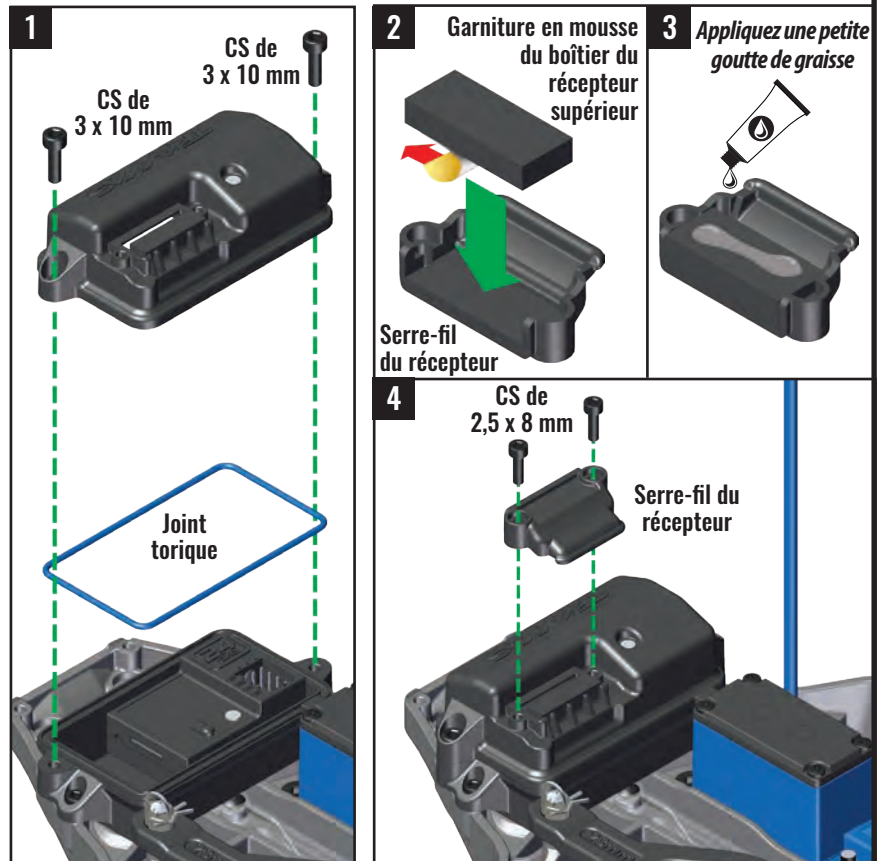

Pour éviter la perte de la portée radio, ne nouez ni ne coupez le fil noir, ne pliez ni ne coupez la pointe métallique et ne pliez ni ne coupez le fil blanc au bout de la pointe métallique.

Assemblage du châssis terminé

Vérifiez attentivement votre assemblage.

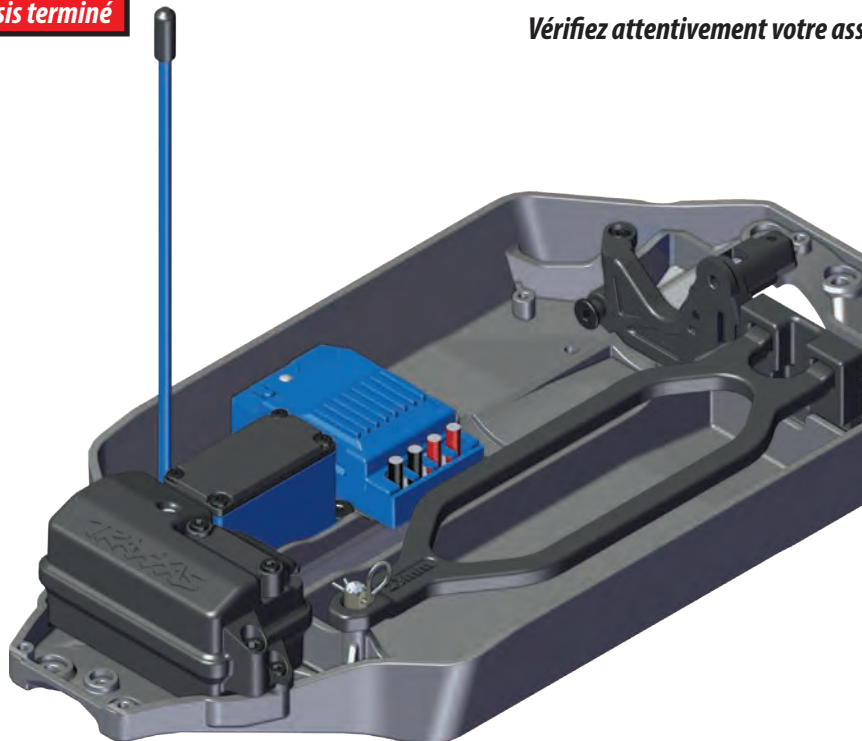

F. INSTALLATION DE LA SUSPENSION ET DU SYSTÈME DE TRANSMISSION

SACHET DU SYSTÈME DE TRANSMISSION CENTRAL

- Ressort d'embrayage à glissement
- Pignon droit 54T
- Moyeu à glissement
- Arbre d'entrée à glissement
- Plateau de pression à glissement
- Disque en acier à glissement
- Moyeu entraîneur
- Goupille de 2 x 9,8 mm
- NL de M5 x 0,8 mm
- BB de 10 x 15 x 4 mm
- Adaptateur de moyeu à glissement
- BB de 5 x 11 x 4 mm
- Matériel de friction à glissement (3)
- GS de 3 x 6 mm (3)
- GS de 4 x 3 mm

F1. Montage de l'ensemble d'embrayage à glissement

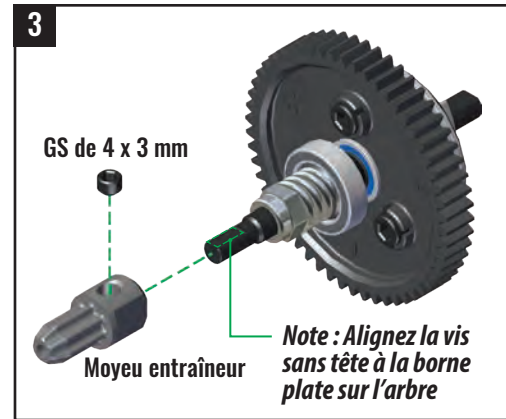
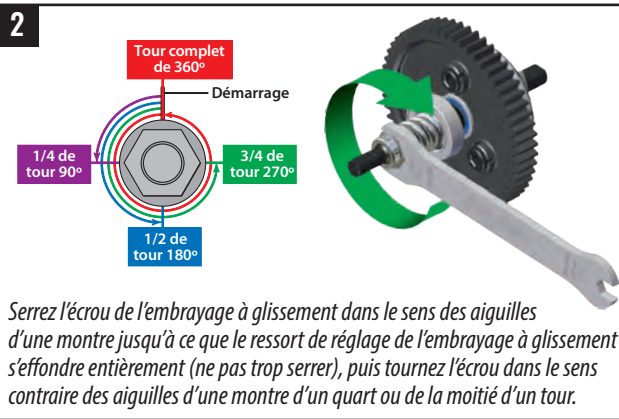
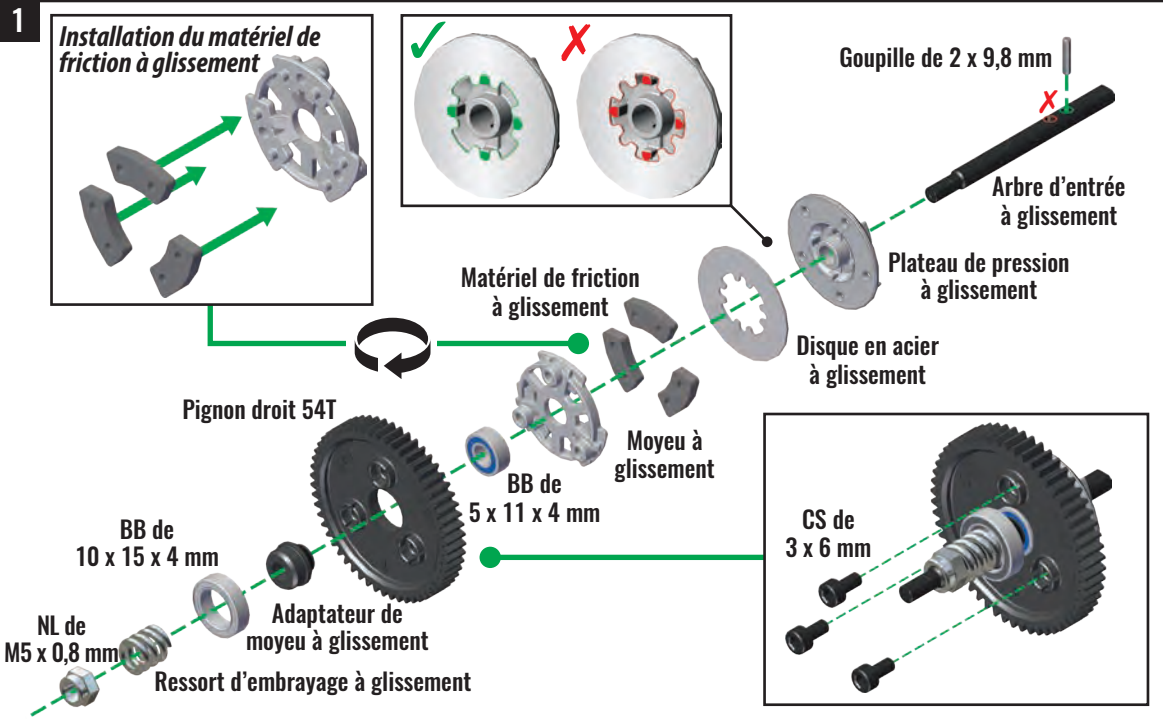

SACHET DU CHÂSSIS

- Palonnier du servo de direction
- BCS de 3 x 6 mm

F2. Centrage du servo de direction

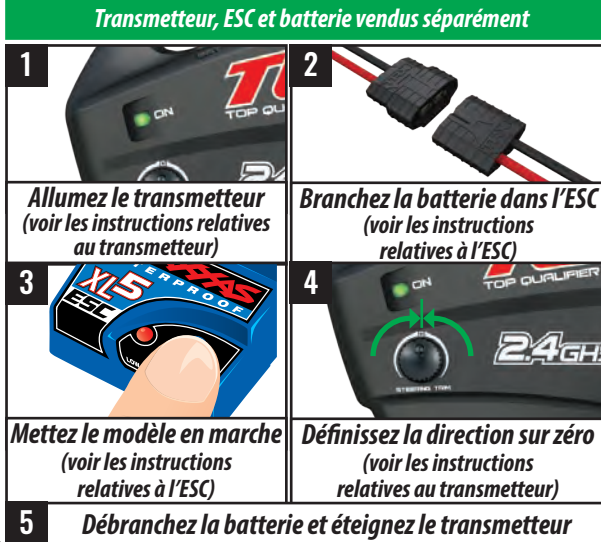

F3. Installation du palonnier du servo sur le servo de direction

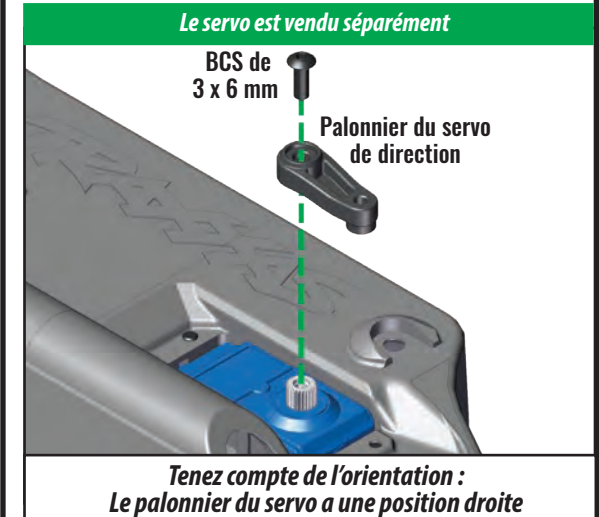

SACHET DU SYSTÈME DE TRANSMISSION CENTRAL

Arbre d'entraînement central

Cheville à vis de 3 x 11 mm



F4. Installation de l'arbre d'entraînement central

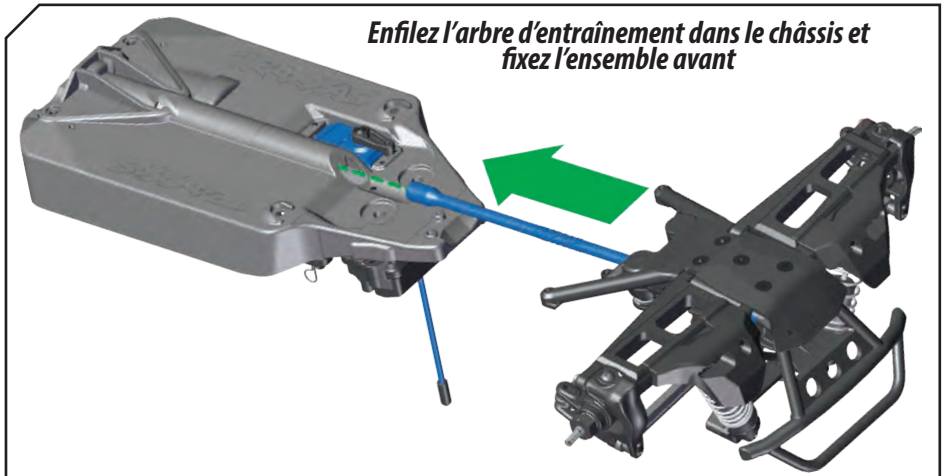
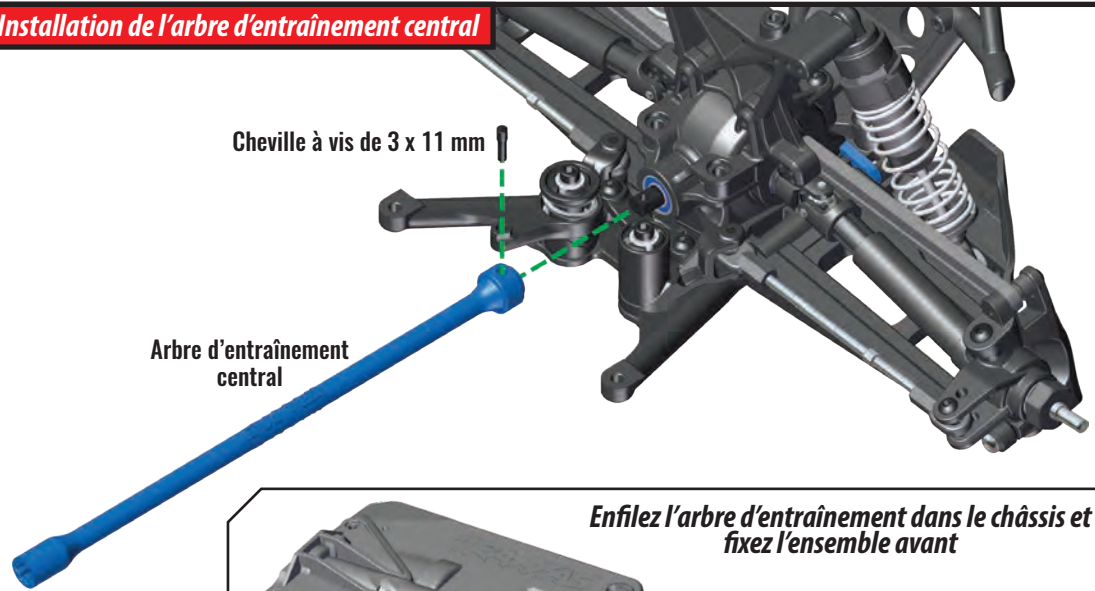

ACCESSOIRE



Accessoire en aluminium
6755 Arbre d'entraînement central en aluminium

SACHET DU CHÂSSIS

BCS de 4 x 12 mm (2)



CCS de 4 x 10 mm (2)



BCS de 3 x 15 mm (2)



SAC DE DIRECTION

Biellette de direction

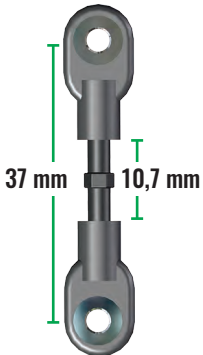

F5. Fixation de l'ensemble avant sur le châssis

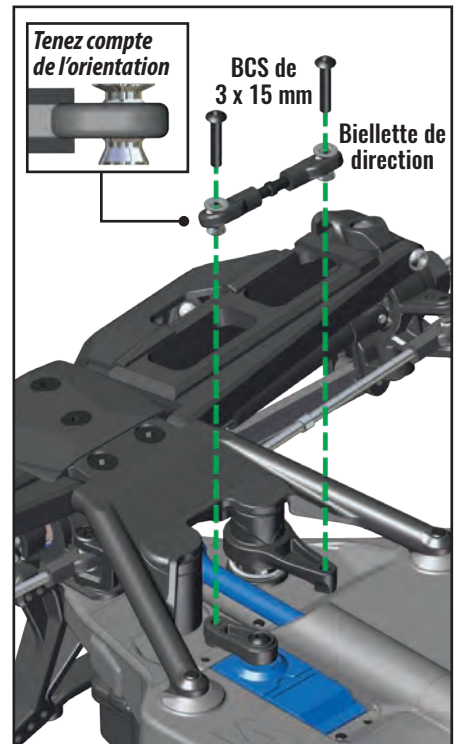
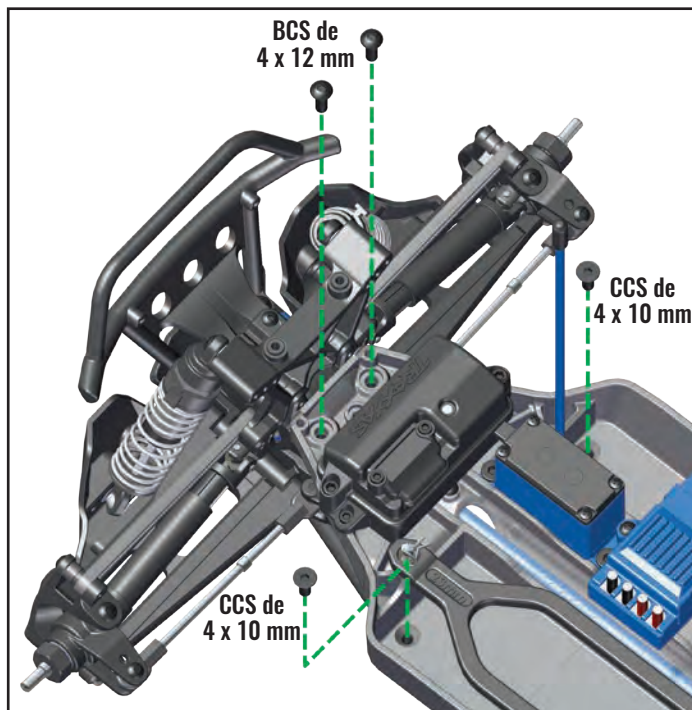

SACHET DU CHÂSSIS

BCS de 4 x 12 mm (4)



F6. Installation de l'ensemble arrière sur le châssis

Installation de l'ensemble d'embrayage à glissement sur le châssis

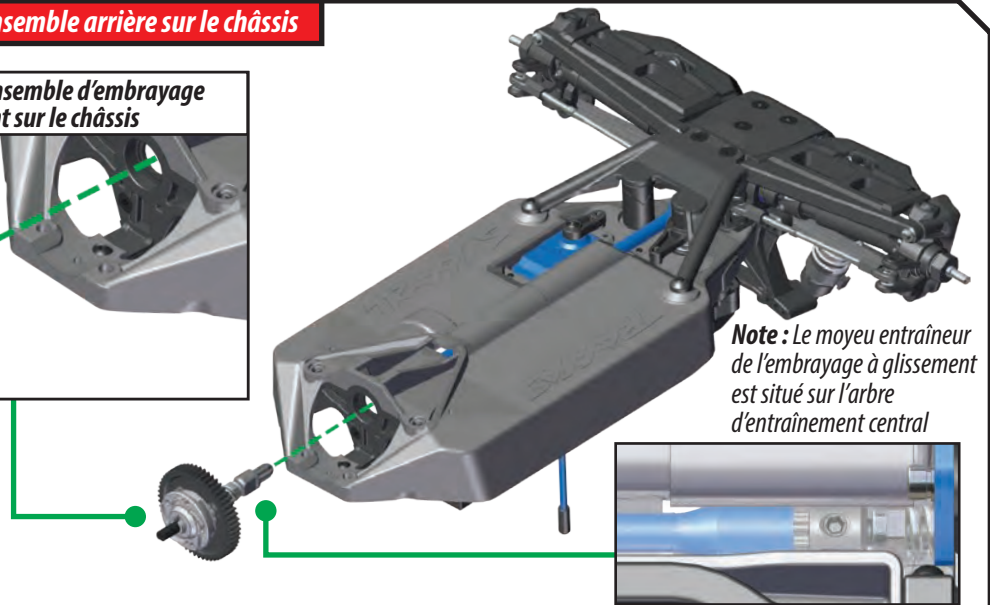
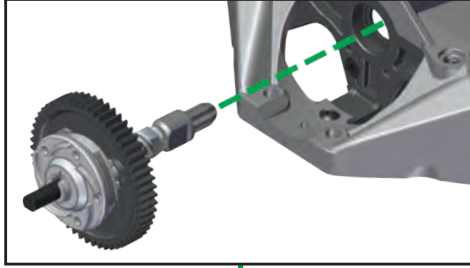

Note : Le moyeu entraîneur de l'embrayage à glissement est situé sur l'arbre d'entraînement central

Installation du module arrière sur le châssis

Conseil : Secouez les arbres d'entraînement arrière jusqu'à ce que l'ensemble d'embrayage à glissement repose dans l'entrée de différentiel arrière.

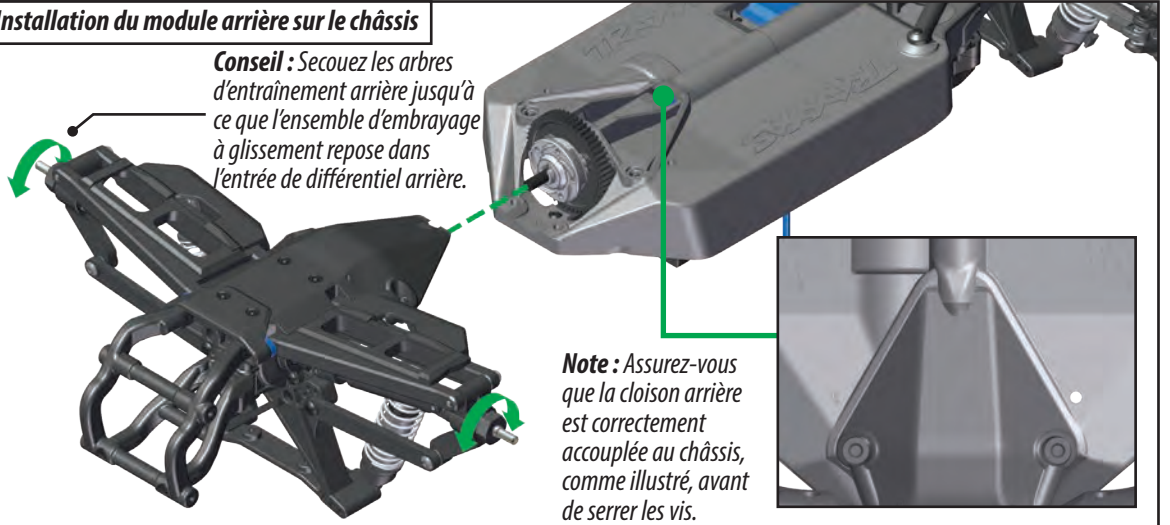

Note : Assurez-vous que la cloison arrière est correctement accouplée au châssis, comme illustré, avant de serrer les vis.

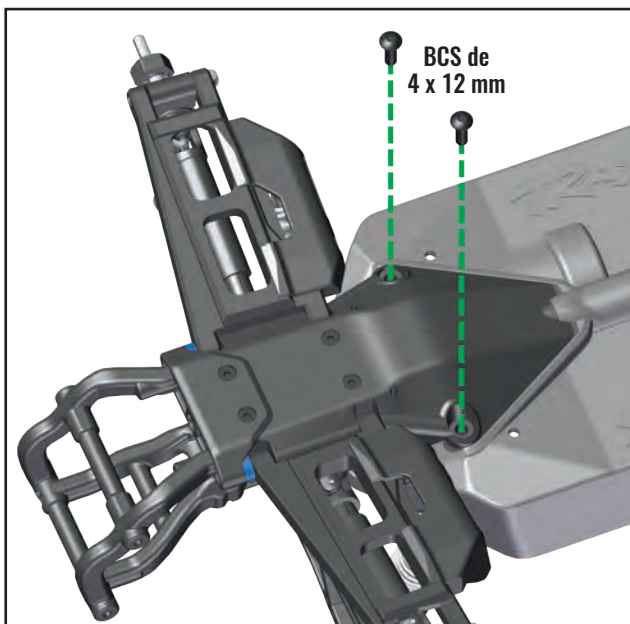

BCS de 4 x 12 mm

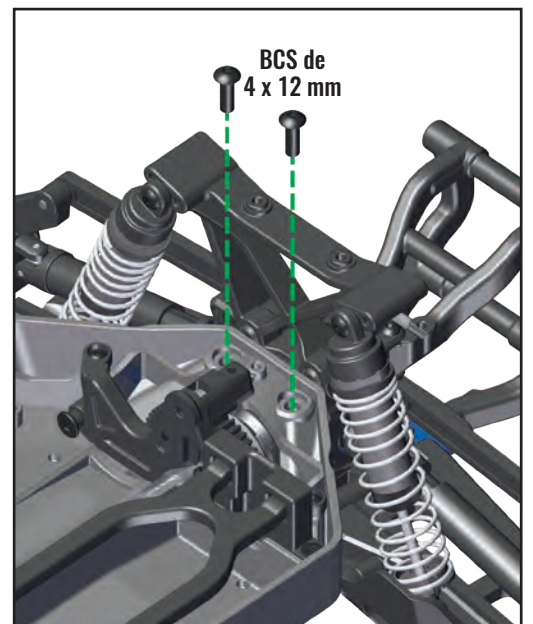

BCS de 4 x 12 mm

F. INSTALLATION DE LA SUSPENSION ET DU SYSTÈME DE TRANSMISSION

SACHET DU CHÂSSIS

CCS de 3 x 8 mm (2)



Engrenage à pignon à 9 dents



GS de 3 x 4 mm



CS de 3 x 15 mm



Plaque de moteur

Clip de support de fils

BCS de 3 x 6 mm



Moteur (vendu séparément)

ACCESSOIRE

-  Pièce en option
3785 Moteur Titan 12T
-  Pièce en option
3351R Moteur Velineon
-  Accessoire en aluminium
6890X Plaque de moteur en aluminium 6061-T6

F7. Installation de la plaque de moteur sur le moteur

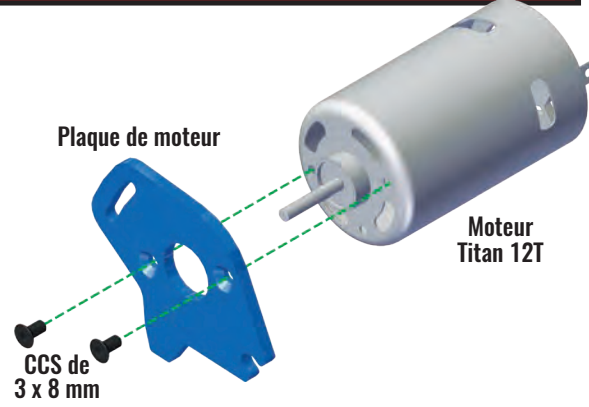

Le moteur est vendu séparément

F8. Installation du pignon 9T sur le moteur

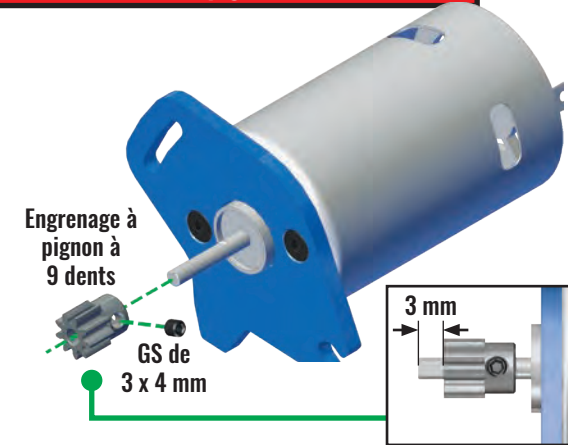

Le moteur est vendu séparément

F9. Installation du moteur sur le châssis du moteur

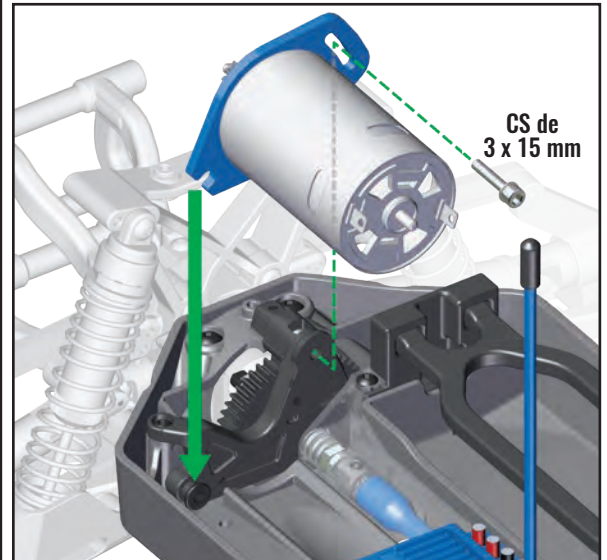

Branchez les raccords boule du moteur dans l'ESC

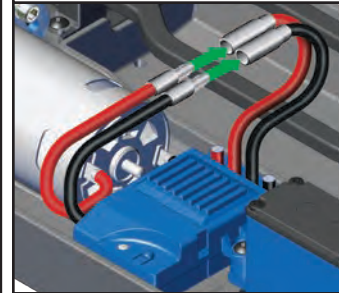

BCS de 3 x 6 mm



SACHET DU CHÂSSIS

Couvercle d'engrenage

BCS de 3 x 6 mm



F10. Réglage de l'engrènement et installation du couvercle d'engrenage

Desserrez la vis du moteur. Coupez une feuille de papier mince et faites-la passer par l'engrènement.

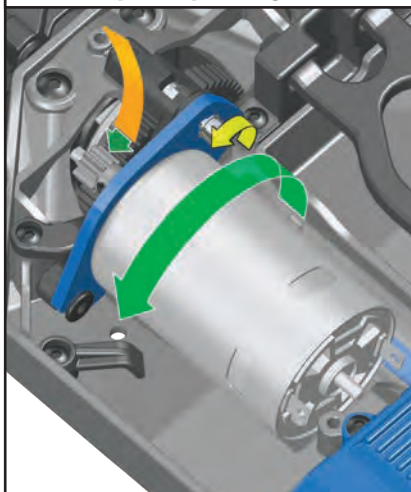

Faites glisser le pignon moteur et l'engrenage à pignons dans le pignon droit. Resserrez les vis du moteur et puis enlevez le papier.

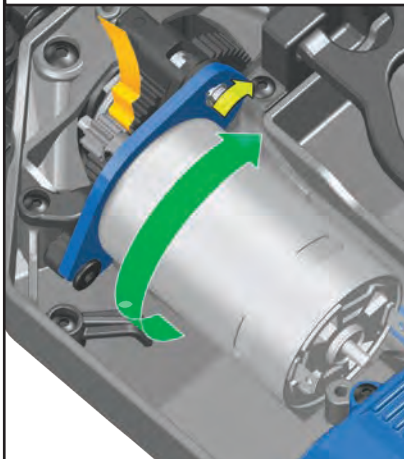

BCS de 3 x 6 mm

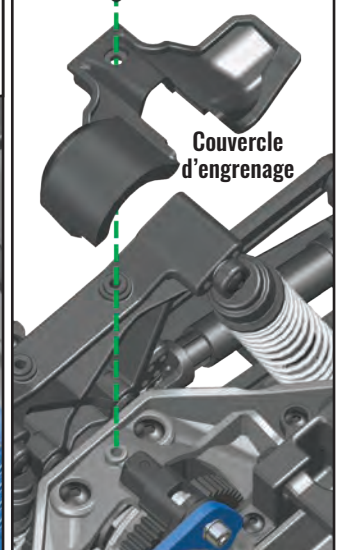

ACCESSOIRE

-  Pièce en option
6877A Couvercle d'engrenage transparent

SACHET DE SUPPORT DE CARROSSERIE

Poteau du support de carrosserie (4)
Support de carrosserie avant
Support de carrosserie arrière

Coussin en mousse de la poteau (2 minces et 2 épaisses)

BCS de 3 x 8 mm (4)



BCS de 3 x 10 mm (4)



G1. Installation des supports de carrosserie avant et arrière

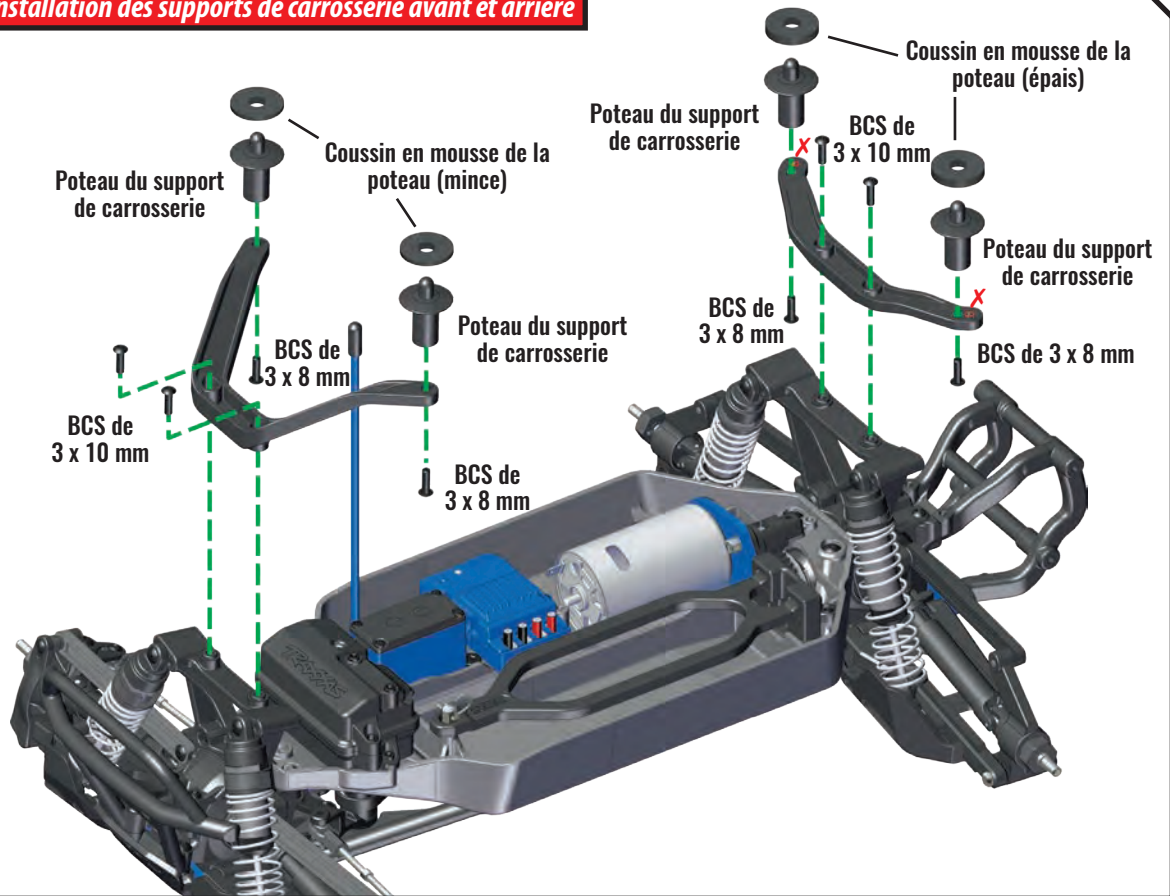

SACHET DE ROUES ET PNEUS

NL de M4 x 0,7 mm (4)



Roues (4)

Pneus avec intercalaires en mousse (4)

Colle de pneu Traxxas Ultra Premium (pièce #6468, vendu séparément)

G2. Assemblage des pneus et installation sur les essieux avant et arrière



Collez les pneus aux roues. Utilisez votre pouce pour pousser le bord du pneu afin de l'écarter de la roue. Répétez l'action aux quatre points autour de la roue. Retournez la roue et répétez la procédure sur l'intérieur de la roue.

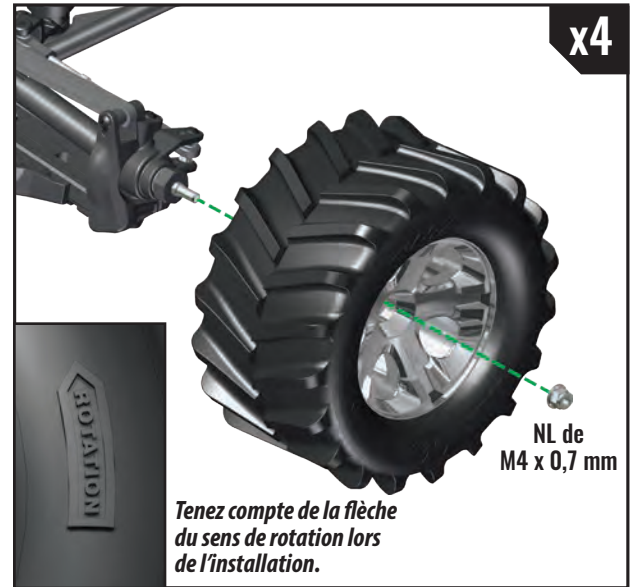

ACCESSOIRE

❶ Pièce en option
4175 Pneus à palettes
3669 Pneus Talon

Assemblage de la trousse terminé



Peindre la carrosserie *Note : Veuillez lire cette section au complet et planifier votre travail de peinture avant de commencer.***Acheter la peinture**

La carrosserie de votre modèle réduit est faite de polycarbonate moulé léger et résistant. La carrosserie doit être peinte de l'intérieur pour éviter que la peinture ne s'abîme lorsque le modèle réduit est utilisé. La meilleure façon de peindre la carrosserie est d'utiliser des peintures diluées pulvérisées au moyen d'un aérographe ou d'un pistolet pulvérisateur. Si vous ne disposez pas de ces outils, la meilleure façon de procéder est d'utiliser des peintures en aérosol. Peu importe le type de peinture que vous utilisez, assurez-vous qu'elle est compatible à une application sur du Lexan® ou du polycarbonate. Tous les autres types de peintures et solvants peuvent s'attaquer au matériau de la carrosserie et donner une apparence floue.

Préparation de la carrosserie

La carrosserie doit être lavée vigoureusement avec du savon à vaisselle et de l'eau afin d'éliminer toute trace d'huile ou de pellicule grasseuse (par ex., des empreintes de doigts), ce qui peut nuire à l'adhésion de la peinture à la surface de la carrosserie. Asséchez la carrosserie complètement avec un chiffon doux sans peluches. Utilisez le matériel fourni pour masquer les fenêtres. Masquez tous les motifs ou les effets personnalisés avec du ruban-cache adhésif ou du ruban spécialement conçu pour l'ajout de lignes ou de motifs décoratifs. Ce ruban spécial est disponible dans des magasins de peinture pour automobiles et produit des bordures plus précises que le ruban-cache. Pour ajouter facilement des bandes colorées personnalisées, du ruban pour rayures fines peut être appliqué à l'intérieur de la carrosserie avant la peinture. Assurez-vous que tous vos rubans soient bien appliqués (polis au brunissoir) sur la carrosserie afin d'éviter l'infiltration de peinture sous la surface. Habituellement les couleurs plus foncées sont peintes en premier, suivies des couleurs plus pâles. S'il est plus facile de masquer les zones de peintures foncées pour les peindre en dernier, assurez-vous que les couleurs plus pâles soient suffisamment opaques pour ne pas laisser paraître les couleurs foncées. On peut ajouter de la couleur argent sur les couleurs plus pâles pour en augmenter l'opacité.

Pulvériser la peinture sur la carrosserie

Lisez les instructions sur la bouteille ou la cannette de peinture puis agitez, mélangez ou diluez la peinture, tel que prescrit. Il est très important d'éviter d'inhaler les vapeurs de peinture, comme elles sont extrêmement dangereuses. Appliquez la peinture à l'extérieur seulement dans des endroits qui sont bien aérés. Appliquez la peinture sur la carrosserie en petite quantité et en couches minces. Soyez patient! Laissez la peinture sécher complètement entre l'application de chaque couche. Cela empêchera la peinture fraîche de couler. Prenez soin d'enlever le ruban-cache et les pellicules de protection avec précaution. Lorsque la carrosserie est complètement peinte, retirez la pellicule de protection située sur l'extérieur de la carrosserie.

Décalques

Vous êtes maintenant prêt à appliquer les décalques. Les décalques ont été découpés à l'emporte-pièce pour vous faciliter la tâche. Vérifiez l'emplacement des décalques avant de les appliquer sur la carrosserie. Lorsqu'ils ont été appliqués, les décalques ne peuvent pas être enlevés sans être endommagés. Vous pouvez pulvériser du nettoyant pour les fenêtres sur la carrosserie avant d'appliquer les décalques. Cela vous permettra de les repositionner pour en déterminer l'emplacement. Lorsque l'emplacement a été déterminé, épongez le nettoyant situé sous le décalque. Le décalque pourra adhérer adéquatement lorsqu'il sera sec. Si des bulles d'air se forment sous les décalques, percez le centre de chaque bulle à l'aide d'une aiguille fine et faites évacuer l'air. Si des plis apparaissent en bordure d'un décalque (particulièrement aux abords des surfaces courbes), utilisez un couteau de précision pour couper le long du pli et des bordures qui dépassent.

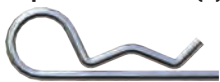
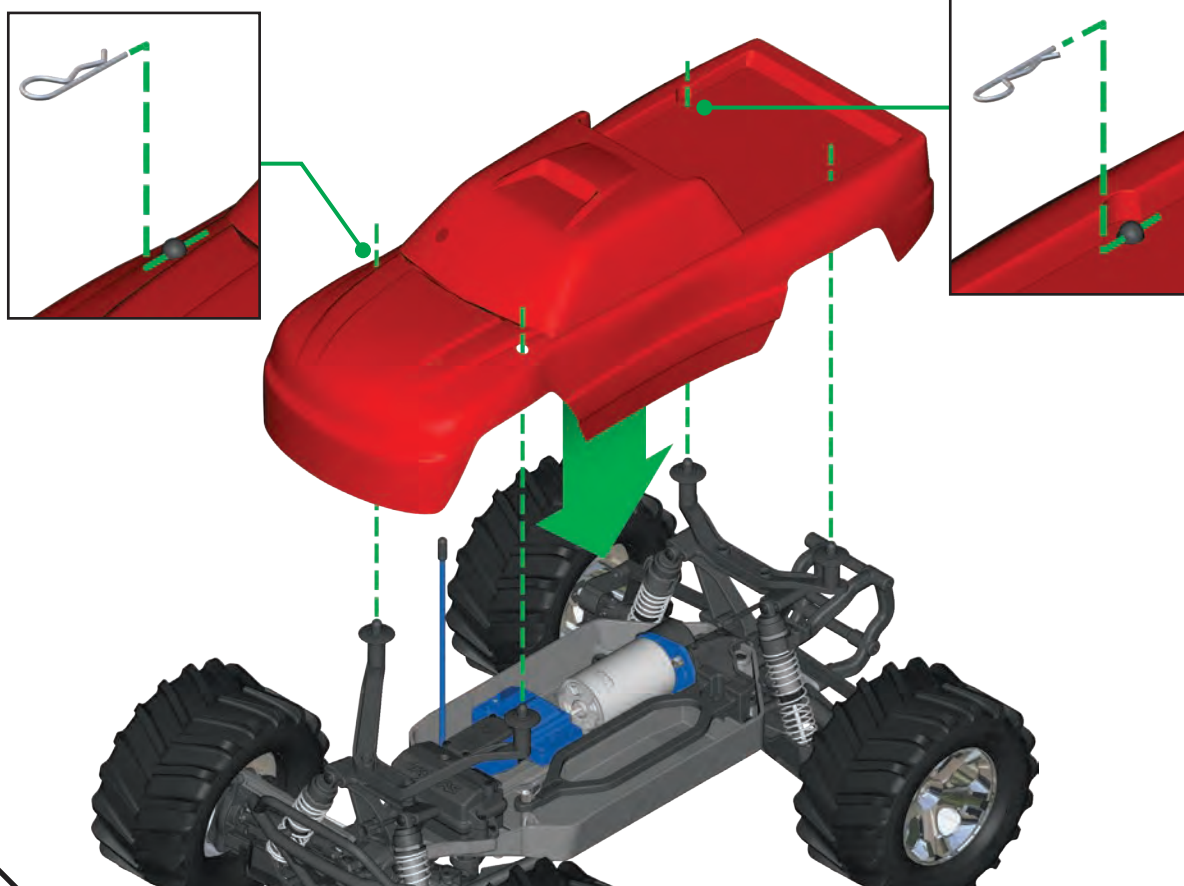
SAC DE DOCUMENTS PRINCIPAL**Clips de carrosserie (4)****Annexe 1 : Installation de la carrosserie****ACCESSOIRE**

- ① Pièce en option
6714 Carrosserie
ProGraphix®

STAMPEDE

MANUAL D'ASSEMBLAGE

4x4

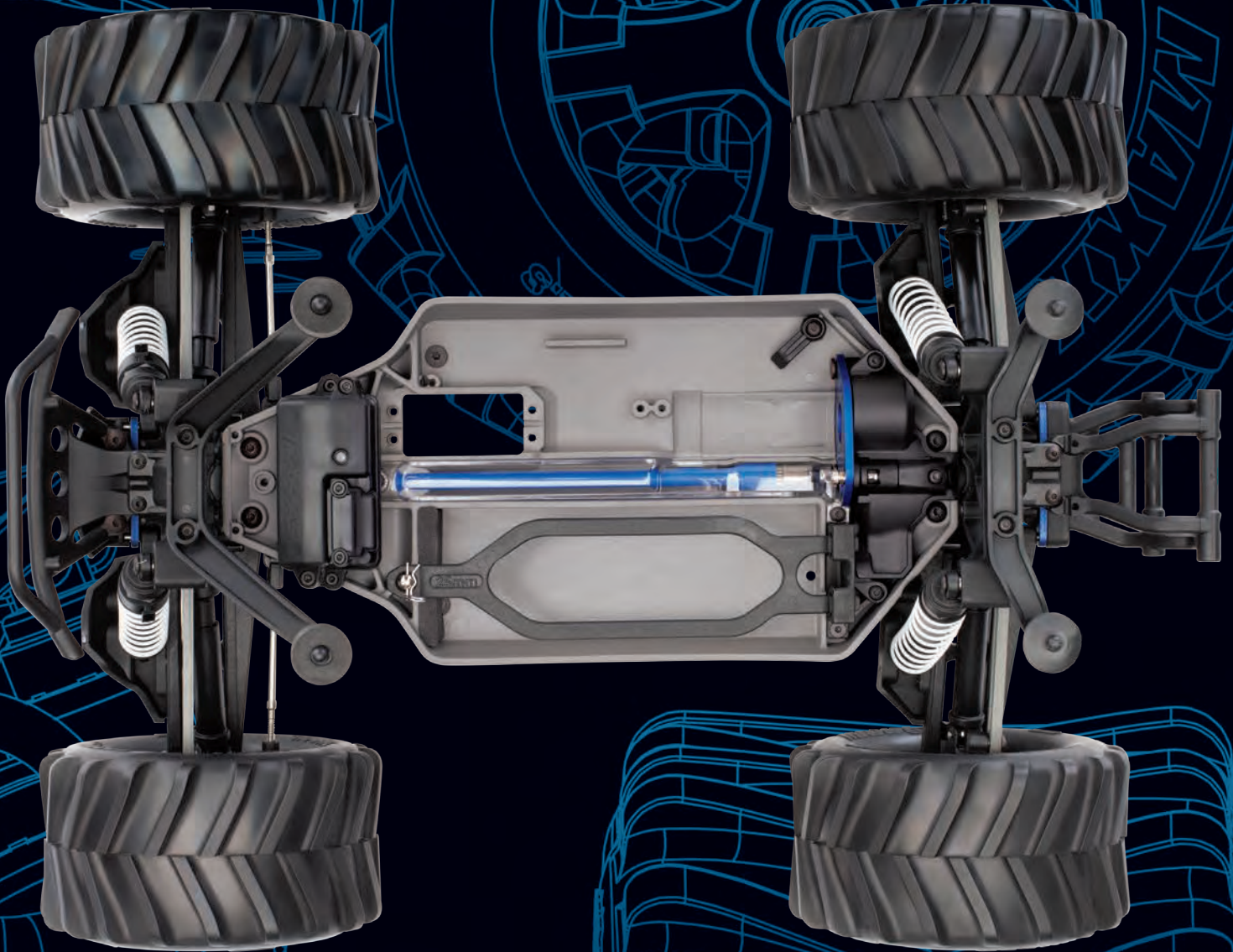

MODÈLE 67010-4

TRAXXAS

6250 TRAXXAS WAY, MCKINNEY, TEXAS 75070
1-888-TRAXXAS