

MODELO 56076-4



# SUMMIT

## TRAXXAS

MANUAL DEL PROPIETARIO

- 3 ANTES DE CONTINUAR
- 4 PRECAUCIONES DE SEGURIDAD
- 7 HERRAMIENTAS, REPUESTOS Y EQUIPO REQUERIDO
- 8 PARTES DE LA SUMMIT
- 9 INICIO RÁPIDO: PREPARÁNDOSE PARA LA VELOCIDAD
- 10 SISTEMA DE RADIO TRAXXAS TQi
- 17 AJUSTE DEL CONTROL DE VELOCIDAD ELECTRÓNICO
- 19 CONDUCCIÓN DE SU MODELO
- 22 AJUSTES DE PRECISIÓN
- 28 MANTENIMIENTO DE SU MODELO
- 29 GUÍA DE SINTONIZACIÓN AVANZADA DE TQi

Gracias por adquirir la nueva camioneta monster eléctrica Traxxas Summit. Summit es la camioneta monster eléctrica más avanzada que se haya creado, con capacidades para diversos terrenos que superan ampliamente las de cualquier otra camioneta monster. Diseñada desde el principio para optimizar las ventajas de la energía eléctrica, Summit continúa construyendo sobre el éxito y la innovación de la camioneta monster de carrera E-Revo con los primeros diferenciales de bloqueo remoto de la historia y una transmisión baja o alta accionada por transmisor para un dominio total de cualquier terreno sin poner en riesgo la velocidad o el manejo.

Este manual contiene las instrucciones que necesitará para manejar y mantener su modelo de manera tal que pueda disfrutarlo durante muchos años. Deseamos que se sienta seguro de que posee unos de los modelos de mejor rendimiento en el mercado y que está respaldado por un equipo de profesionales que tienen como objetivo brindar el soporte de fábrica del más alto nivel posible. El objetivo de los modelos Traxxas es experimentar un rendimiento y una satisfacción totales, no solo con su modelo, sino también con la compañía que lo respalda.

Sabemos que está entusiasmado por poner en marcha a su nuevo modelo, pero es muy importante que se tome algunos momentos para leer el Manual del propietario. Este manual contiene todos los procedimientos de configuración y manejo necesarios que le permitirán liberar el potencial y el rendimiento que los ingenieros de Traxxas diseñaron para su modelo. **Incluso si es un entusiasta experimentado en R/C, es importante que lea y siga los procedimientos incluidos en este manual.**

Gracias nuevamente por elegir a Traxxas. Trabajamos duro cada día para garantizarle la satisfacción del cliente del nivel más alto posible. Realmente deseamos que disfrute de su nuevo modelo.

#### Conformidad con la FCC

El presente dispositivo contiene un módulo que cumple con los límites para un dispositivo digital Clase B, según se describe en la Parte 15 de las normas de la FCC (Federal Communications Commission, Comisión Federal de Comunicaciones). Su operación se encuentra sujeta a las siguientes dos condiciones: 1) Este dispositivo no puede causar interferencias dañinas y (2) este dispositivo debe aceptar cualquier interferencia recibida, incluidas interferencias que puedan causar un funcionamiento no deseado.

Los límites de un dispositivo Clase B se encuentran diseñados para ofrecer protección razonable contra interferencias dañinas en ambientes residenciales. Este producto genera, usa y puede irradiar ondas de radiofrecuencia y, si no se lo opera de acuerdo con las instrucciones, puede causar interferencia dañina para las radiocomunicaciones. Se informa al usuario que los cambios y modificaciones que no hayan sido expresamente aprobados por los organismos pertinentes anularán la autoridad del usuario de usar el equipo.

#### Canada, Industry Canada (IC)

Este equipo digital clase B cumple con las normas canadienses ICES-003 y RSS-210. Este dispositivo cumple con las normas exentas de licencia de Industry Canada. Su operación se encuentra sujeta a las siguientes dos condiciones: Este dispositivo podría no causar interferencia, y debe aceptar cualquier interferencia, incluida la que pueda causar el funcionamiento no deseado del dispositivo.

#### Declaración sobre exposición a la radiofrecuencia (RF)

Este equipo cumple con los límites de exposición a la radiofrecuencia establecidos por la FCC y la Industry Canada para un entorno en el que no hay control. Este equipo se debe instalar y se debe operar a una distancia de 20 cm, como mínimo, entre el radiador y usted o cualquier espectador, y no se debe colocar ni operar conjuntamente con cualquier otra antena o transmisor.

Frecuencia de operación: 2414~2453 MHz

Potencia máxima de radiofrecuencia: Potencia máxima de pico 9.7 dBm

#### Soporte técnico de Traxxas

El soporte técnico de Traxxas lo acompaña en cada paso del camino. Consulte la siguiente página para averiguar cómo comunicarse con nosotros y cuáles son las opciones de soporte técnico disponibles.



#### Inicio rápido

Este manual está diseñado con un índice de Inicio rápido que describe los procedimientos necesarios para poner en marcha a su modelo en el menor tiempo posible. Si es un entusiasta experimentado en R/C, lo encontrará útil y ágil.

Para estar seguro, lea el resto del manual para conocer importantes procedimientos de seguridad, mantenimiento y ajuste. Diríjase a la página 9 para comenzar.



#### REGISTRO DE SU MODELO

Para poder ayudarlo mejor como nuestro cliente, registre su producto en línea en [Traxxas.com/register](https://www.traxxas.com/register) dentro de un período de 10 días desde la compra.

[Traxxas.com/register](https://www.traxxas.com/register)

Lea y siga cuidadosamente todas las instrucciones en este y en cualquier material adjunto para evitar serios daños en su modelo. No seguir estas instrucciones será considerado abuso o negligencia.

Antes de poner en marcha su modelo, revise este manual completo y examine el modelo cuidadosamente. Si por algún motivo decide que no es lo que desea, no continúe de ninguna forma. **Su distribuidor no puede aceptar de ninguna manera un modelo para devolución o cambio si este se ha puesto en marcha.**

### Advertencias, consejos útiles y referencias cruzadas

En todo este manual, observará advertencias y consejos útiles identificados con los iconos que se presentan a continuación. Asegúrese de leerlos.



Una importante advertencia acerca de la seguridad personal o cómo evitar daños en su modelo y componentes relacionados.



Consejo especial de Traxxas para hacer que las cosas sean más fáciles y más divertidas.



Lo envía a una página con un tema relacionado.

### SOPORTE TÉCNICO

Si tiene alguna pregunta con respecto a su modelo o a su funcionamiento, llame a la línea de Soporte técnico de Traxxas al número gratuito: **1-888-TRAXXAS (1-888-872-9927)\***

El soporte técnico está disponible de lunes a viernes de 8:30 a. m. a 9:00 p. m., horario central. La ayuda técnica también se encuentra disponible en Traxxas.com. También puede enviar un correo electrónico con su pregunta a [support@Traxxas.com](mailto:support@Traxxas.com). Únase a miles de miembros registrados en nuestra comunidad en línea en Traxxas.com.

Traxxas ofrece un centro de reparación para servicio completo en el lugar para manejar cualquiera de sus necesidades de servicio por parte de Traxxas. Las piezas de mantenimiento y repuesto se pueden comprar directamente a Traxxas por teléfono o en línea en Traxxas.com. Puede ahorrar tiempo, costos de envío y manejo si compra las piezas de repuesto a su distribuidor local.

No dude en comunicarse con nosotros ante cualquier necesidad de soporte de su producto. Queremos que esté totalmente satisfecho con su nuevo modelo.

Traxxas  
6250 Traxxas Way  
McKinney, Texas 75070  
Teléfono: 972-549-3000  
Número gratuito 1-888-TRAXXAS

Internet  
Traxxas.com  
Correo electrónico: [support@Traxxas.com](mailto:support@Traxxas.com)

Todos los contenidos ©2019 Traxxas. Todos los derechos reservados. Traxxas, Ready-To-Race, TQ, Titan, Summit, y EVX-2 son marcas comerciales o marcas comerciales registradas de Traxxas. Otras marcas y otros nombres de marcas son propiedad de sus respectivos titulares y se utilizan únicamente a fines de identificación. No se puede reproducir ni distribuir en medios impresos o electrónicos ninguna parte de este manual sin expreso permiso por escrito de Traxxas. Las especificaciones están sujetas a cambios sin previo aviso.

# PRECAUCIONES DE SEGURIDAD



Se deben seguir estrictamente todas las instrucciones las y precauciones descritas en este manual para garantizar un funcionamiento seguro de su modelo.



Este modelo no debe ser usado por menores de 14 años sin la supervisión de un adulto responsable y con conocimientos.



Se recomienda experiencia previa con modelos a control remoto. Los modelos requieren un nivel superior de configuración, mantenimiento o equipo de soporte.



Todos en Traxxas deseamos que disfrute de su nuevo modelo de manera segura. Utilice el modelo de manera razonable y con cuidado y será emocionante, seguro y divertido para usted y los que lo rodean. La falla en el manejo de su modelo de una manera segura y responsable puede ocasionar daños en la propiedad y lesiones graves. Se deben seguir estrictamente las precauciones descritas en este manual para ayudar a asegurar el funcionamiento seguro. Debe supervisar el seguimiento de las instrucciones y el cumplimiento de las precauciones.

## Puntos importantes para recordar

- Su modelo no debe utilizarse en carreteras públicas o áreas congestionadas en donde su funcionamiento puede entrar en conflicto o molestar a los peatones o al tráfico vehicular.
- Nunca, bajo ninguna circunstancia, utilice el modelo entre multitudes de gente. Su modelo es muy rápido y puede provocar lesiones si choca contra alguien.
- Debido a que su modelo está controlado por radio, está sujeto a la interferencia radial de varias fuentes que están más allá de su control. Debido a que la interferencia radial puede provocar pérdidas momentáneas del control radial, siempre permita que haya un margen seguro en todas las direcciones alrededor del modelo para prevenir choques.
- El motor, la batería y el control de velocidad pueden calentarse durante el uso. Sea cuidadoso para evitar quemarse.
- No utilice su modelo de noche o en cualquier momento en los que su línea de visión al modelo pueda obstruirse o se disminuya.
- Lo más importante es que utilice el sentido común en todo momento.

## Control de velocidad

El control de velocidad electrónico (ESC) de su modelo es un dispositivo electrónico extremadamente poderoso capaz de liberar alta tensión. Siga estas precauciones cuidadosamente para evitar daños al control de velocidad o a otros componentes.

- **Desconecte la batería:** Siempre desconecte la batería o las baterías del control de velocidad cuando no lo utilice.
- **Aísle los cables:** Siempre aisle los cables expuestos con una cinta aislante adhesiva para evitar cortocircuitos.
- **Encienda primero el transmisor:** Encienda el transmisor antes de encender el control de velocidad para evitar el funcionamiento descontrolado o errático.

- **No retire los disipadores térmicos del ESC.** Tres disipadores térmicos están instalados de fábrica en el control de velocidad, y deben ser utilizados para la refrigeración y el rendimiento máximos.
- **Evite que se queme:** El ESC y el motor pueden calentarse demasiado durante el uso, por lo tanto, no los toque hasta que se enfríen. Suministre el flujo de aire adecuado para permitir la refrigeración.
- **Utilice los conectores de repuesto instalados de fábrica:** No cambie los conectores de la batería o del motor. El cableado incorrecto puede causar que el ESC se queme o se dañe. Observe que los controles de velocidad modificados pueden estar sujetos a un pago para volver a cablearlos cuando se regresen para obtener servicio.
- **Sin voltaje inverso:** El ESC no está protegido contra el voltaje de polaridad inverso.
- **Sin diodos Schottky:** Los diodos Schottky externos no son compatibles con los controles de velocidad inversos. Utilizar un diodo Schottky con su control de velocidad Traxxas dañará el ESC y anulará la garantía de 30 días.
- **Siempre cumpla con los límites mínimos y máximos del control de velocidad como se establece en la tabla de especificaciones en el Manual del usuario.** Si su ESC funciona con dos baterías, no mezcle los tipos ni las capacidades de las baterías. Utilice el mismo voltaje y la misma capacidad para ambas baterías. La utilización de paquetes de baterías que no coinciden podría dañar las baterías y el control de velocidad electrónico.

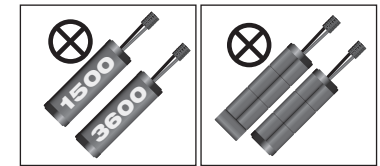

No mezcle capacidades de baterías. Utilice dos baterías con la misma capacidad.

No utilice una batería de 7,2 V de 6 celdas junto con una batería de 8,4 V de 7 celdas.

## Cómo reciclar las baterías Traxxas Power Cell NiMH

Traxxas recomienda firmemente reciclar las baterías NiMH Power Cell una vez que alcancen el final de su vida útil. No deseche las baterías en la basura. Todos los conjuntos de baterías NiMH Power Cell incluyen el ícono de RBRC (Corporación de reciclado de baterías recargables) que indica que son reciclables. Para encontrar un centro de reciclaje cerca de su domicilio, pregunte a su distribuidor local o ingrese a [www.call2recycle.org](http://www.call2recycle.org) de reciclaje cerca de su domicilio, pregunte a su distribuidor local o ingrese a [www.call2recycle.org](http://www.call2recycle.org).

**¡ADVERTENCIA! ¡PRECAUCIÓN! ¡PELIGRO!**

**RIESGO DE INCENDIO!** Su modelo es compatible con baterías de LiPo. El proceso de carga y descarga de las baterías puede causar incendio, explosión, lesiones graves y daños en la propiedad si no se realiza según las instrucciones del fabricante. Además, las baterías de polímero de litio (LiPo) representan un riesgo GRAVE de incendio si no se manipulan adecuadamente según las instrucciones y requieren cuidados y procedimientos de manejo especiales para el funcionamiento seguro y duradero. Antes de usar, lea y siga todas las instrucciones, advertencias y precauciones del fabricante. Las baterías LiPo solo deben utilizarlas los usuarios avanzados que conocen los riesgos asociados con el uso de las baterías LiPo. Traxxas no recomienda que ningún menor de 14 años las utilice o manipule sin la supervisión de un adulto responsable y con conocimiento de los riesgos. Deshágase de las baterías agotadas de acuerdo con las instrucciones.

**Advertencias importantes para usuarios de baterías de polímero de litio (LiPo):**

- Las baterías LiPo tienen un umbral seguro de voltaje de descarga mínimo que no debe ser excedido. El control de velocidad electrónico está equipado con Detección de bajo voltaje integrada que alerta al conductor cuando las baterías LiPo alcanzan su umbral de voltaje (de descarga) mínimo. Es la responsabilidad del conductor detenerse de inmediato para evitar que la batería se descargue por debajo del umbral mínimo seguro.
- La detección de bajo voltaje en el control de velocidad es solo una parte de un plan integral para utilizar la batería LiPo de manera segura. Es importante para usted, el usuario, seguir todas las otras instrucciones suministradas por el fabricante de la batería y el fabricante del cargador para cargar, utilizar y almacenar de manera segura las baterías LiPo. Asegúrese de comprender cómo utilizar las baterías LiPo. Si tiene preguntas sobre el uso de las baterías de LiPo, consulte con su distribuidor local más próximo o comuníquese con el fabricante de baterías. Como recordatorio, todas las baterías se deben reciclar al finalizar su ciclo de vida útil.



- SOLO use un cargador equilibrado para baterías de polímero de litio (LiPo) con un adaptador equilibrado para cargar las baterías LiPo. Nunca use cargadores ni modos de carga NiMH o NiCad para cargar las baterías LiPo. NUNCA cargue una batería de LiPo utilizando un cargador de NiMH. El uso de un cargador o modo de carga NiMH o NiCad dañará las baterías y puede causar un incendio o una lesión personal.
- Nunca cargue los paquetes de baterías de LiPo en serie o en paralelo. La carga de las baterías en serie o en paralelo puede tener como resultado un reconocimiento incorrecto de las celdas del cargador o un índice de carga incorrecto, lo que puede ocasionar sobrecarga, desequilibrio o daño de las celdas, e incendio.
- SIEMPRE inspeccione cuidadosamente las baterías LiPo antes de la carga. Busque cualquier cable o conector suelto, aislamiento dañado de los cables, embalaje dañado de las celdas, daños por impacto, pérdidas de líquidos, hinchazón (un signo de daño interno), deformidad de las celdas, etiquetas faltantes o cualquier otro daño o irregularidad. Si observa cualquiera de las condiciones anteriores, no cargue ni use la batería. Siga las instrucciones de eliminación que se incluyen con su batería para desechar esta de manera adecuada y segura.
- No almacene ni cargue baterías LiPo con o cerca de otras baterías o paquetes de baterías de ningún tipo, incluidas otras baterías LiPo.
- Almacene y traslade las baterías LiPo en un lugar fresco y seco. No almacene la luz solar directa. No permita que la temperatura de almacenamiento supere los 140 °F o 60 °C, como en el baúl de un vehículo, ya que las celdas podrían dañarse y producir riesgo de incendio.
- NO desarme las baterías o celdas de LiPo.
- No trate de construir su propio paquete de baterías LiPo con celdas sueltas.

(continuada de la página anterior)

**Precauciones y advertencias sobre la carga y el manejo para para todos los tipos de baterías:**

- ANTES de realizar la carga, SIEMPRE confirme que los ajustes del cargador coincidan exactamente con el tipo de batería (composición química), las especificaciones y la configuración de la batería que se cargará.
- NO intente cargar baterías no recargables (riesgo de explosión), las baterías que tienen un circuito de carga interno o un circuito de protección, paquetes de baterías que se modificaron con respecto a la configuración original del fabricante, o baterías con etiquetas ilegibles o sin etiquetas impiden identificar correctamente el tipo de batería y las especificaciones.
- NO exceda el índice de carga máximo recomendado por el fabricante de la batería.
- NO permita que los contactos expuestos de la batería o los cables se toquen entre sí. Esto provocará cortocircuitos en la batería y creará riesgo de incendio.
- Durante la carga o descarga, SIEMPRE coloque la batería (todos los tipos de baterías) en un contenedor ignífugo/contra incendio y sobre una superficie no inflamable, como hormigón.
- No cargue las baterías dentro de un automóvil. No cargue las baterías mientras esté manejando un automóvil.
- NUNCA cargue baterías sobre madera, paño, tela o sobre cualquier otro material inflamable.
- SIEMPRE cargue baterías en un área bien ventilada.
- QUITE elementos inflamables o materiales combustibles del área de carga.
- SIEMPRE supervise el cargador y la batería durante la carga, descarga o cualquier momento en el que el cargador esté ACTIVADO con una batería conectada. Si hay cualquier indicación de mal funcionamiento, o en caso de una emergencia, desenchufe el cargador del tomacorrientes y quite la batería del cargador.
- NO opere el cargador en un espacio saturado ni coloque objetos sobre la parte superior del cargador o batería.
- Si se daña la batería o una célula de la batería de alguna forma, NO cargue, descargue ni utilice la batería.
- Procure tener un extintor de incendios Clase D en caso de incendio.
- NO desarme, aplaste, genere cortocircuitos o exponga las baterías o células a llamas o cualquier otra fuente de ignición. Se pueden emitir materiales tóxicos. Si se produce un contacto con los ojos o la piel, enjuague con agua.
- Si nota que la batería está caliente al tacto durante el proceso de carga (temperatura superior a 110°F / 43°C), suspenda la carga de inmediato y desconecte la batería del cargador.
- Deje enfriar la batería entre acciones (antes de cargarla).
- SIEMPRE desenchufe el cargador y desconecte la batería en caso de no utilizarla.
- SIEMPRE desconecte la batería del control de velocidad electrónico cuando el modelo no se utilice y cuando se almacene o transporte.
- NO desarme el cargador.
- QUITE la batería de su modelo o dispositivo antes de la carga.
- NO exponga el cargador al agua o la humedad.
- SIEMPRE almacene paquetes de baterías de forma segura fuera del alcance de los niños y las mascotas. Los niños deben contar con la supervisión de un adulto responsable cuando cargan y manipulan las baterías.
- Las baterías de níquel e hidruro metálico (NiMH) deben reciclarse o desecharse de manera adecuada.
- SIEMPRE actúe con precaución y sea sensato en todo momento.

# HERRAMIENTAS, REPUESTOS, Y EQUIPO REQUERIDO

Your model comes with a set of specialty metric tools. You'll need to purchase other items, available from your hobby dealer, to operate and maintain your model.

## Herramientas y equipo suministrados



Llave del amortiguador



Llave para ajustar tensores de 5 mm



Herramientas múltiples de suspensión



Llave cruz



Llave de tuercas para antena



Llave universal



Llave para ruedas de 17 mm

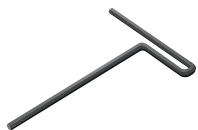

Llave "T" de 2,0 mm



Llave "L" de 3,0 mm

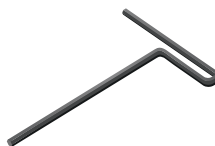

Llave "T" de 2,5 mm



Retenedor de batería



Ganchos de carrocería

## Equipo requerido (no incluida)



4 baterías alcalinas AA



Dos baterías de 7 celdas de NiMH o LiPo 2s con los conectores de alta tensión de Traxxas



Cargador de baterías

EZ-Peak™ Dual  
(pieza n.º 2972)



Para obtener más información sobre baterías, consulte *Utilice la batería correcta* en la página 12.



### Equipo recomendado

Estos artículos no son necesarios para el manejo de su modelo, pero es una buena idea incluirlos en cualquier caja de herramientas de R/C:

- Gafas de seguridad
- Pegamento para neumáticos Ultra Premium de Traxxas, n.º de pieza 6468 (pegamento de CA)
- Escalpele
- Alicates o pinzas de punta de aguja
- Destornillador Phillips
- Soldador

\*Los tipos de cargador y batería están sujetos a cambio y pueden diferir de las imágenes.

# PARTES DE LA SUMMIT

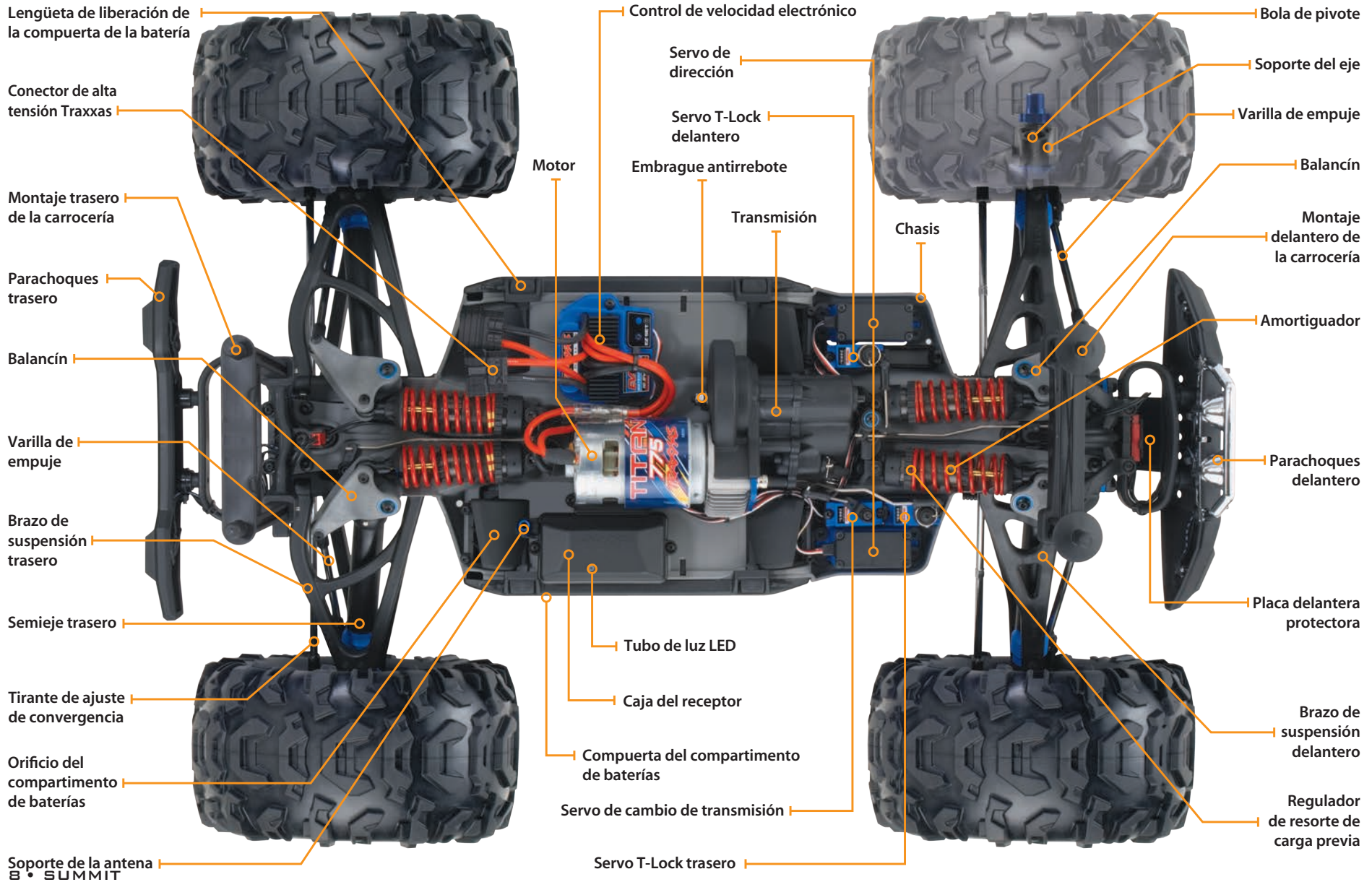



## INICIO RÁPIDO: PÓNGASE EN MARCHA

The following guide is an overview of the procedures for getting your model running. Look for the Quick Start logo on the bottom corners of Quick Start pages.

1. Lea las precauciones de seguridad en la página 4.

Por su propia seguridad, comprenda que el descuido y el mal uso pueden provocar lesiones personales.

6. Verifique el funcionamiento del servo • Consulte la página 15

Asegúrese de que los servos de dirección funcionen correctamente.

2. Instale baterías en el transmisor • Consulte la página 12

El transmisor requiere 4 baterías alcalinas AA (se venden por separado).

7. Haga una prueba de alcance del sistema de radio • Consulte la página 15

Siga este procedimiento para asegurarse de que su sistema de radio funcione correctamente a una distancia y de que no haya interferencias provenientes de fuentes externas.

3. Cargue las baterías • Consulte la página 12

Su modelo requiere dos paquetes de baterías y un cargador compatible (no incluida). Nunca utilice un cargador de níquel e hidruro metálico (NiMH) o níquel cadmio (NiCad) para cargar las baterías polímero de litio (LiPo).

8. Dé detalles de su modelo • Consulte la página 10

Si lo desea, aplique otras calcomanías.

4. Instale los paquetes de baterías en el modelo • Consulte la página 13

Su modelo requiere dos paquetes de baterías completamente cargados (no incluida).

9. Conduzca su modelo • Consulte la página 19

Consejos de conducción y ajustes para su modelo.

5. Encienda el sistema de radio • Consulte la página 14

Tome el hábito de encender el transmisor en primer lugar y de apagarlo en último lugar.

10. Mantenimiento de su modelo • Consulte la página 28

Siga estos pasos fundamentales para mantener el rendimiento de su modelo y conservarlo en excelentes condiciones de funcionamiento.



La Guía de inicio rápido no pretende reemplazar todas las instrucciones de funcionamiento que se incluyen en este manual. Lea este manual completo para obtener instrucciones sobre el uso y mantenimiento adecuado de su modelo.

Busque el logotipo de Inicio rápido en la parte inferior de las páginas de Inicio rápido.





## Colocación de calcomanías

Las calcomanías principales para su modelo se han aplicado en la fábrica. Otras calcomanías están impresas en papel mylar transparente autoadhesivo y están troqueladas para su fácil extracción. Use un escalpelo para levantar la esquina de una calcomanía y quitarla del papel de protección.

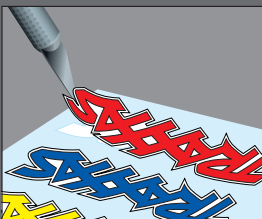

Para aplicar las calcomanías, coloque un extremo hacia abajo, sostenga el otro extremo arriba y deslice el dedo lentamente a medida que avanza. Esto evitará que se formen burbujas de aire. Si coloca los dos extremos de la calcomanía hacia abajo y luego intenta deslizar el dedo, se producirán burbujas de aire. Observe las imágenes en el recuadro para ver una típica colocación de calcomanías.

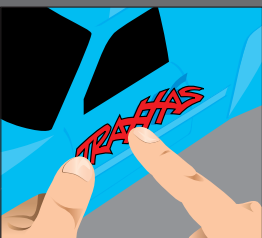

## INTRODUCCIÓN

Su modelo incluye el último transmisor de 2,4 GHz Traxxas TQi con una memoria modelo Traxxas Link™. El diseño fácil de usar del transmisor brinda diversión instantánea para los entusiastas de R/C y también ofrece un complemento completo para las funciones de ajuste de nivel profesional para los usuarios avanzados o cualquier persona interesada en probar el rendimiento de su modelo. Los canales de dirección y aceleración cuentan con Exponencial, Finales de recorrido y Subniveles regulables. También se encuentra disponible la función Dual-Rate de dirección y frenado. Muchas de las funciones del siguiente nivel están controladas por la perilla multifunción que se puede programar para controlar una diversidad de funciones. Las instrucciones detalladas (página 29) y el Árbol de menú (página 31) incluidos en este manual lo ayudarán a comprender y manejar las funciones avanzadas del nuevo sistema de radio TQi. Para obtener más información y videos instructivos, visite [Traxxas.com](http://Traxxas.com).

## TERMINOLOGÍA DEL SISTEMA DE POTENCIA Y RADIO

Tómese un momento para familiarizarse con estos términos relacionados con el sistema de potencia y radio. Se usarán en todo el manual. En la página 29 comienza una explicación detallada de la terminología y las funciones avanzadas de su nuevo sistema de radio.

**BEC (Circuito eliminador de batería):** el BEC puede encontrarse en el receptor o en el ESC. Este circuito permite que el receptor y los servos sean alimentados por el paquete principal de baterías en un modelo eléctrico. Esto elimina la necesidad de llevar otro paquete de 4 baterías AA para alimentar el equipo de radio.

**Corriente:** la corriente es una medida del flujo de energía a través de los sistemas electrónicos, generalmente se mide en amperios. Si compara un cable con una manguera de jardín, la corriente es la medida de cuánta agua fluye a través de la manguera.

**ESC (Control de velocidad electrónico):** un control de velocidad electrónico es el control de motor electrónico dentro del modelo. El EVX-2 utiliza transistores de potencia MOSFET para proporcionar un control del acelerador proporcional, digital y preciso. Los controles de velocidad electrónicos usan la energía de forma más eficaz que los controles de velocidad mecánicos, de manera tal que las baterías duran más tiempo. Un control de velocidad electrónico tiene un circuito que evita la pérdida del control de aceleración y dirección a medida que las baterías pierden su carga.

**Banda de frecuencia:** la frecuencia de radio que usa el transmisor para enviar señales a su modelo. Este modelo funciona en un espectro propagado de secuencia directa de 2,4 GHz.

**LiPo:** abreviatura de polímero de litio. Los paquetes de baterías LiPo recargables son conocidos por su especial química que permite una muy alta densidad energética y un manejo de la corriente de gran intensidad en un tamaño compacto. Son baterías de alto rendimiento que requieren especial cuidado y atención. Los paquetes de baterías LiPo son únicamente para usuarios avanzados.

**mAh:** abreviatura de miliamperio-hora, una medida de la capacidad del paquete de baterías. Mientras mayor sea la cifra, más tiempo durará la batería entre una carga y otra.

**Posición neutral:** la posición sin movimiento que buscan los servos cuando los controles del transmisor están en la configuración neutral.

**NiCad:** abreviatura de níquel cadmio. El paquete recargable original de baterías de NiCad tiene un manejo de la corriente de gran intensidad, alta capacidad y puede durar hasta 1000 ciclos de carga. Se requieren buenos procedimientos de carga para reducir la posibilidad de desarrollar un efecto "memoria" y acortar los tiempos de funcionamiento.

**NiMH:** abreviatura de níquel e hidruro metálico. Las baterías de NiMH recargables ofrecen un manejo de la corriente de gran densidad y una resistencia mucho mayor al efecto "memoria". Las baterías de NiMH generalmente permite una mayor capacidad que las baterías de NiCad. Pueden durar hasta 500 ciclos de carga. Para lograr un rendimiento óptimo, se requiere un cargador con detector de picos diseñado para baterías de NiMH.

**Receptor:** la unidad de radio dentro de su modelo que recibe señales provenientes del transmisor y se las transmite a los servos.

**Resistencia:** en sentido eléctrico, la resistencia es una medida de cómo un objeto resiste u obstruye el flujo de corriente a través de él. Cuando el flujo se ve restringido, la energía se convierte en calor y se pierde.

**Servo:** pequeña unidad de motor en su modelo que maneja al mecanismo de dirección.

**Transmisor:** la unidad de radio portátil que envía las instrucciones de aceleración y dirección a su modelo.

**Nivel:** el ajuste de precisión de la posición neutral de los servos que se hace mediante el ajuste de las perillas de nivel del acelerador y de la dirección que se encuentran en la parte frontal del transmisor. **Nota:** La perilla multifunción se debe programar para poder usarla como un ajuste del nivel del acelerador.

**Protección de bloqueo térmico:** se utilizan sistemas electrónicos que detectan la temperatura en el ESC para detectar la sobrecarga y el recalentamiento del circuito del transistor. Si se detecta una temperatura excesiva, la unidad se apaga de forma automática para evitar daños en el sistema electrónico.

**Sistema de radio de 2 canales:** el sistema de radio TQi, que consta del receptor, el transmisor y los servos. El sistema usa dos canales: uno para manejar la aceleración y uno para manejar la dirección.

**Espectro propagado de 2,4 GHz:** este modelo está equipado con la última tecnología de R/C. A diferencia de los sistemas AM y FM que requieren cristales de frecuencia y que tienden a sufrir conflictos de frecuencia, el sistema TQi selecciona una frecuencia abierta, se sintoniza con ella de forma automática y ofrece una mayor resistencia ante interferencias o "fallas técnicas".

**Voltaje:** voltaje es una medida de la diferencia de potencia eléctrica entre dos puntos; por ejemplo, entre el terminal de la batería positivo y la conexión a tierra. Siguiendo con la analogía de la manguera de jardín, mientras que la corriente es la cantidad de flujo de agua en la manguera, el voltaje se corresponde con la presión que está empujando al agua a través de la manguera.

**550 y 540:** estos números hacen referencia al tamaño del motor. Los motores 550 tienen inducidos 30 % más grande que los motores 540.

Su modelo está equipado con el más nuevo transmisor de 2,4 GHz Traxxas TQi con una memoria modelo Traxxas Link™. El transmisor tiene dos canales para controlar su acelerador y su dirección. El receptor que se encuentra dentro del modelo tiene 5 canales de salida. Su modelo está equipado con un servo y un control de velocidad electrónico.

**TRANSMISOR Y RECEPTOR**



**DIAGRAMA DE CABLEADO DEL MODELO**

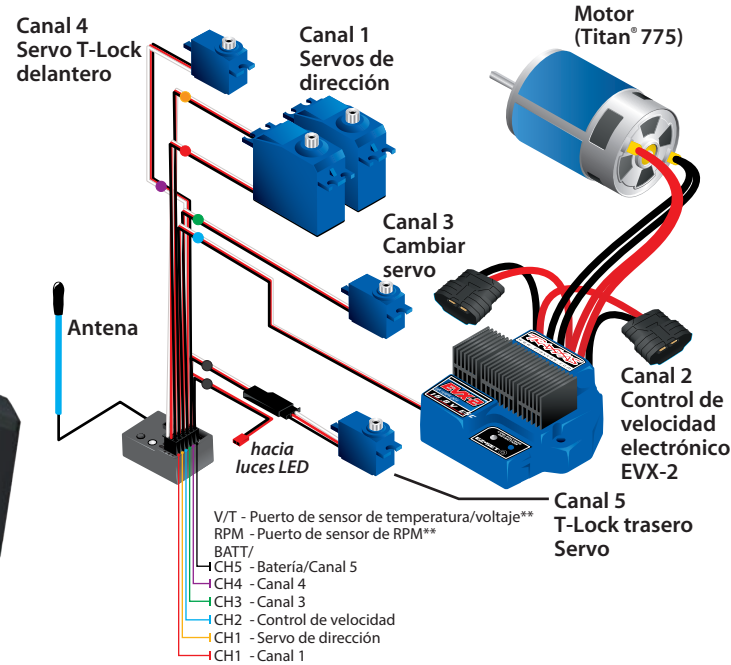

\*\* Puerto de sensor accesorio para usar con el módulo expansor de telemetría (consultar Traxxas.com para obtener más información)

**CONTROL DE VELOCIDAD ELECTRÓNICO EVX-2**

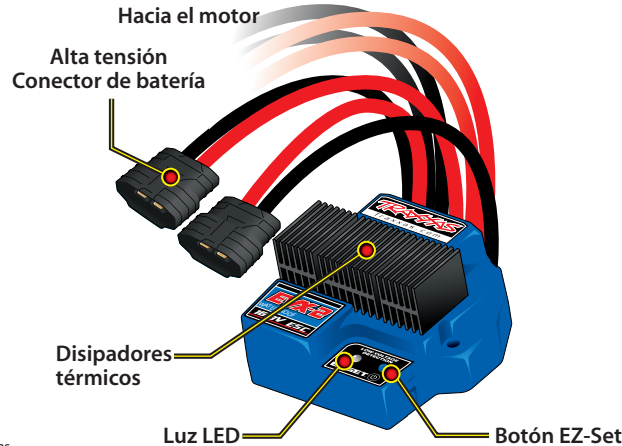

*Diagrama de cableado del EVX-2*

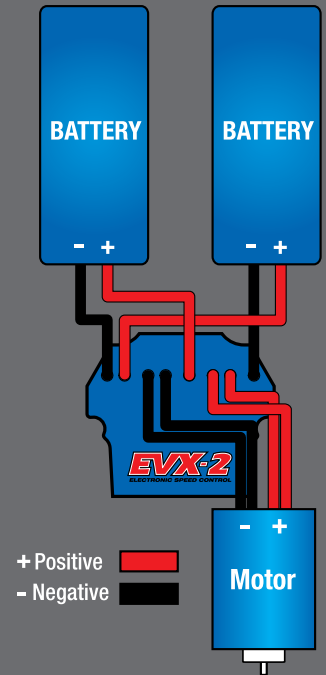

\*\* Puerto de sensor accesorio para usar con el módulo expansor de telemetría (consultar Traxxas.com y los materiales incluidos para obtener más información).



Si la luz de led de estado no se enciende en verde, verifique la polaridad de las baterías. Controle que las baterías recargables estén totalmente cargadas. Si observa ninguna otra señal parpadeante proveniente de la luz de led, consulte el cuadro en la página 30 para identificar el código.



Utilice las baterías correctas. Su transmisor usa baterías AA. Use baterías alcalinas nuevas. No use celdas AA recargables para suministrar corriente al transmisor ya que no proporcionarán voltaje suficiente para el óptimo rendimiento del transmisor.

Precaución: deje de conducir su modelo ante el primer signo de baterías con poca carga (luz roja parpadeante) para evitar perder el control sobre el modelo.

## INSTALACIÓN DE LAS BATERÍAS DEL TRANSMISOR

Su transmisor TQi utiliza 4 baterías AA. El compartimento para baterías está ubicado en la base del transmisor.



1. Para retirar la puerta del compartimento para baterías, presione la pestaña y deslice la puerta para abrirla.
2. Instale las baterías en la orientación correcta, como se indica en el compartimento para baterías.
3. Vuelva a instalar la puerta del compartimento y presiónela para cerrarla.
4. Encienda el transmisor y compruebe que el estado del indicador muestre una luz verde fija.

Si el led de estado parpadea en rojo, las baterías del transmisor pueden estar con poca carga, sin carga o quizá mal instaladas. Reemplace con baterías nuevas o recién cargadas. La luz indicadora de energía no indica el nivel de carga del paquete de baterías instalado en el modelo. Consulte la sección de resolución de problemas de la página 30 para obtener más información sobre los códigos del led de estado del transmisor.



## SELECCIONE LAS BATERÍAS PARA SU MODELO

El modelo no incluye baterías ni cargador. Se requiere dos baterías NiMH o LiPo 2s equipada con los conectores de alta tensión de Traxxas. Se recomienda enfáticamente utilizar las baterías Power Cell iD de Traxxas para alcanzar máximo rendimiento y una carga más segura. En la siguiente tabla se encuentran las baterías Power Cell iD disponibles para su modelo:

### Baterías LiPo con iD

- 2843X Batería LiPo, 5800 mAh, 7.4 V, 2 celdas, 25 C
- 2869X Batería LiPo, 7600 mAh, 7.4 V, 2 celdas, 25 C

### Baterías NiMH con iD

- 2923X Batería, celda de potencia, 3000 mAh (Ni-MH, 7-C, 8,4V)
- 2940X Batería, celdas Serie 3, 3300 mAh (Ni-MH, 7-C, 8,4V)
- 2950X Batería, celdas Serie 4, 4200 mAh (Ni-MH, 7-C, 8,4V)
- 2960X Batería, celdas Serie 5, 5000 mAh (Ni-MH, 7-C, 8,4V)



## ADVERTENCIA: RIESGO DE INCENDIO!

Los usuarios de baterías de polímero de litio (LiPo) deben leer las Advertencias y Precauciones que comienzan en la página 4. DEBE utilizar un cargador LiPo para baterías LiPo para evitar que la batería se dañe y pueda incendiarse.

## SELECCIONE UN CARGADOR PARA SU MODELO

Asegúrese de elegir el tipo de cargador correcto para las baterías que seleccione. Traxxas recomienda elegir un cargador original de Traxxas EZ-Peak con iD para una carga más segura y mejor rendimiento y vida útil de la batería.

Cargador	Número de pieza	Compatible con NiMH	Compatible con LiPo	iD de Batería	Máxima celdas
EZ-Peak Plus, 4 amperios	2970	Sí	Sí	Sí	3s
EZ-Peak Live, 12 amperios	2971	Sí	Sí	Sí	4s
EZ-Peak Dual, 8 amperios	2972	Sí	Sí	Sí	3s
EZ-Peak Live Dual, 26+ amperios	2973	Sí	Sí	Sí	3s



## INSTALACIÓN DE PAQUETES DE BATERÍAS

La Summit requiere dos paquetes de baterías completamente cargados. Estas baterías no están incluidas con el modelo (consulte página 12 para las baterías de celda de potencia LiPo de Traxxas disponibles).

### Instalación de la batería

1. Presione las lengüetas de liberación para abrir la puerta del compartimento de baterías.
2. Instale las baterías provistas de modo que los cables de la batería estén orientados hacia la parte trasera del modelo.
3. Asegúrese de que la batería esté fija en el compartimento. De no ser así, extraiga la batería y ajuste la lengüeta de retención de baterías.
4. Guíe el cable de la batería a través de la ranura que se encuentra cerca del orificio.
5. Cierre la puerta de la batería; asegúrese de no apretar los cables de la batería. Asegúrese de que ambas lengüetas de liberación estén totalmente enganchadas con la puerta. No conecte los paquetes de baterías al EVX-2 en este momento. **Nota:** Desconecte siempre las baterías y extraígalas del modelo luego de cada uso.

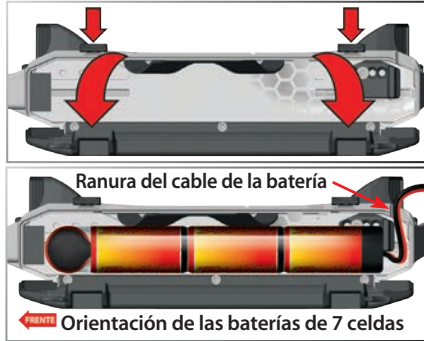

### Uso de configuraciones de baterías diferentes

Los compartimentos para baterías en la Summit se regulan para alojar una gran variedad de paquetes de baterías. Según el modelo, los compartimentos para baterías vienen configurados de fábrica para aceptar paquetes tipo barra de NiMH de 7 celdas o paquetes de baterías de LiPo de 2 celdas.

Los compartimentos para baterías de la Summit tienen tres funciones clave para mantener a las baterías en su lugar:

1. Un cojín de espuma de poliuretano
2. Una sujeción de resorte (se puede extraer para usar baterías más largas)
3. Una lengüeta de sujeción de baterías (se puede regular para alojar varios tamaños de baterías)



Recomendamos usar esta combinación para todas las baterías. Asegúrese de regular la lengüeta de retención de baterías para mantener el paquete de baterías firme contra el cojín de espuma de poliuretano. No debe estar demasiado ajustado. Solo lo suficiente como para evitar que la batería se mueva demasiado durante el uso.

### Paquetes de baterías de 6 celdas:

Intercambie las lengüetas de retención de baterías de los compartimentos para baterías izquierdo y derecho. Esto brindará un mayor ajuste que es necesario para mantener los paquetes de baterías de 6 celdas fijos contra los cojines de espuma de poliuretano.



### Ajuste de la posición de baterías

Para lograr un manejo y un rendimiento óptimos, las baterías deben estar ubicadas en la parte delantera del compartimento para baterías (contra el cojín de espuma de poliuretano). Sin embargo, puede cambiar la posición de las baterías para modificar el manejo y la distribución del peso, si así lo desea. La Summit incluye un conjunto extra de lengüetas de retención de baterías que puede utilizarse en la parte delantera del compartimento para mover las baterías hacia la parte trasera de la camioneta.

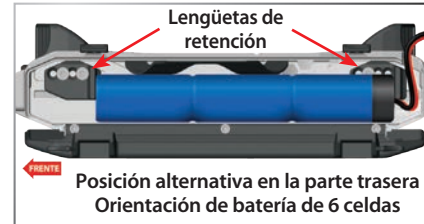

Al usar lengüetas de retención de baterías en la parte delantera del compartimento para baterías, use dos tornillos avellanados de 3 x 10 para retener a cada lengüeta de retención de baterías. **No utilice las lengüetas de retención de baterías en la parte delantera de los compartimentos para baterías cuando utilice baterías LiPo que no se encuentran en un estuche de plástico rígido.**

Los compartimentos para baterías se pueden reconfigurar para aceptar muchos tamaños de baterías de LiPo. Si utiliza baterías que son muy anchas, quizás sea necesario quitar la sujeción de resorte del compartimento para baterías.

### Extracción de la sujeción de resorte

1. Tire hacia abajo la parte interna de la sujeción.
2. Presione la sujeción hacia el centro del modelo para liberarla.

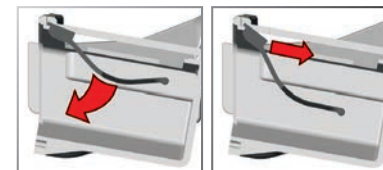

### iD de Batería

Los paquetes de baterías recomendados por Traxxas con iD de batería de Traxxas. Esta característica exclusiva permite a los cargadores de baterías Traxxas (vendidos por separado) reconocer automáticamente los paquetes de baterías conectados y optimizar las configuraciones de carga para la batería. Esto elimina la necesidad de preocuparse por los menús y las configuraciones del cargador para obtener la solución de carga más simple y segura posible. Ingrese a [Traxxas.com](http://Traxxas.com) para obtener más información acerca de esta característica y ver los cargadores y baterías Traxxas con iD disponibles.



### Conector de alta tensión Traxxas

Su modelo está equipado con el conector de alta corriente Traxxas. Los conectores estándar restringen el flujo de corriente y no pueden suministrar la energía necesaria para maximizar la salida del EVX-2. Los terminales dorados del conector Traxxas con grandes superficies de contacto garantizan un flujo de corriente positiva con el menor grado de resistencia. Seguro, duradero y fácil de manipular, el conector Traxxas está diseñado para extraer toda la energía que la batería puede brindar.





Recuerde, encienda siempre el transmisor TQi primero y apáguelo al final para evitar daños en su modelo.



Detenga inmediatamente el modelo ante la primera señal de nivel bajo de carga de baterías. No apague el transmisor con las baterías conectadas. El modelo podría funcionar fuera de control.

### Colocación de la sujeción de resorte

1. Introduzca las dos lengüetas en la sujeción de resorte dentro de las ranuras rectangulares en el chasis.
2. Gire la sujeción de resorte hacia arriba.
3. Enganche las lengüetas en su lugar.

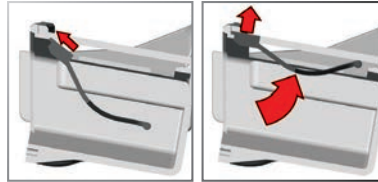

Muchas baterías de LiPo no usan un estuche de plástico rígido. Si utiliza baterías de LiPo que no tienen un estuche rígido, asegúrese siempre de usar un cojín de espuma de poliuretano en la parte delantera del compartimento para baterías. **No utilice las lengüetas de retención de baterías en la parte delantera de los compartimentos para baterías cuando utilice baterías de LiPo que no se encuentran en un estuche de plástico rígido.** Un golpe o una colisión de frente al conducir pueden dañar las baterías de LiPo.

### REGLAS DEL SISTEMA DE RADIO

- Siempre encienda primero y apague al final su transmisor. Este procedimiento lo ayudará a evitar que su modelo reciba señales de desvío de otro transmisor, u otra fuente, y funcione sin control. Su modelo cuenta con un sistema de seguridad electrónico para evitar este tipo de funcionamiento incorrecto, pero la primera y mejor defensa contra un modelo sin control es encender el transmisor en primer lugar y apagarlo al final.



- Para que el transmisor y el receptor se conecten entre sí, el receptor en el modelo debe encenderse dentro de los 20 segundos posteriores a encender el transmisor. La luz LED del transmisor parpadeará rápido en rojo, lo que indica una falla en la conexión. Si perdió la conexión, simplemente apague el transmisor y comience de nuevo.
- Siempre encienda el transmisor antes de conectar la batería.
- Utilice siempre baterías nuevas para el sistema de radio. Las baterías con poca carga limitarán la señal de radio entre el receptor y el transmisor. La pérdida de señal de radio puede hacer que pierda el control de su modelo.

### RADIO SYSTEM CONTROLS

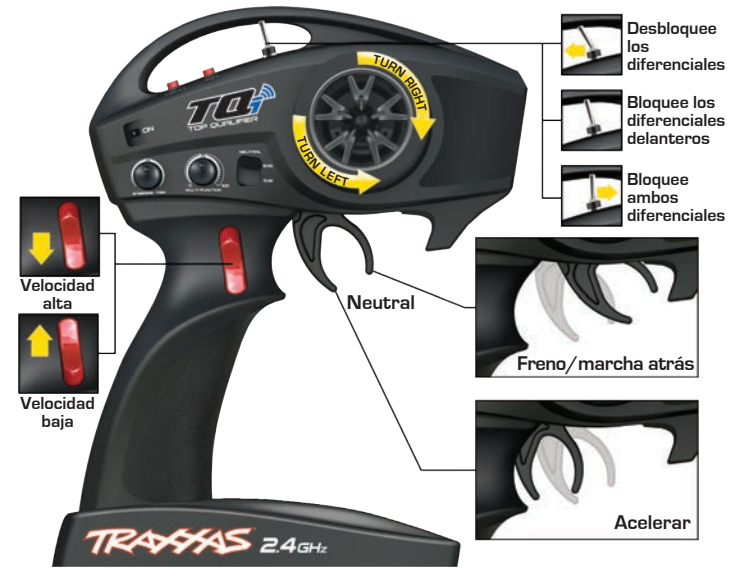

### AJUSTES BÁSICOS DEL SISTEMA DE RADIO

#### Ajuste neutral del acelerador

El ajuste neutral del acelerador se encuentra en la cara del transmisor y controla el recorrido hacia adelante/atrás del gatillo de velocidad. Para cambiar el ajuste, presione el botón y deslícelo hasta la posición deseada. Hay dos configuraciones disponibles:



**50/50:** permite un igual recorrido para la aceleración y la marcha atrás.

**70/30:** permite un mayor recorrido de aceleración (70 %) y un menor recorrido marcha atrás (30 %).

**Nota:** Recomendamos enfáticamente dejar este control con la configuración de fábrica hasta que se familiarice con todos los ajustes y las capacidades del modelo. Para modificar la posición de ajuste neutral del acelerador, apague el transmisor antes de ajustar la posición neutral. **Necesitará reprogramar su control de velocidad electrónico para reconocer la configuración de 70/30.** Diríjase a Programación de configuración del EVX-2 en la página 17 para obtener instrucciones.

#### Nivel de la dirección

El nivel de la dirección electrónica ubicado en la cara del transmisor regula el punto neutral (central) del canal de dirección.



### Perilla multifunción

La perilla multifunción se puede programar para controlar una diversidad de funciones. De fábrica, la perilla multifunción controla la sensibilidad de la dirección, también conocida como exponencial o "expo". Cuando se gira la perilla en sentido antihorario totalmente hacia la izquierda (posición predeterminada), expo está apagada y la sensibilidad de la dirección será lineal (la configuración más comúnmente usada). Si se gira la perilla en sentido horario, se "agregará expo" y disminuirá la sensibilidad de la dirección en el rango inicial del recorrido de la rueda de dirección hacia la izquierda o la derecha del centro. Para obtener más detalles sobre exponencial de la dirección, consulte la página 16.



### USO DEL SISTEMA DE RADIO

El sistema de radio TQi se ajustó previamente en la fábrica. Se deben controlar los ajustes antes de poner en marcha el modelo en caso de que haya habido algún movimiento durante el envío. Se deben controlar de la siguiente manera:

1. Encienda el transmisor. La luz LED de estado en el transmisor debe ser verde fijo (no parpadeante).
2. **Eleve el modelo sobre un bloque o una plataforma de modo que ninguna rueda toque el suelo.** Asegúrese de que sus manos estén alejadas de las piezas móviles del modelo.
3. Conecte los paquetes de baterías del modelo en el control de velocidad.
4. El interruptor de encendido y apagado está incorporado al control de velocidad. Presione y suelte el botón EZ-Set en el control de velocidad para encender el modelo. La luz LED se encenderá en ROJO o VERDE (consulte la nota abajo). Para apagar el EVX-2, presione el botón EZ-Set hasta que la luz LED se apague. **Nota:** Si el modelo está equipado de fábrica con baterías LiPo, la luz LED será verde, lo que indica que la Detección de bajo voltaje está activada. Si el modelo está equipado de fábrica con baterías de NiMH, la luz LED será roja, lo que indica que la Detección de bajo voltaje está desactivada. **Nunca use baterías LiPo si la detección de bajo voltaje está desactivada.** Consulte la página 17 para obtener más información sobre configuración y operación del EVX-2.
5. Gire la rueda de dirección en el transmisor una y otra vez y verifique el rápido funcionamiento del servo de dirección. También verifique que el mecanismo de dirección no esté flojo ni agarrotado. Si la dirección funciona con lentitud, compruebe el nivel de carga de las baterías.
6. Al mirar al modelo, las ruedas delanteras deben apuntar en línea recta. Si las ruedas están apenas giradas hacia la izquierda o la derecha, ajuste el control de nivel de la dirección lentamente en el transmisor hasta que apunten en línea recta.



7. Maneje con suavidad el gatillo de velocidad para asegurarse de tener marcha adelante y marcha atrás y de que el motor se detiene cuando el gatillo de velocidad está en posición neutral. **ADVERTENCIA: No aplique aceleración total en marcha adelante o atrás mientras el modelo se encuentre elevado.**
8. Una vez hechos los ajustes, apague el receptor de su modelo y luego el transmisor portátil.

### Prueba de alcance del sistema de radio

Antes de cada sesión de manejo con su modelo, debe probar el alcance del sistema de radio para garantizar que funcione correctamente.

1. Encienda el sistema de radio y verifique su funcionamiento tal como se describe en la sección anterior.
2. Pida a un amigo que sostenga el modelo. Asegúrese de que las manos y la ropa estén alejadas de las ruedas y otras piezas móviles del modelo.
3. Aléjese del modelo con el transmisor hasta haber alcanzado la distancia más lejana desde donde planea operar el modelo.
4. Vuelva a manejar los controles en el transmisor para estar seguro de que el modelo responde correctamente.
5. No intente operar el modelo si existe algún problema con el sistema de radio o si hay cualquier interferencia externa con su señal de radio en su ubicación.

### Velocidades más altas requieren mayores distancias

Mientras más rápido conduzca su modelo, más rápidamente alcanzará el límite de alcance de la radio. Tenga cuidado de mantener a su modelo dentro del alcance. Si desea ver cómo su modelo alcanza su máxima velocidad, lo ideal es ubicarse en el medio del área de recorrido de la camioneta (no en un extremo), de manera tal que pueda manejar la camioneta hacia y pasando su ubicación. Además de maximizar el alcance del sistema de radio, esta técnica mantendrá a su modelo más cerca de usted, lo que hace que sea más fácil verlo y controlarlo.

El sistema de radio de su modelo está diseñado para funcionar con fiabilidad hasta la distancia aproximada donde ya no sea fácil o cómodo ver y controlar el modelo. La mayoría de los conductores harán un esfuerzo para ver y conducir su modelo a distancias mayores que las de un campo de fútbol (300+ pies o aproximadamente 91 metros) A distancias mayores, puede perder de vista a su modelo y también superar el alcance del sistema de radio, lo que hará que se active el sistema de prueba de fallos. Para una visibilidad y un control óptimos de su modelo, manténgalo dentro de una distancia de 200 pies (aproximadamente 60 metros), sin importar el alcance máximo disponible.

**Sin importar qué tan rápido o lejos maneje su modelo, deje siempre suficiente espacio entre usted, el modelo y otras personas. Nunca maneje el modelo directamente hacia usted u otras personas.**



**Uso de marcha atrás:** mientras conduce, presione el gatillo del acelerador hacia adelante para frenar. Una vez detenido, regrese el gatillo del acelerador a neutral. Presione el gatillo del acelerador nuevamente hacia adelante para colocarlo en marcha atrás proporcional.



**Prueba de fallos automática**  
El transmisor TQi y el receptor están equipados con un sistema de prueba de fallos automático que no requiere programación por parte del usuario. En caso de una pérdida de señal o interferencia, el acelerador volverá a la posición neutral y la dirección mantendrá la última posición que se le ordenó. Si el sistema de prueba de fallos se activa mientras maneja su modelo, determine la razón para la pérdida de señal y resuelva el problema antes de volver a conducir su modelo.

Para volver a captar la señal luego de que se activó el sistema a prueba de fallos, deberá caminar una mayor distancia más cerca del modelo que la distancia que recorrió el modelo fuera del alcance. Simplemente camine hacia el modelo hasta que vuelva a captar la señal.





Para evitar la pérdida de rango de la radio, no retuerza ni corte el cable negro, no doble ni corte la punta de metal y no doble ni corte el cable blanco que se encuentra en el extremo de la punta de metal.

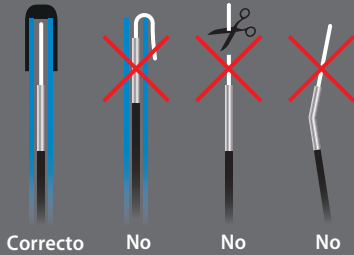

### Instrucciones de conexión de TQi

Para un funcionamiento adecuado, el transmisor y el receptor deben estar electrónicamente "conectados". **Esto ya viene así de fábrica.** Si alguna vez necesita volver a conectar el sistema o conectarlo a otro transmisor o receptor, siga estas instrucciones. **Nota:** El receptor debe estar conectado a una fuente de energía de entre 4,8 y 6 V (nominal) para su conexión y el transmisor y el receptor deben encontrarse a una distancia dentro de los 5 pies (aproximadamente 1,5 metros) entre ellos.

1. Presione y mantenga presionado el botón EZ-Set del transmisor mientras enciende el transmisor. La luz LED del transmisor parpadeará en rojo lentamente. Suelte el botón.
2. Presione y mantenga presionado el botón CONECTAR del receptor mientras enciende el control de velocidad (al presionar el botón EZ-Set). Suelte el botón CONECTAR.
3. Cuando los LED tanto del transmisor como del receptor se enciendan en verde, el sistema estará conectado y listo para ser usado. Verifique que la dirección y la aceleración funcionen correctamente antes de conducir el modelo.

### Sensibilidad de la dirección (exponencial)

La perilla multifunción en el transmisor TQi ha sido programada para controlar la sensibilidad de la dirección (también conocida como exponencial). La configuración estándar para la sensibilidad de la dirección es "normal (exponencial cero)", con el sintonizador totalmente hacia la izquierda en su rango de recorrido. Esta configuración brinda una respuesta lineal del servo: el movimiento del servo de dirección se corresponderá exactamente con la entrada proveniente de la rueda de dirección del transmisor. Si se gira la perilla en sentido de las agujas del reloj desde la izquierda, se logrará un "exponencial negativo" y se disminuirá la sensibilidad de la dirección al hacer que el servo tenga menos respuesta cerca de la posición neutral, y habrá una mayor sensibilidad a medida que el servo se aproxima a los límites de su rango de recorrido. Mientras más gire la perilla, más pronunciado será el cambio en el movimiento del servo de dirección. El término "exponencial" proviene de este efecto; el recorrido del servo cambia de forma exponencial en relación con la entrada proveniente de la rueda de dirección. El efecto exponencial se indica como un porcentaje: mientras mayor el porcentaje, mayor el efecto. Las ilustraciones a continuación muestran cómo funciona esto.

### Sensibilidad normal de la dirección (exponencial de 0 %)

En esta ilustración, el recorrido del servo de dirección (y con él, el movimiento de la dirección de las ruedas delanteras del modelo) se corresponde exactamente con la rueda de dirección.

Los rangos están exagerados a fines ilustrativos.

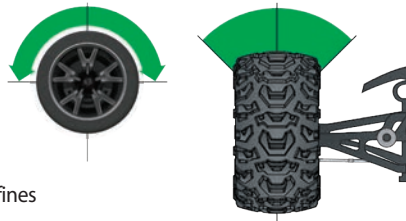

### Sensibilidad disminuida de la dirección (Exponencial negativo)

Al girar la perilla multifunción en sentido de las agujas del reloj, la sensibilidad de la dirección del modelo disminuirá. Tenga en cuenta que una cantidad relativamente grande de recorrido de la rueda de dirección dará como resultado una cantidad más pequeña de recorrido del servo. Mientras más gire la perilla, más pronunciado se volverá el efecto.

La sensibilidad disminuida de la dirección puede ser útil al conducir sobre superficies de poca tracción, al conducir a alta velocidad o sobre caminos con curvas abiertas donde se requieren suaves movimientos de la dirección. Los rangos están exagerados a fines ilustrativos.

¡Experimente! Pruebe distintos grados de exponencial. Es fácil volver a "cero" si no le gusta el efecto. No hay una forma incorrecta de regular el exponencial. Cualquier configuración con la que se sienta cómodo para manejar su modelo es la "configuración correcta".



### CONFIGURACIÓN DE LA ANTENA

La antena del receptor se configuró e instaló en la fábrica. Al volver a instalar la antena, primero deslice el cable de la antena en la parte inferior del tubo de la antena hasta que la punta blanca de la antena se encuentre en la parte superior del tubo bajo la tapa negra. Introduzca la base del tubo en el poste de la antena. Tenga cuidado de no pellizcar el cable de la antena. Deslice la tuerca por el tubo de la antena y enrósquela en el poste de la antena. Use la herramienta provista para ajustar la tuerca en el poste hasta que el tubo de la antena esté fijo en su lugar. No ajuste demasiado ni aplaste el cable de la antena contra el chasis. **No doble ni tuerza el cable de la antena. Consulte la columna lateral para obtener más información. No acorte el tubo de la antena. La altura mínima es de 62 mm..**

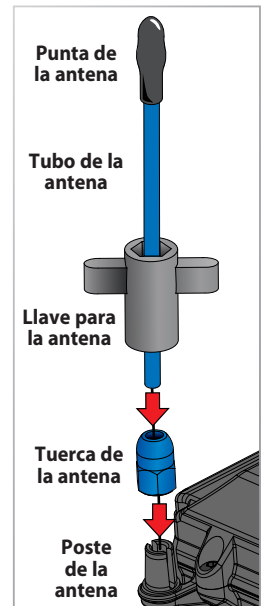



# AJUSTE DEL CONTROL DE VELOCIDAD ELECTRÓNICO

**El control de velocidad electrónico EVX-2 está configurado de fábrica y no requiere otros ajustes. Estas instrucciones se brindan para su referencia.**

## Configuraciones de las baterías (configuración de la detección de bajo voltaje)

El circuito de detección de bajo voltaje controla constantemente el voltaje de la batería. Cuando el voltaje de la batería comienza a alcanzar el umbral de voltaje de descarga mínimo recomendado para los paquetes de batería LiPo, el EVX-2 limitará la salida de potencia al 50 % de velocidad. Cuando el voltaje de la batería intenta caer por debajo del umbral mínimo disminuir, el EVX-2 apagará por completo la salida del motor. La luz LED en el control de velocidad parpadeará lentamente en rojo, lo cual indica un bloqueo de bajo voltaje. El EVX-2 permanecerá en este modo hasta que se conecte una batería completamente cargada.

La detección de bajo voltaje del control de velocidad EVX-2 ha sido desactivada para un mejor rendimiento con las baterías de NiMH. La luz LED del control de velocidad se encenderá en rojo cuando esté encendido, lo que indica que la detección de bajo voltaje está desactivada. Asegúrese de activar la detección de bajo voltaje si instala baterías LiPo en su modelo. **Nunca use baterías LiPo si la detección de bajo voltaje está desactivada.**

## Verifique que la detección de bajo voltaje esté DESACTIVADA:

1. Encienda el transmisor (con la velocidad en neutral).
2. Conecte paquetes de baterías completamente cargados al EVX-2.
3. Presione y suelte el botón EZ-Set para encender el EVX-2. Si la luz LED está encendida en rojo, la detección de bajo voltaje está DESACTIVADA (no es seguro usar baterías LiPo). Si la luz LED está encendida en verde, esto indica que la detección de bajo voltaje está ACTIVADA.

## Para activar la detección de bajo voltaje (configuración LiPo):

1. Asegúrese de que la luz LED en el EVX-2 esté encendida y en rojo.
2. Mantenga presionado el botón EZ-Set (la luz LED se apagará) (A). Después de diez segundos, el motor sonará dos veces y la luz LED se encenderá en verde. Suelte el botón (B).
3. La detección del bajo voltaje está ahora ACTIVADA.



## Para desactivar la Detección de bajo voltaje (configuración NiMH):

1. Asegúrese de que la luz LED en el EVX-2 esté encendida y en verde.
2. Mantenga presionado el botón EZ-Set (la luz LED se apagará) (A). Después de diez segundos, el motor sonará tres veces y la luz LED se encenderá en rojo. Suelte el botón (B).
3. La detección de bajo voltaje ahora está DESACTIVADA.

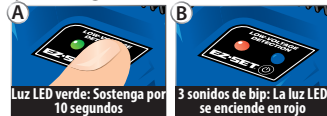

## Ajustes del transmisor para el ESC EVX-2

Antes de intentar programar su EVX-2, es importante asegurarse de que su transmisor TQi esté correctamente ajustado (restablecido a los valores predeterminados de fábrica). De lo contrario, puede que no obtenga el mejor rendimiento de su control de velocidad. *El transmisor debe ajustarse del siguiente modo:*

1. Apague el transmisor.
2. Mantenga presionados MENÚ y CONFIGURAR.
3. Encienda el transmisor.

4. Suelte MENÚ y CONFIGURAR. La luz LED del transmisor parpadeará en rojo.
5. Presione MENÚ una vez. La luz LED del transmisor parpadeará en rojo dos veces reiteradamente.
6. Presione CONFIGURAR para borrar las configuraciones. La luz LED se encenderá en verde y el transmisor se restablecerá a los valores predeterminados de fábrica.

## Preprogramación de configuración (calibración del ESC y del transmisor)

Lea todos los pasos de programación que aparecen a continuación antes de empezar. Si se pierde durante la programación o recibe resultados inesperados, simplemente desconecte las baterías, espere unos segundos, vuelva a conectar las baterías y comience nuevamente.

1. Desconecte cada uno de los cables del motor entre el EVX-2 y los motores. Esta es una precaución para evitar un funcionamiento descontrolado cuando el control de velocidad se encienda antes de ser programado.
2. Conecte dos paquetes de baterías completamente cargados al EVX-2.
3. Encienda el transmisor (con la velocidad en neutral).
4. Mantenga presionado el botón (A) EZ-Set. La luz LED primero se encenderá en verde y luego en rojo. Suelte el botón EZ-Set.
5. Cuando la luz LED parpadee en ROJO UNA VEZ: Jale del gatillo de velocidad a la posición de velocidad completa y manténgalo allí (B).
6. Cuando la luz LED parpadee en ROJO DOS VECES: Jale del gatillo de velocidad a la posición de marcha atrás completa y manténgalo allí (C).
7. Cuando la luz LED parpadee en VERDE UNA VEZ, la programación está completa. Luego, la luz LED se encenderá en verde o en rojo (según la configuración de detección de bajo voltaje), lo cual indica que el EVX-2 está encendido y en neutral (D).



## Funcionamiento del EVX-2

Para operar el control de velocidad y probar la programación, coloque el vehículo sobre un bloque o una plataforma estables de modo que ninguna rueda accionada toque el suelo. Vuelva a conectar los cables del motor. Siempre asegúrese de no tocar las ruedas con los dedos ni con otro objeto.

*Tenga en cuenta que en los pasos mencionados a continuación, la detección de bajo voltaje está DESACTIVADA (valor predeterminado de fábrica con baterías de NiMH) y la luz LED está encendida en rojo. Si la detección de bajo voltaje está ACTIVADA (valor predeterminado de fábrica con baterías LiPo), la luz LED se encenderá en verde en lugar de hacerlo en rojo, en los pasos a continuación. Nunca use baterías LiPo si la Detección de bajo voltaje está desactivada.*

1. Con el transmisor encendido, presione el botón EZ-Set por 1/2 segundo, hasta que la luz LED se encienda en rojo, luego suelte el botón inmediatamente. Esto enciende el EVX-2. Si presiona y suelta demasiado rápido, es posible que escuche el salto del servo de dirección, pero que la luz LED no se quede encendida. (Nota: Si el acelerador no está en neutral o si el nivel del acelerador se modificó, la luz LED se apagará luego de un segundo y las ruedas pueden comenzar a funcionar).

## Diagrama de cableado del EVX-2

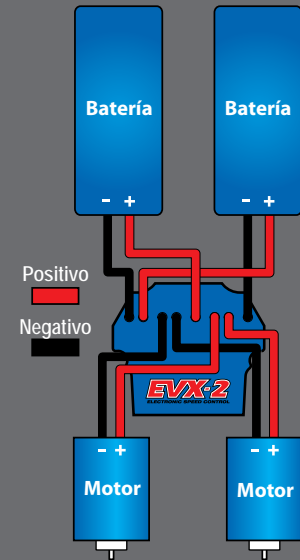

## Especificaciones del EVX-2

Voltaje de entrada:\*  
NiMH: entre 12 y 14 celdas  
(entre 14,4 y 16,8 voltios)  
LiPo: 4 celdas (14,8 voltios)

Límite del motor: 12 vueltas (550)

Corriente continua: 30A

Corriente de punta: 180A

Voltaje BEC: 6.0 V CC

Tipo de transistor: MOSFET

Cableado de motor/batería:  
Calibre 14

Protección: Bloqueo térmico

\* Este modelo requiere dos paquetes de baterías. El voltaje de entrada mencionado por celdas hace referencia a la cantidad total de celdas que se pueden instalar en el modelo. Puede instalar dos paquetes de NiMH de 6 celdas, dos paquetes de NiMH de 7 celdas o dos paquetes de LiPo de 2 celdas. No mezcle paquetes de baterías de NiMH y LiPo. Esto ocasionará daños en el modelo y en las baterías.



El modo de entrenamiento patentada (Perfil n.º 3) reduce la velocidad de la marcha adelante y atrás en un 50%. El modo de entrenamiento se proporciona para disminuir la salida de potencia al permitir que los conductores principiantes controlen mejor el modelo. A medida que las habilidades de manejo mejoran, cambie al modo deportivo o de carrera para obtener un funcionamiento a toda potencia.



**Consejo para cambios rápidos de modo**

El EVX-2 está establecido en Perfil 1 (modo deportivo) como el valor predeterminado. Para cambiar rápidamente al Perfil 3 (modo entrenamiento, con el transmisor encendido, mantenga presionado el botón CONFIGURAR hasta que la luz parpadee en rojo tres veces y luego suelte el botón. Para una potencia total, vuelva a cambiar al Perfil 1 (modo deportivo); para ello, presiónese y mantenga presionado el botón CONFIGURAR hasta que la luz parpadee una vez en rojo y luego suelte el botón.



**Protección de la posición neutral de velocidad**

El control de velocidad EVX-2 de su modelo también incluye una protección de la posición neutral de velocidad. Si la configuración del nivel de velocidad del transmisor se cambia mientras el control de velocidad está apagado, la protección de la posición neutral de velocidad evita que el control de velocidad active el motor hasta que se corrija el nivel de velocidad. La protección de la posición neutral de velocidad también evita que el modelo se acelere repentinamente si el control de velocidad está encendido mientras se mantiene presionado el gatillo del transmisor. Cuando el gatillo se vuelva a colocar en la posición neutral, el EVX-2 funcionará adecuadamente.

2. Aplique la aceleración hacia adelante. La luz LED se apagará hasta que se alcance la potencia de velocidad completa. A velocidad completa, la luz LED se encenderá en rojo.
3. Mueva el gatillo hacia adelante para aplicar los frenos. Observe que el control de frenos es totalmente proporcional. La luz LED se apagará hasta que se alcance la potencia en posición completa de frenos. En posición completa de frenos, la luz LED se encenderá en rojo.
4. Regrese el gatillo del acelerador a neutral. La luz LED se encenderá en rojo.
5. Mueva el gatillo del acelerador nuevamente hacia adelante para colocarlo en marcha atrás (Perfil n.º 1). La luz LED se apagará. Una vez que se alcanza una potencia completa de marcha atrás, la luz LED se encenderá en rojo.
6. Para detenerlo, regrese el gatillo del acelerador a neutral. Tenga en cuenta que no hay una demora programada al pasar de marcha atrás a hacia adelante. Tenga la precaución de evitar cambiar abruptamente el control de velocidad al pasar de la marcha atrás a la marcha hacia adelante. En superficies de alta tracción, esto podría producir daños en la transmisión o en la línea de conducción.
7. Para apagar el EVX-2, presione el botón EZ-Set hasta que la luz LED roja se apague.

**Protección térmica de apagado**

El EVX-2 está equipado con una protección por apagado térmico contra el sobrecalentamiento originado por el flujo de corriente excesivo. Si la temperatura de funcionamiento excede los límites seguros, el EVX-2 se apagará de forma automática y la luz LED del EVX-2 parpadeará en rojo. La luz LED en la parte frontal del EVX-2 parpadeará constantemente en rojo, aun si el gatillo de velocidad se mueve hacia atrás y adelante. Luego de que el control de velocidad se enfríe hasta un nivel seguro, la luz LED estará encendida constantemente en rojo. El EVX-2 funcionará una vez más con normalidad.

**Selección de perfil del EVX-2**

El control de velocidad está establecido de fábrica en el Perfil n.º 1. Para cambiar el perfil, siga los pasos que se detallan a continuación. El control de velocidad debe conectarse al receptor y a la batería y el transmisor debe ajustarse como se describió anteriormente. Para seleccionar los perfiles, debe ingresar al modo de programación.

**Descripción de perfil del EVX-2**

Perfil n.º 1 (modo deportivo): 100 % hacia adelante, 100 % frenos, 100 % marcha atrás  
 Perfil n.º 2 (modo carrera): 100 % hacia adelante, 100 % frenos, sin marcha atrás  
 Perfil n.º 3 (modo entrenamiento): 50 % hacia adelante, 100 % frenos, 50 % marcha atrás

**Selección del modo deportivo (Perfil n.º 1)**

1. Conecte dos paquetes de baterías completamente cargados al control de velocidad EVX-2 y encienda su transmisor.
2. Con el EVX-2 apagado, mantenga presionado el botón EZ-Set hasta que la luz se encienda en verde, luego en rojo y luego comience a parpadear en rojo (indicando los números de perfil).
3. Cuando la luz parpadee en rojo una vez, suelte el botón EZ-Set.
4. La luz LED parpadeará y luego se encenderá una luz verde (Detección de bajo voltaje ACTIVADA) o una luz roja (Detección de bajo voltaje DESACTIVADA). El modelo está listo para conducir.



**Selección del modo carrera (Perfil n.º 2)**

1. Conecte dos paquetes de baterías completamente cargados al control de velocidad EVX-2 y encienda su transmisor.

2. Con el EVX-2 apagado, mantenga presionado el botón EZ-Set hasta que la luz se encienda en verde, luego en rojo y luego comience a parpadear en rojo (indicando los números de perfil).
3. Cuando la luz parpadee en rojo dos veces, suelte el botón EZ-Set.
4. La luz LED parpadeará y luego se encenderá una luz verde (Detección de bajo voltaje ACTIVADA) o una luz roja (Detección de bajo voltaje DESACTIVADA). El modelo está listo para conducir.



**Selección del modo entrenamiento\* (Perfil n.º 3)**

1. Conecte dos paquetes de baterías completamente cargados al control de velocidad EVX-2 y encienda su transmisor.
2. Con el EVX-2 apagado, mantenga presionado el botón EZ-Set hasta que la luz se encienda en verde, luego en rojo y luego comience a parpadear en rojo (indicando los números de perfil).
3. Cuando la luz parpadee en rojo tres veces, suelte el botón EZ-Set.
4. La luz LED parpadeará y luego se encenderá una luz verde (Detección de bajo voltaje ACTIVADA) o una luz roja (Detección de bajo voltaje DESACTIVADA). El modelo está listo para conducir.



**Nota:** Si pasó el modo que usted desea, mantenga presionado el botón EZ-Set y el ciclo de parpadeos se repetirá hasta que seleccione un modo.

**Modos de protección y códigos de la luz LED**

- **Luz:** luz de encendido del EVX-2. La detección de bajo voltaje está ACTIVADA (configuración LiPo).
- **Rojo:** luz de encendido del EVX-2. La detección de bajo voltaje está DESACTIVADA (configuración NiCad/NiMH). **Nunca use baterías LiPo si la detección de bajo voltaje está desactivada**
- **Parpadeo rápido en rojo:** El EVX-2 está equipado con una protección por apagado térmico contra el sobrecalentamiento originado por el flujo de corriente excesivo. Si la temperatura de funcionamiento excede los límites seguros, el EVX-2 se apagará automáticamente. Deje que el EVX-2 se enfríe. Asegúrese de que su modelo cuente con los engranajes correctos para las condiciones (consulte la página 26).
- **Parpadeo lento en rojo (con la detección de bajo voltaje encendida):** El EVX-2 ha ingresado en la protección de bajo voltaje. Cuando el voltaje de la batería comienza a alcanzar el umbral de voltaje de descarga mínimo recomendado para los paquetes de batería LiPo, el EVX-2 limitará la salida de potencia al 50 % de velocidad. Cuando el voltaje de la batería intenta caer por debajo del umbral mínimo disminuir, el EVX-2 apagará por completo la salida del motor. La luz LED en el control de velocidad parpadeará lentamente en rojo, lo cual indica un bloqueo de bajo voltaje. El EVX-2 continuará en este modo hasta que se conecte una batería completamente cargada.
- **Parpadeo rápido en verde:** La luz LED del EVX-2 parpadeará rápido en verde si la protección de la posición neutral de velocidad está activada o si el control de velocidad no está recibiendo una señal. Asegúrese de que el control de velocidad esté adecuadamente conectado al receptor y de que el transmisor esté encendido. Si esto no restablece el funcionamiento normal, entonces el EVX-2 está indicando que el nivel de velocidad del transmisor (consulte la página 29) está configurado incorrectamente. Restablezca el nivel de velocidad a la posición de "0".

\*Patentada

¡Es hora de divertirse! Esta sección contiene instrucciones sobre cómo conducir su modelo y cómo hacerle ajustes. Antes de continuar, lea a continuación algunas precauciones importantes a tener en cuenta.

- Permita que el modelo se enfríe durante algunos minutos entre una puesta en marcha y otra. Esto es especialmente importante cuando se usan paquetes de baterías de alta capacidad para permitir períodos extendidos de puesta en marcha. El control de las temperaturas prolongará la vida útil de las baterías y de los motores.
- No siga operando el modelo con las baterías con poca carga o puede perder el control sobre él. Algunas de las indicaciones de poca carga de las baterías son un funcionamiento lento y servos lentos (vuelven lentamente al centro). Deténgase de inmediato ante la primera señal de baterías con poca carga. Cuando las baterías en el transmisor pierden la carga, la luz de potencia roja comenzará a parpadear. Deténgase de inmediato y coloque nuevas baterías.
- No conduzca el modelo de noche, en calles públicas o ante grandes multitudes de gente.
- Si el modelo se detiene contra un objeto, no continúe accionando el motor. Retire el objeto antes de continuar. No empuje o jale los objetos con el modelo.
- Ya que el modelo se maneja mediante control radial, puede verse afectado por interferencia radial de distintas fuentes que están fuera de su control. Debido a que la interferencia radial puede provocar pérdidas momentáneas del control radial, permita que haya un margen seguro en todas las direcciones alrededor del modelo para prevenir choques.
- Use el sentido común siempre que conduzca su modelo. Los únicos resultados de conducir intencionalmente de forma abusiva y violenta serán un bajo rendimiento y piezas dañadas. Cuide su modelo para poder disfrutarlo durante mucho tiempo.
- Los vehículos de alto rendimiento producen suaves vibraciones que pueden aflojar las piezas con el tiempo. Controle con frecuencia las tuercas de las ruedas y otros tornillos en su vehículo para asegurarse de que las piezas permanecen bien ajustadas.

## Operación de la transmisión baja o alta

La transmisión baja o alta de la Summit funciona a través del interruptor del balancín rojo arriba de la palanca del transmisor; al presionar la parte de arriba del interruptor, se conecta Baja; y al presionar la parte de abajo del interruptor, se conecta Alta. La Summit puede cambiarse de Baja a Alta mientras la camioneta está en movimiento. Sin embargo, se recomienda disminuir la velocidad hasta alcanzar una apropiada para la velocidad Baja (alrededor de 5 mph) antes de cambiar de Alta a Baja. Esto reduce la tensión que se ejerce sobre los engranajes de transmisión. A pesar de que el motor 775 de la Summit cuenta con un amplio par de torsión para



Velocidad alta



Velocidad baja

subir y avanzar lentamente en segunda, se extenderá la vida útil del motor si se usa primera en situaciones que requieren una baja velocidad. Limite el uso de segunda para conducir a alta velocidad.

## Utilizar los diferenciales T-Lock

Para la mayoría de las situaciones de manejo, la Summit tendrá un mejor rendimiento con los dos diferenciales desbloqueados o "abierto" (interruptor T-Lock hacia atrás). Esto le otorgará a la Summit un máximo rendimiento de la dirección y el radio de giro más cerrado posible, y también reducirá la presión ejercida sobre los componentes de manejo. Si los diferenciales abiertos hacen que pierda tracción sobre terreno suelto o al atravesar un obstáculo, puede usar el interruptor T-lock para bloquear el diferencial delantero o ambos diferenciales. Para bloquear solo el diferencial delantero o ambos diferenciales. Para bloquear solo el diferencial delantero, detenga la camioneta y las cuatro ruedas por completo y luego mueva el interruptor T-Lock hasta la posición media. Aplique el acelerador lentamente hasta que se conecte el T-Lock (tomará solo un momento), luego use el acelerador según sea necesario. Para bloquear ambos diferenciales, deténgase completamente y mueva el interruptor T-Lock hasta la posición más adelante. Al igual que con un vehículo 4WD de tamaño real, la precisión de la dirección y el manejo a alta velocidad de la Summit se ven reducidos cuando se bloquean uno o los dos diferenciales. Los diferenciales bloqueados solo deben utilizarse para obstáculos difíciles que requieren velocidad mínima y tracción máxima. No se recomienda el manejo a alta velocidad con los diferenciales bloqueados.



Desbloquear diferencial



Bloquear diferencial delantero



Bloquear ambos diferenciales

## Acerca del tiempo de funcionamiento

Un importante factor que afecta el tiempo de funcionamiento es el modelo y la condición de las baterías. La capacidad en miliamperios-hora (mAh) de las baterías determina qué tan grande es el "tanque de combustible". Un paquete de baterías de 3000 mAh en teoría funciona el doble de tiempo que un paquete deportivo de 1500 mAh. Debido a la gran variedad en los tipos de baterías que se encuentran disponibles y los métodos con que pueden cargarse, es imposible brindar tiempos de funcionamiento exactos para el modelo. Otro factor importante que afecta el tiempo de funcionamiento es la forma de conducir el modelo. Los tiempos de funcionamiento pueden reducirse cuando el modelo se conduce una y otra vez desde la posición de detención hasta la velocidad máxima y con una constante aceleración brusca.

## Consejos para incrementar el tiempo de funcionamiento

- Use baterías con la mayor capacidad en mAh que pueda adquirir.
- Use un cargador con detector de picos de alta calidad.
- Lea y siga todas las instrucciones de mantenimiento y cuidado provistas por el fabricante de las baterías y de cargador.
- Mantenga el EVX-2 frío. Logre un gran flujo de aire a través de los disipadores térmicos del ESC.



- Disminuya su relación de engranajes. Si instala un piñón más pequeño, se reducirá su relación de engranajes, se ocasionará menos consumo de energía proveniente del motor y de las baterías y se reducirán las temperaturas de funcionamiento.
- Realice mantenimiento a su modelo. No permita que suciedad o piezas dañadas causen agarrotamiento en el tren motriz. Mantenga limpio el motor.

#### Capacidad en mAh y salida de potencia

La capacidad en mAh de la batería puede afectar su rendimiento a toda velocidad. Los paquetes de baterías de mayor capacidad sufren menor disminución de voltaje bajo una carga pesada que los paquetes con baja capacidad en mAh. El potencial de voltaje más alto permite mayores velocidades hasta que la batería comienza a descargarse.

#### CONDUCCIÓN EN CONDICIONES DE HUMEDAD

Su nueva Traxxas Summit está diseñada con funciones resistentes al agua para proteger la electrónica en el modelo (receptor, servos, control de velocidad electrónico). Esto le brinda la libertad para divertirse al conducir su Summit a través de charcos, césped mojado, nieve y otras condiciones de humedad. A pesar de la alta resistencia al agua, la Summit no se debe tratar como si fuese sumergible o totalmente resistente al agua al 100 %. La resistencia al agua aplica solo a los componentes electrónicos instalados. El conducir en condiciones de humedad requiere de cuidado y mantenimiento especiales de los componentes mecánicos y eléctricos para evitar la corrosión de las piezas metálicas y para mantener su correcto funcionamiento.

#### Precauciones

- **Sin la atención adecuada, algunas piezas de su modelo pueden sufrir daños serios a causa del contacto con el agua. Sepa que se requerirán procedimientos de mantenimiento adicionales después de cada puesta en marcha en condiciones de humedad a fin de mantener el rendimiento de su modelo. No conduzca su modelo en condiciones de humedad si no está dispuesto a aceptar las responsabilidades de cuidado y mantenimiento extras.**
- No todas las baterías pueden usarse en ambientes húmedos. Consulte al fabricante para ver si sus baterías pueden usarse en condiciones de humedad. No use baterías LiPo en condiciones de humedad.
- El transmisor no es resistente al agua. No lo someta a condiciones de humedad como lluvia.
- No opere su modelo durante una tormenta u otras inclemencias climáticas en las que puedan ocurrir rayos.
- No permita que su modelo entre en contacto con agua salada (agua de mar), agua salobre (entre agua dulce y agua de mar) u otra agua contaminada. El agua salada es altamente conductiva y corrosiva. Tenga precaución si planifica poner en marcha su modelo en la playa o cerca de ella.
- Incluso un contacto casual con el agua puede reducir la vida útil de su motor. Debe tener especial cuidado de modificar su estilo de

conducción en condiciones de humedad para extender la vida útil del motor (detalles a continuación).

#### Antes de poner en marcha a su vehículo en condiciones de humedad

1. Consulte la sección "Luego de poner en marcha su vehículo en condiciones de humedad" antes de continuar. Asegúrese de comprender el mantenimiento extra que requiere el ponerlo en marcha en condiciones de humedad.
2. Las ruedas tienen pequeños orificios moldeados para permitir que el aire ingrese al neumático y salga de él durante un funcionamiento normal. El agua ingresará en estos orificios y quedará atrapada dentro de los neumáticos si no se cortan orificios en los neumáticos. Corte dos orificios pequeños (4 mm o 3/16 in de diámetro) en cada neumático. Cada orificio debe encontrarse cerca de la línea central del neumático, a una distancia de 180 grados.
3. Confirme que la junta tórica de la caja del receptor y la cubierta estén instaladas de manera correcta y segura. Asegúrese de que los tornillos están ajustados y que la junta tórica azul no sobresalga de manera visible del borde de la cubierta.
4. Confirme que sus baterías puedan usarse en condiciones de humedad.
5. Use un cambio Bajo al manejar en lodo, charcos profundos, nieve o situaciones similares que limitarán a los neumáticos y pondrán cargas mucho más pesadas en el motor. A pesar de que el motor 775 de la Summit cuenta con un amplio par de torsión en segunda, se extenderá la vida útil del motor si se usa primera en situaciones que requieren una baja velocidad. Limite el uso de segunda para conducir a alta velocidad sobre suelo seco.

#### Precauciones para el motor

- La vida útil del motor Titan puede verse muy reducida en lodo y agua. Si el motor se moja o se sumerge excesivamente, utilice una aceleración suave (accione el motor lentamente) hasta que no haya exceso de agua. Si se aplica una aceleración total a un motor lleno de agua, se puede ocasionar una rápida falla en el motor. Sus hábitos de conducción determinarán la vida útil con un motor mojado. No sumerja el motor en agua.
- No ponga los cambios en el motor según la temperatura cuando lo ponga en marcha en condiciones de humedad. El motor se enfriará debido al contacto con el agua y no dará un indicio preciso del cambio correcto.

#### Luego de poner en marcha a su vehículo en condiciones de humedad

1. Drene los neumáticos, para ello, haga girar los neumáticos a toda velocidad para "lanzar" el agua hacia afuera. Una forma fácil de hacerlo es extraer la carrocería y dar vuelta la camioneta sobre una superficie plana. Aplique máxima velocidad de manera tal que los neumáticos giren y lancen el exceso de agua fuera de los orificios que cortó en los neumáticos.
2. Retire las baterías.
3. Enjuague el exceso de suciedad y lodo de la camioneta con agua de baja presión, por ejemplo con agua proveniente de una manguera de jardín. No use una lavadora a presión ni otro tipo de agua de alta presión. Evite dirigir el agua dentro de los rodamientos, transmisión, diferenciales, etc.

4. Seque la camioneta con aire comprimido (opcional, pero se recomienda hacerlo). Use gafas de seguridad al usar aire comprimido.
5. Retire las ruedas de la camioneta.
6. Rocíe todos los rodamientos, el tren motriz y los sujetadores con un aceite liviano de desplazamiento de agua WD-40® u otro similar.
7. Deje la camioneta en reposo o puede secarla con aire comprimido. Colocar la camioneta en un lugar cálido y soleado ayudará a secarla. El agua y el aceite atrapados continuarán goteando de la camioneta durante algunas horas. Colóquela sobre una toalla o un pedazo de cartón para proteger la superficie debajo de la camioneta.
8. Como medida de precaución, retire la cubierta sellada de la caja del receptor. Si bien es poco probable, es posible que ingrese humedad o pequeñas cantidades de humedad o condensación en la caja del receptor durante la puesta en marcha en condiciones de humedad. Esto puede ocasionar problemas a largo plazo con la electrónica sensible del receptor. Retirar la cubierta de la caja del receptor durante el almacenamiento permite que el aire interior se seque. Este paso puede mejorar la confiabilidad a largo plazo del receptor. No es necesario retirar el receptor ni desenchufar alguno de los cables.
9. **Mantenimiento extra:** Aumente la frecuencia de desarmado, inspección y lubricación de los siguientes elementos. Esto es necesario después del uso extendido en condiciones de humedad si el vehículo no se usará durante un largo período (como una semana o más). Es necesario este mantenimiento extra para evitar que cualquier humedad atrapada corra los componentes internos de acero.
  - **Rodamientos de caja del muñón de eje:** Extraiga, limpie y vuelva a engrasar los rodamientos.
  - **Diferenciales delantero y trasero:** Extraiga, desarme, limpie y vuelva a engrasar los diferenciales. Consulte los diagramas ampliados para obtener ayuda con el desarmado y el reensamblaje.
  - **Transmisión:** Extraiga, desarme, limpie y vuelva a engrasar los componentes de la transmisión. Utilice una fina capa de grasa para rodamientos de ruedas (disponibles en tiendas de autopartes) en los dientes de engranajes. No hace falta engrasar los engranajes de nailon. Consulte los diagramas ampliados para obtener ayuda con el desarmado y el reensamblaje.
  - **Motor Titan:** Extraiga el motor, límpielo con limpiador para motores en aerosol y vuelva a aceitar los rodamientos con aceite liviano. Asegúrese de usar protección para los ojos al usar limpiadores en aerosol.



## CAJA DEL RECEPTOR: CÓMO MANTENER UN SELLO HERMÉTICO

### Extracción e instalación del equipo de la radio

El diseño único de la caja del receptor permite la extracción y la instalación del receptor sin perder el sellado hermético en la caja. La función de sujeción de cables con patente también permite instalar sistemas de radio de recambio y mantener las funciones herméticas de la caja del receptor.

#### Extracción del receptor

1. Para retirar la cubierta, extraiga los dos tornillos de cabeza semiesférica de 3 x 10 mm.
2. Para retirar el receptor de la caja, simplemente levántelo y llévelo hacia el costado. El cable de la antena todavía está dentro del área de sujeción y no puede retirarse aún.
3. Retire la sujeción del cable extrayendo los dos tornillos de 2,8 x 8 mm.
4. Desenchufe los cables del servo del receptor y extraiga el receptor.

#### Instalación del receptor

1. Instale siempre los cables en la caja antes de instalar el receptor.
2. Instale el cable de la antena y los cables del servo en la caja del receptor.
3. Disponga los cables cuidadosamente utilizando el pasacables en la caja el receptor. El exceso de cable se acomodará en el interior de la caja del receptor. Etiquete qué cable corresponde a qué canal.
4. Aplique una pequeña gotita de grasa de silicona (n.º de pieza 1647 de Traxxas) en la sujeción de cables.
5. Instale la sujeción del cable y ajuste bien los dos tornillos de 2,5 x 8 mm.
6. Instale el receptor en la caja y enchufe los cables en el receptor. Consulte la página 11 para ver el diagrama de cableado.
7. Asegúrese de que el tubo de luz de plástico transparente en la caja del receptor esté alineado sobre la luz LED en el receptor.
8. Asegúrese de que la junta tórica esté correctamente asentada en la ranura de la caja del receptor de modo que la cubierta no la apriete ni la dañe de ninguna forma.
9. Instale la cubierta y ajuste bien los dos tornillos de cabeza semiesférica de 3 x 10 mm.
10. Inspeccione la cubierta para asegurarse de que el sello de la junta tórica no pueda verse.

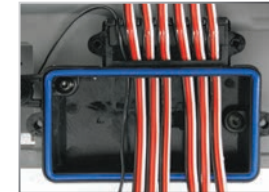



**Importante:** Los amortiguadores están ensamblados en fábrica con una distancia de centro a centro (entre los cabezales de rótula) de 87 mm. Cada vez que los amortiguadores se retiran y se desensamblan, se debe verificar esta distancia para asegurar el funcionamiento adecuado de la suspensión.

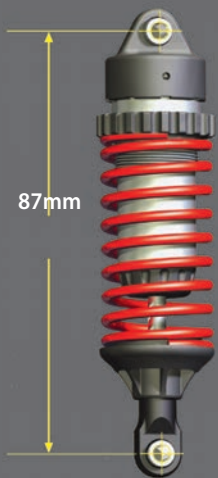

La Summit no requiere ningún conocimiento o comprensión especial sobre su suspensión y su tren motriz exclusivos para realizar los típicos ajustes de precisión y configuración diarios. Los procedimientos de ajuste para la alineación, la capacidad del resorte, la amortiguación, la dirección y la altura de conducción están cubiertos aquí.

## AJUSTES DE PRECISIÓN DE LA SUSPENSIÓN

### Resortes

Los resortes de la Summit se han seleccionado cuidadosamente para proporcionar la mejor combinación de rigidez y capacidad de absorción de impactos. Si desea instalar resortes más suaves o más rígidos, Traxxas ofrece resorte opcionales. Los resortes con mayor capacidad son más rígidos y pueden usarse para reducir el hundimiento, la inclinación de la carrocería y el cabeceo al frenar para lograr una sensación de manejo con mayor respuesta. Los resortes con menor capacidad son más suaves y aumentarán la articulación de la suspensión y la tracción al atravesar un terreno difícil. Consulte su lista de piezas para obtener un listado completo de números de piezas. Los resortes se identifican por puntos de color en sus extremos.

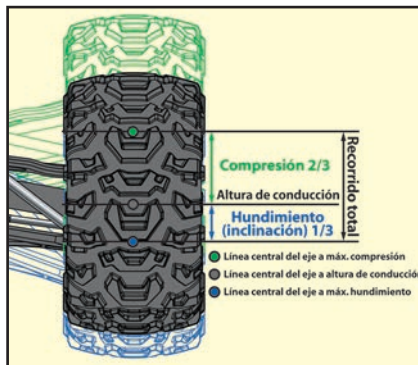

Los resortes opcionales disponibles a través de Traxxas se enumeran a la derecha. Consulte su lista de piezas para obtener un listado completo de números de piezas. Los resortes de mayor capacidad son más rígidos. Los resortes se pueden identificar por puntos de color en un extremo.

### Recorrido de 120 mm

Color de punto	Capacidad del resorte
●● Dos amarillos (traseño estándar)	28 lb/in (4,9 N/mm)
●● Dos anaranjados (delantero estándar)	30,8 lb/in (5,4 N/mm)
● Azul	33,7 lb/in (5,9 N/mm)
● Violeta	36,5 lb/in (6,4 N/mm)

### Ajuste de la altura de conducción

La altura de conducción de la Summit se puede ajustar con precisión si se ajusta el hundimiento de la suspensión mediante los reguladores de carga previa que se encuentran en las estructuras de los amortiguadores. Enrosque el regulador de carga previa hacia abajo de la estructura del amortiguador para elevar la altura de conducción de la Summit, o enrosque el regulador hacia arriba de la estructura del amortiguador para bajar la altura de conducción. Si al enrosacar los reguladores de carga previa hasta la máxima altura de conducción todavía se obtiene un mayor hundimiento de la suspensión del que usted desea, se deben instalar resortes más rígidos.

### Ajuste de las tapas de bola de pivote

Las tapas de bola de pivote deben ajustarse de manera tal que las bolas de pivote funcionen sin restricciones en los soportes de ejes sin exceso de juego. Utilice las herramientas múltiples en cruz para la suspensión provista para ajustar o aflojar la tapa de bola de pivote.

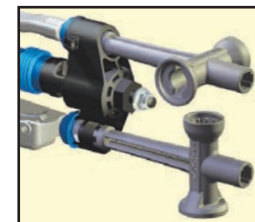

### Balancines

#### (Recorrido de suspensión/promedio progresivo)

Uno de los aspectos más emocionantes de la suspensión de la Summit es el arreglo del amortiguador interno que utiliza balancines pivotantes para convertir el recorrido vertical de la rueda en movimiento de amortiguador lineal. Se pueden cambiar los balancines para incrementar o disminuir el recorrido máximo de la rueda y también para modificar el promedio progresivo de la suspensión.

El promedio progresivo determina cuánto variará la fuerza en la rueda producida por la compresión de los resortes (fuerza de ruedas) con el recorrido de la suspensión (o recorrido vertical de la rueda). En un arreglo de suspensión progresivo, la fuerza de ruedas se incrementará a un ritmo cada vez más rápido a medida que se comprime la suspensión. Se siente como si el resorte del amortiguador se volviera progresivamente más rígido mientras más se comprime la suspensión. En un arreglo de la suspensión lineal, la fuerza de ruedas aumenta de forma lineal a medida que se comprime la suspensión. El resorte no se siente rígido, incluso cuando la suspensión está totalmente comprimida. Esto proporciona una suspensión que parece ser "de felpa" con un recorrido de la

Brazo de balancín	Recorrido total	Promedio progresivo
Progresivo 1	90 mm (60 mm arriba/30 mm abajo)	Bajo
Progresivo 2	90 mm (60 mm arriba/30 mm abajo)	Medio
Progresivo 3	90 mm (60 mm arriba/30 mm abajo)	Alto
Recorrido largo (de serie)	120 mm (80 mm arriba/40 mm abajo)	Bajo

suspensión aparentemente sin fin.

Se encuentra disponible un total de tres juegos de brazos del balancín diferentes para la Summit. Todos permitirán que la rueda recorra un total de 90 mm en dirección vertical. Desde la posición de altura de conducción, la rueda podrá recorrer 60 mm en dirección ascendente (tope) y 30 mm en dirección descendente (inclinación). La Summit está equipada con brazos del balancín de largo recorrido para 120 mm de recorrido total. El promedio progresivo se puede incrementar o disminuir si se instalan diferentes juegos de brazos del balancín. Los balancines están etiquetados de Progresivo 1 a Progresivo 3. Los balancines

Progresivo 1 brindan un promedio progresivo bajo que mantiene constante la fuerza de amortiguación en el rango completo del recorrido de la suspensión. Los balancines Progresivo 2 brindan un mayor grado de cambio de promedio y los balancines Progresivo 3 presentan la mayor diferencia de promedio. Los balancines Progresivo 3 mejorarán los giros en las esquinas a gran velocidad sobre superficies parejas al brindar una sensación de más firmeza. Recuerde que todos los balancines Progresivo 1, 2 y 3 proporcionan 90 mm de recorrido, 30 mm menos que los balancines de serie de recorrido largo de 120 mm de la Summit. Esto puede mejorar el manejo en ruta, pero reducirá la articulación de la suspensión en terreno desperejo. También se reducirán el balanceo de la carrocería, el cabeceo al frenar y el hundimiento trasero. Cambie siempre los cuatro balancines como un juego completo. No mezcle capacidades ni recorrido. Cuando utilice balancines Progresivo 1, 2 o 3, los resortes Traxxas n.º de pieza 5439 (clase 3.8 dorado) brindan un buen punto de comienzo para los ajustes de precisión de la suspensión.

El cuadro a continuación demuestra el efecto de los diversos brazos de balancín en fuerza de ruedas a medida que se comprime la suspensión. En el promedio progresivo, la fuerza de ruedas es liviana al principio y se incrementa a medida

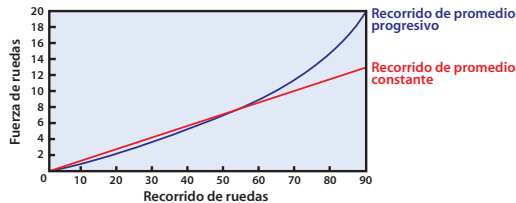

que se comprime la suspensión.

## AJUSTE DE PRECISIÓN DEL AMORTIGUADOR

### Aceite para amortiguadores

Los 4 amortiguadores de aceite controlan con eficacia el movimiento de la suspensión al evitar que las ruedas y los neumáticos sigan "saltando" luego de rebotar debido a un bache. El cambiar el aceite en los amortiguadores puede variar el efecto de amortiguación de la suspensión. Cambiar por un aceite de mayor viscosidad incrementará la amortiguación. Disminuir la viscosidad del aceite reducirá la amortiguación de la suspensión. La amortiguación debe incrementarse (con un aceite de mayor viscosidad) si el modelo toca fondo con facilidad luego de los saltos. La amortiguación debe disminuirse (con un aceite de menor viscosidad) si el modelo salta sobre baches pequeños y parece inestable. La viscosidad del aceite para amortiguadores se ve afectada por las temperaturas extremas de funcionamiento; un aceite de determinada viscosidad se volverá menos viscoso a temperaturas más altas y más viscoso a temperaturas más bajas. Hacer funcionar el modelo en regiones con bajas temperaturas puede requerir un aceite de menor viscosidad. De fábrica, los amortiguadores contienen aceite de silicona SAE 50W. Utilice únicamente aceite de silicona 100 % en el amortiguador.

**Reemplazo de aceite para amortiguadores**  
Los amortiguadores se deben extraer del vehículo y desarmar para cambiar el aceite.

1. Extraiga el bloqueo del resorte inferior y el resorte del amortiguador.
2. Extraiga la tapa del amortiguador superior con la llave para amortiguadores y las herramientas múltiples de suspensión.
3. Quite el aceite para amortiguadores usado de la estructura del amortiguador.
4. Llene el amortiguador con el nuevo aceite para amortiguadores de silicona hasta la parte superior de la estructura del amortiguador.
5. Mueva el pistón lentamente hacia arriba y abajo (manteniéndolo siempre sumergido en aceite) para liberar las burbujas de aire. Aguarde algunos minutos hasta que el amortiguador se asiente para permitir que salgan a la superficie todas las burbujas de aire remanentes.
6. Enrosque lentamente la tapa superior con la cámara de aire del amortiguador instalada en la estructura del amortiguador con las herramientas múltiples de suspensión. El aceite excedente fluirá por el orificio pequeño de la tapa del amortiguador.
7. Ajuste la tapa del amortiguador hasta que quede firme. Utilice la llave para amortiguadores de acero incluida para sostener la estructura del amortiguador mientras ajusta.

### Pistones de amortiguador

Los pistones de amortiguador se pueden reemplazar por los pistones opcionales disponibles para variar la cantidad de amortiguación. Se pueden usar pistones opcionales con orificios de desvío más grandes o más pequeños (1, 2 o 3) que los pistones de amortiguador instalados en fábrica para disminuir o incrementar la amortiguación respectivamente. Cambie los pistones si tiene solo un peso de aceite para amortiguadores a su disposición. De fábrica, la Summit está equipada con pistones n.º 2 en el frente y pistones n.º 2 en la parte trasera.

### Desensamblaje del amortiguador

Los amortiguadores se deben extraer del vehículo y desarmar para cambiar los pistones. Utilice las vistas ampliadas del amortiguador que se incluyen con el modelo para recibir ayuda con el proceso de ensamblaje.

### Funciones de las herramientas múltiples



A. Ajuste/afloje la tapa superior



B. Ajuste/afloje la tapa inferior



C. Extraiga/instale el cabezal de rótula



Un medidor de inclinación (disponible en su distribuidor local) puede ser una herramienta útil para la configuración de la inclinación.



Todos los ejes de suspensión están instalados en la camioneta de modo tal que los indicadores de roscas a la izquierda apunten hacia la misma dirección. Esto permite recordar más fácilmente en qué sentido se debe girar la llave para aumentar o disminuir la longitud del eje de suspensión (la dirección es la misma en las cuatro esquinas). Tenga en cuenta que la ranura en la unidad hexagonal indica el lado del eje de suspensión que tiene las roscas a la izquierda.

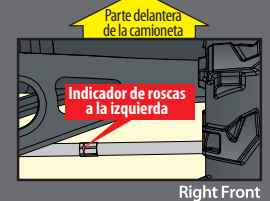
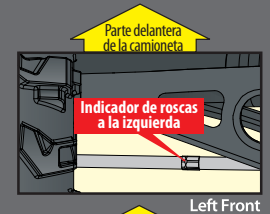

Tamaños de los orificios de pistones de amortiguadores

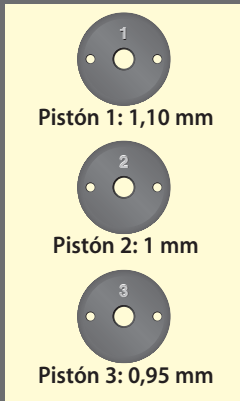

Nunca deslice las roscas sobre el vástago del amortiguador atravesando el sello de la junta de sección cuadrada cuando está instalado y comprimido por la tapa inferior del amortiguador. Esto dañará el sello y producirá la pérdida de aceite de amortiguador.

1. Extraiga el resorte y el bloqueo del resorte inferior del amortiguador.
2. Extraiga la tapa del amortiguador (A) y quite todo el aceite para amortiguadores de la estructura del amortiguador.
3. Extraiga la tapa inferior (B) y la junta de sección cuadrada de la estructura del amortiguador.
4. Utilice alicates para sujetar el eje del amortiguador justo por encima del cabezal de rótula (C). Extraiga el cabezal de rótula del eje del amortiguador utilizando las herramientas múltiples de suspensión (C).
5. Extraiga el eje del amortiguador con pistón de la estructura del amortiguador a través de la parte superior de la estructura del amortiguador.

Ensamblaje del amortiguador

1. Reemplace el pistón del amortiguador por el pistón opcional que desee. Tenga cuidado de no aflojar la arandela pequeña ubicada debajo del pistón.
2. Coloque el nuevo pistón en el eje del amortiguador por encima de la arandela pequeña. Sujete las roscas del eje con alicates o pinzas de punta de aguja y ajuste la tuerca con la llave cruz para fijar el ensamblaje.
3. Inserte el ensamblaje del eje del amortiguador a través de la estructura del amortiguador hasta que el pistón toque el fondo.
4. Lubrique el eje y la junta de sección cuadrada con aceite de silicona.
5. Instale la junta de sección cuadrada sobre el eje y hacia el diámetro interior de la estructura del amortiguador.
6. Instale la tapa inferior utilizando las herramientas múltiples de suspensión (B).
7. Deslice el tope hacia el eje.
8. Sujete el eje cerca de las roscas con pinzas de punta aguja o alicates y enrosque el cabezal de rótula hacia el eje del amortiguador hasta que el cabezal de rótula toque fondo (C).
9. Llene el amortiguador con el nuevo aceite para amortiguadores de silicona hasta la parte superior de la estructura del amortiguador. Mueva el pistón lentamente hacia arriba y abajo (manteniéndolo siempre sumergido en aceite) para liberar las burbujas de aire. Espere algunos minutos hasta que el amortiguador se asiente para permitir que salgan a la superficie todas las burbujas de aire remanentes.
10. Enrosque lentamente la tapa superior con la cámara de aire del amortiguador instalada en la estructura del amortiguador con las herramientas múltiples de suspensión (A). El aceite excedente fluirá por el orificio pequeño de la tapa del amortiguador. Ajuste la tapa del amortiguador hasta que quede firme. Utilice la llave para amortiguadores de acero incluida para sostener la estructura del amortiguador mientras ajusta.
11. Reinstale el resorte y el bloqueo inferior.



CONFIGURACIONES DE ALINEACIÓN

Las configuraciones de alineación son fundamentales para optimizar el rendimiento de la Summit. Ajuste su alineación con tanto cuidado y precisión como sea posible.

Ajuste de convergencia/divergencia

Las ruedas se pueden ajustar para apuntar en línea recta o para tener convergencia o divergencia. Para ayudarlo a recordar, mire sus pies. Para la convergencia, sus pies se apuntan entre sí. Para la divergencia, sus pies apuntan en direcciones contrarias. El ángulo de convergencia de las ruedas delanteras se puede ajustar si se varía la longitud de los ejes de suspensión que conectan el varillaje de la dirección a los soportes del eje delantero. El ángulo de divergencia de las ruedas traseras se puede ajustar si se varía la longitud de los ejes de suspensión metálicos que conectan el mamparo trasero a los soportes del eje trasero. Los ejes de suspensión delanteros y los ejes de suspensión traseros están equipados con tensores. Las longitudes de los ejes de suspensión se pueden regular si se los gira con la llave Traxxas de 5 mm incluida.

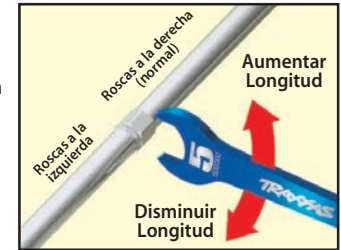
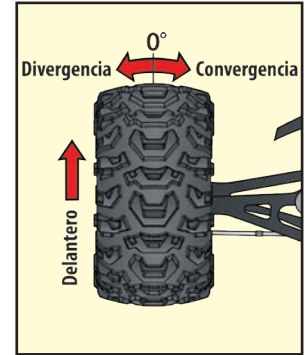

Configuraciones de fábrica de la base de convergencia

Delantero: 0 grados  
Trasero: 1 grado de convergencia en cada lado

Ajuste de la inclinación estática

Las ruedas pueden establecerse para tener una inclinación positiva o negativa (vea la ilustración a continuación). El ángulo de inclinación cambia a medida que las ruedas suben y bajan en su rango de recorrido. La inclinación estática es el ángulo de inclinación en la rueda cuando el vehículo está establecido en su altura de conducción normal e inmóvil.

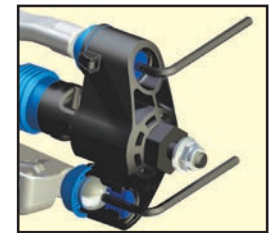

Las bolas de pivote de la suspensión en los soportes del eje ajustan la inclinación estática. Las bolas de pivote están protegidas por tapones antipolvo azules. Para ajustar su inclinación estática, introduzca la llave hexagonal de 2,5 mm provista en la hendidura en el tapón antipolvo y encaje el extremo de la bola de pivote (comprimir la suspensión hasta



que los brazos estén paralelos al suelo permitirá que se enganche más fácilmente la llave hexagonal). La bola de pivote superior generalmente está totalmente atornillada. La inclinación negativa se logra si se desatornilla la bola de pivote del brazo de control inferior. **Nota:** Cuando se cambia la inclinación, se debe volver a establecer el ángulo de inclinación de la rueda.

#### Configuraciones de fábrica de la base de inclinación estática

**Delantero:** 1 grado de convergencia negativa en cada lado

**Trasero:** 1 grado de convergencia negativa en cada lado

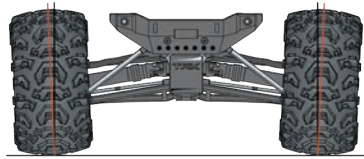

Inclinación positiva

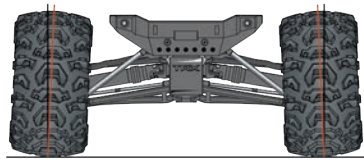

Inclinación negativa

### AJUSTE DE PRECISIÓN DE LA TRANSMISIÓN

#### Ajuste del embrague antirrebote

La Summit está equipada con un embrague antirrebote Torque-Control regulable que está incorporado dentro del engranaje cilíndrico grande. El objetivo del embrague antirrebote es regular la cantidad de potencia que se envía a las ruedas traseras para evitar que patinen. Cuando patina, el embrague antirrebote emite un chirrido agudo.

El embrague antirrebote está incorporado dentro del engranaje cilíndrico principal en la transmisión. El embrague antirrebote se ajusta con la tuerca de seguridad con resortes en el eje del embrague antirrebote y la llave universal provista. Para ajustar o aflojar la tuerca del embrague antirrebote, introduzca la llave hexagonal de 2 mm en el orificio que se encuentra en el extremo del eje del embrague antirrebote. Esto bloquea al eje para ajustes. Gire la tuerca de ajuste en sentido de las agujas del reloj para ajustar (menos deslizamiento) y en sentido antihorario para aflojar (más deslizamiento).

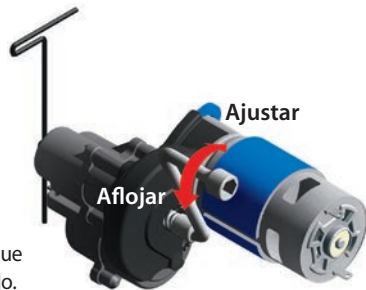

#### Ajustes de precisión de los diferenciales de engranajes sellados

Cuando se activa el interruptor T-Lock, los diferenciales de la Summit se bloquean para una máxima tracción al subir o atravesar terreno suelto. Cuando se desactiva el interruptor T-Lock, los diferenciales de la Summit están "abiertos", lo que permite que las ruedas izquierdas y derechas giren a distintas velocidades al doblar, de manera tal que los neumáticos no raspen ni patinen. Esto disminuye el radio de giro de la camioneta e incrementa el rendimiento de la dirección.

El rendimiento de los diferenciales se puede ajustar para diferentes condiciones de conducción y requisitos de rendimiento. Los diferenciales contienen líquido para diferenciales de silicona y están sellados para mantener un rendimiento constante a largo plazo. El cambio de aceite en los diferenciales por uno de mayor o menor viscosidad variará las características de rendimiento de los diferenciales. El cambio a un aceite de mayor viscosidad en los diferenciales reducirá la tendencia de que la energía del motor se transfiera a la rueda con la menor tracción. Puede observar esto al hacer giros pronunciados sobre superficies resbaladizas. Las ruedas sin carga sobre el lado del giro tienen la menor tracción y tienden a girar a rpm extremadamente altas. Un aceite de mayor viscosidad (más denso) hará que los diferenciales actúen como un diferencial autobloqueante, lo que distribuye igual energía a las ruedas izquierdas y derechas. La Summit generalmente se beneficiará de un aceite de mayor viscosidad al trepar, arrastrarse en rocas o correr sobre superficies de baja tracción. **Nota:** Un aceite más pesado permitirá que la energía se transfiera incluso si uno o más neumáticos no toca el piso. Esto puede aumentar las posibilidades de que el vehículo vuelque.

De fábrica, los dos diferenciales de la Summit cuentan con aceite de silicona de viscosidad SAE 100.000. Utilice únicamente aceite de silicona en los diferenciales. Traxxas ofrece aceite de viscosidad SAE 10.000W, 30.000W y 50.000W para ajustar el funcionamiento de los diferenciales. Un aceite de menor viscosidad permite que los diferenciales funcionen con más libertad. Si la mayoría de sus actividades de conducción son a gran velocidad o sobre superficies de alta tracción, llenar los diferenciales con un líquido de menor viscosidad puede mejorar el manejo. Los amortiguadores se deben extraer del vehículo y desarmar para cambiar o reemplazar el aceite.

### RUEDAS Y NEUMÁTICOS

Se pueden adaptar muchos tipos de neumáticos y ruedas de recambio para usarlos en su modelo La mayoría afectarán el ancho general y la geometría de la suspensión del modelo. Las compensaciones y las dimensiones diseñadas en las ruedas del modelo son intencionales; por lo tanto, Traxxas no puede recomendar el uso de ruedas que no sean de Traxxas y que cuenten con especificaciones diferentes. El diámetro de las ruedas es un diseño innovador y existe una variedad de diferentes neumáticos a su disposición para que experimente, además de los neumáticos incluidos en el modelo (enumerados en su lista de piezas).



Para lograr un buen punto de comienzo para el embrague antirrebote, ajuste el embrague antirrebote mediante el ajuste de la tuerca en sentido horario hasta que el resorte de ajuste del embrague se pliegue completamente (no ajuste de más), y luego gire la tuerca en sentido antihorario un ¼ de vuelta o ½ vuelta.

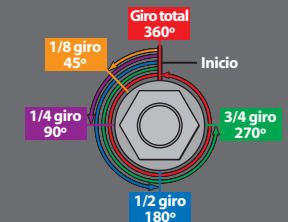

Use aceite para diferenciales de mayor viscosidad (más espeso) para:

- Obtener más fuerza en las ruedas con el mayor grado de tracción.
- Correr en superficies lisas con baja tracción.
- Obtener mejor rendimiento en subidas por terreno desnivelado.

Use aceite para diferenciales con menor viscosidad (más fino) para:

- Obtener más fuerza en las ruedas con el menor grado de tracción.
- Correr en superficies desparejas con baja tracción.

**Cuadro de compatibilidad de engranajes:**  
El cuadro a continuación muestra una gama completa de combinaciones de engranajes. Esto NO significa que se deban usar estas combinaciones de engranajes. El engranaje superior (piñones más grandes, engranajes cilíndricos más pequeños) puede sobrecalentar y dañar el motor o el control de velocidad.

**Velocidad alta**

**Engranaje cilíndrico**

		62	65	68
Piñón	12	26.96	28.26	29.57
	13	24.89	26.09	27.29
	14	23.11	24.23	25.34
	15	21.57	22.61	23.65
	16	20.22	21.20	22.18
	17	19.03	19.95	20.87
	18	17.97	18.84	19.71

**Velocidad baja**

**Engranaje cilíndrico**

		62	65	68
Piñón	12	74.66	78.27	81.88
	13	68.91	72.25	75.58
	14	63.99	67.09	70.18
	15	59.73	62.62	65.51
	16	55.99	58.70	61.41
	17	52.70	55.25	57.80
	18	49.77	52.18	54.59

- Engranajes de serie de fábrica
- Para dos baterías de NiMH de 6 o 7 celdas y baterías LiPo 4S
- No se recomienda

Se recomienda experimentar con distintos tipos de neumáticos para ver cuáles funcionan mejor en el terreno donde se pone en marcha el modelo. Al momento de seleccionar los neumáticos, tenga en cuenta el diámetro general y el compuesto de caucho (duro o blando). Si el diámetro general del neumático se ve significativamente incrementado, necesitará usar un engranaje de piñón más pequeño para compensar por el neumático más grande. Los neumáticos de compuestos más blandos con muchos tacos cortos generalmente funcionan mejor sobre superficies duras y secas. Sobre lodo suelto, funciona mejor un neumático con tacos largos. Consulte su lista de piezas para ver las ruedas y los neumáticos accesorios.

**MOTORES Y ENGRANAJES**

El motor Titan™ 775 de la Summit ha sido cuidadosamente diseñado para satisfacer las necesidades de la Summit. El motor Titan está fabricado para funcionar con eficacia a alta tensión para brindar más par de torsión y tiempos de funcionamiento más prolongados. No recomendamos cambiar a la Summit a una típica configuración de bajo voltaje con motores 540 tradicionales. Si bien estos componentes cabrán físicamente en la Summit, el sistema no funcionará con tanta eficacia y perderá energía al calentar el motor y la batería. Los resultados serán tiempos más cortos de funcionamiento, un alto consumo de energía y temperaturas extremas de la batería y del motor.

La Summit está equipada de fábrica con un engranaje cilíndrico de 68 dientes y un engranaje de piñón de 14 dientes. La Summit cuenta con una amplia gama de engranajes, lo que la hace adecuada para muchos tipos diferentes de aplicaciones y entornos. Si desea mayor aceleración y menor velocidad máxima, utilice un engranaje de piñón más pequeño (menos dientes, mayor valor numérico). La reducción general es la cantidad de vueltas que da el motor para una revolución del neumático. Los valores numéricos más altos brindan un mayor par de torsión; los valores numéricos más bajos brindan una mayor velocidad máxima. **Con el motor Titan 775, no use un engranaje de piñón mayor que el de 14 dientes con el engranaje cilíndrico de 68 dientes estándar.** Utilice la siguiente fórmula para calcular la relación general para combinaciones que no estén enumeradas en el cuadro:

*Para encontrar un engranaje alto:*

$$\frac{\text{\# Dientes de engranaje cilíndrico}}{\text{\# Dientes de piñón}} \times 5,22 = \text{Final Relación de engranajes}$$

*Para encontrar una engranaje bajo:*

$$\frac{\text{\# Dientes de engranaje cilíndrico}}{\text{\# Dientes de piñón}} \times 14,45 = \text{Final Relación de engranajes}$$

**Ajuste de la rueda dentada**

La incorrecta instalación de la rueda dentada es la causa más común del desmontaje de los engranajes cilíndricos. La rueda dentada siempre debe ser revisada y ajustada al momento de su reemplazo. Para acceder a los engranajes, extraiga el tornillo único que se encuentra en la parte superior de la cubierta de engranajes.



Para instalar la rueda dentada, corte una tira delgada de papel de cuaderno y colóquela en la rueda dentada del motor. El motor está instalado en una la estructura de motor de aluminio. Afloje el tornillo único de la estructura del motor con la llave de 3 mm provista para deslizar la estructura del motor. Deslice el motor y el piñón del engranaje recto. Vuelva a ajustar el tornillo de la estructura del motor y luego retire la tira de papel. Usted podrá colocar una nueva tira de papel entre los engranajes sin causar agarrotamiento.



**Instalación del motor**

Para acceder al motor, retire la cubierta de engranaje retirando el tornillo único de la parte superior de la cubierta de engranaje. El motor usa una estructura de aluminio para un rápido y fácil acceso al motor y ajuste de engranaje. Para extraer el motor, extraiga el tornillo hexagonal grande con la llave de 3 mm provista. Luego, gire el motor y la estructura hacia el lado del modelo y deslice hacia atrás del borne.

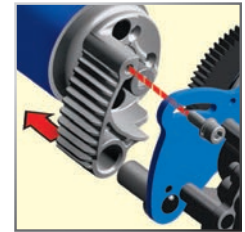

Además de los orificios de 4 mm usados para ensamblar el motor Titan 775 de la Summit, la placa del motor cuenta con otros orificios para aceptar motores 540 estándares (u otros motores que utilicen tornillos de 3 mm y una separación entre cada orificio de 25 mm). Hay dos conjuntos de orificios provistos para motores 540. Esto son:

1. Instalación en bajo centro de gravedad (se monta el motor en la parte baja del chasis para un mejor rendimiento de manejo).
2. Instalación en alto centro de gravedad (se monta el motor más arriba para dejar un mayor espacio para motores más grandes o disipadores térmicos de recambio).

## SISTEMA DE DIRECCIÓN DE DOS SERVOS

La Summit usa dirección de dos servos y un único ahorrador servo resistente para una dirección potente y con reacción. Para evitar un desgaste innecesario de la batería del receptor, es importante asegurarse de que los servos estén "en reposo" cuando la dirección esté en neutral. Si un servo está fuera de ajuste, entonces los dos servos se enfrentarán, luchando por encontrar el centro.

### Ajuste del sistema de dirección

1. Extraiga las bocinas de los servos y las varillas de dirección de los servos. Desconecte las varillas de dirección del ahorrador servo.
2. Ajuste las dos varillas de dirección para que tengan la misma longitud (31,7 mm: use "Plantilla de longitudes de varillas de dirección" para establecer la longitud).
3. Encienda la energía hacia el transmisor y el receptor.
4. Ajuste el nivel de la dirección en el transmisor en la posición "0" neutral
5. Conecte un extremo de la varilla de dirección al brazo del ahorrador servo de dirección y el otro extremo a la bocina del servo.
6. Coloque el brazo del ahorrador servo de dirección en forma perpendicular a la línea central del vehículo.
7. Mientras sostiene el brazo del ahorrador servo de dirección en la posición mencionada en el paso 6, instale la bocina del servo en el servo de manera tal que la varilla de dirección quede paralela a la línea central del vehículo. Esto establecerá automáticamente la bocina del servo en la inclinación de 7 grados que se muestra en la ilustración.
8. Instale la segunda bocina del servo en el otro lado siguiendo el mismo procedimiento.

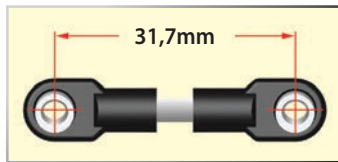

Plantilla de longitudes de varillas de dirección



De ser necesario, ajuste con precisión la longitud de la segunda varilla de dirección para eliminar cualquier carga en el sistema de dirección en la posición neutral. Si está utilizando servos de recambio, es importante usar bocinas de servos diseñadas para Summit. Las bocinas de servo de dirección opcionales se venden por separado para su uso con servos que no sean de Traxxas.

## INSTALACIÓN DEL SERVO T-LOCK

Los servos de control de diferenciales T-Lock de la Summit están instalados y preconfigurados de fábrica. Si necesita extraer los servos o las bocinas de servos para mantenimiento o limpieza, tenga en cuenta cuidadosamente la orientación al volver a instalarlos para asegurarse de que el sistema T-Lock funcione correctamente.

Antes de volver a instalar las bocinas de servos con resortes, restablezca los ejes de salida de los servos en la posición "diferenciales abiertos".

1. Encienda el transmisor y el receptor y conecte los servos T-Lock en sus posiciones correctas en la unidad del receptor (*consulte la página 11*).
2. Haga funcionar el interruptor T-Lock del transmisor para garantizar que ambos servos funcionen correctamente, luego coloque el interruptor en la posición más arriba para desbloquear los diferenciales delantero y trasero (*consulte la página 19*).
3. Instale las bocinas de servos tal como se muestra a continuación. Apague el transmisor y los sistemas electrónicos a bordo antes de completar la instalación.

### Servo T-Lock de diferencial delantero

**Diferenciales abiertos:** Instale la bocina del servo con resortes de manera tal que la ranura del resorte quede paralela al varillaje y que la palanca acodada quede jalada en dirección opuesta al servo, como se ve en la fotografía.



**Diferenciales bloqueados:** Encienda el transmisor y el receptor. Mueva el interruptor T-Lock a su posición media para bloquear el diferencial delantero. Confirme que el eje de salida del servo gire en sentido antihorario para girar la bocina del servo hasta la posición que se muestra, con la ranura del resorte perpendicular al varillaje y la palanca acodada jalada hacia el servo.



### Servo T-Lock de diferencial trasero

**Diferenciales abiertos:** Instale la bocina del servo con resortes de manera tal que la ranura del resorte quede paralela al varillaje y la palanca jalada hacia el servo, como se ve en la fotografía.



**Diferenciales bloqueados:** Encienda el transmisor y el receptor. Mueva el interruptor T-Lock a su posición baja para bloquear el diferencial trasero. Confirme que el eje de salida del servo gire en sentido antihorario para girar la bocina del servo hasta la posición que se muestra, con la ranura del resorte perpendicular al varillaje y la palanca acodada jalada en dirección opuesta al servo.





Use siempre protector para los ojos cuando utilice aire comprimido o limpiadores y lubricantes en aerosol.

Su modelo requiere mantenimiento a tiempo para permanecer en óptimas condiciones de funcionamiento. **Los siguientes procedimientos deben tomarse con seriedad.**

**Inspeccione el modelo para detectar daños o desgaste evidentes.**

**Considere los siguientes aspectos:**

1. Piezas rotas, dobladas o dañadas.
2. Controle las ruedas y la dirección para detectar agarrotamiento.
3. Controle el funcionamiento de los amortiguadores.
4. Verifique los cables para detectar cables deshilachados o conexiones sueltas.
5. Controle el montaje del receptor y servos y del control de velocidad.
6. Verifique el ajuste de las tuercas con una llave.
7. Verifique el funcionamiento del sistema de radio, especialmente el estado de las baterías.
8. Verifique que no haya tornillos sueltos en la estructura del chasis o en la suspensión.
9. Inspeccione los engranajes en busca de dientes rotos o residuos alojados entre los dientes.
10. Verifique el ajuste del embrague antirrebote.
11. Controle el ajuste de las bolas de pivote delanteras.

**Otras tareas periódicas de mantenimiento:**

- Almohadillas de embrague antirrebote (material de fricción):

Bajo condiciones normales de uso, el material de fricción en el embrague antirrebote se desgasta lentamente. Si el grosor de cualquiera de las almohadillas de embrague antirrebote es de 1,8 mm o menos, se debe reemplazar el disco de fricción. Mida el grosor de las almohadillas con calibradores o mediante la comparación con el diámetro de las llaves hexagonales de 1,5 y 2 mm provistas con el modelo.



- Chasis: Mantenga el chasis libre de suciedad y mugre acumulados. Inspeccione periódicamente el chasis en busca de daños.

- Motor: Cada 10 a 15 puestas en marcha, extraiga, limpie y lubrique el motor. Use un producto, por ejemplo un aerosol de limpieza para motores eléctricos, para eliminar la suciedad del motor. Luego de la limpieza, lubrique los rodamientos en cada extremo del motor con una gota de aceite liviano para motores eléctricos.
- Amortiguadores: Mantenga el nivel de aceite completo en los amortiguadores. Utilice únicamente aceites para amortiguadores 100 % pura silicona para prolongar la duración del sellado. Si tiene pérdidas en la parte superior del amortiguador, inspeccione la cámara en la tapa superior en busca de señales de daños o distorsión debido a un ajuste excesivo. Si la parte inferior del amortiguador pierde, entonces es hora de una renovación. El kit de renovación de Traxxas para dos amortiguadores es la pieza n.º 5462.
- Suspensión: Inspeccione periódicamente el modelo en busca de señales de daños, como pasadores de suspensión doblados o sucios, tensores doblados, tornillos flojos y cualquier señal de alguna pieza bajo presión o doblada. Reemplace los componentes según sea necesario.
- Sistema de transmisión: Inspeccione el sistema de transmisión en busca de señales de desgaste, como horquillas desgastadas, semiejes sucios y cualquier ruido o pieza doblada que no sea normal. Extraiga la cubierta de engranajes. Inspeccione el engranaje cilíndrico para ver su desgaste y controle el ajuste del tornillo de presión en el engranaje de piñón. Ajuste, limpie o reemplace los componentes según sea necesario.

### Almacenamiento

Cuando termine de usar el modelo por el día, séquelo con aire comprimido o use un cepillo de cerdas suaves para quitar el polvo del vehículo. Siempre desconecte y extraiga las baterías del modelo cuando el modelo esté guardado. Si el modelo estará guardado durante un largo tiempo, entonces extraiga también las baterías del transmisor.

Si tiene preguntas o necesita asistencia técnica, llame a Traxxas al

**1-888-TRAXXAS**

(1-888-872-9927) (Solo para residentes de los Estados Unidos)

Su transmisor Traxxas cuenta con una perilla multifunción que se puede configurar para controlar diversas funciones avanzadas del transmisor (está establecida en Sensibilidad de la dirección como valor predeterminado, consulte la página 16). Para acceder al menú de programación se utiliza el menú y los botones para configurar en el transmisor y se observan las señales de la luz LED. En la página 31 encontrará una explicación de la estructura del menú. Experimente con las configuraciones y las funciones para ver si pueden mejorar su experiencia de conducción.

## Sensibilidad de aceleración (Exponencial de aceleración)

La perilla multifunción se puede configurar para controlar la sensibilidad de aceleración. La sensibilidad de aceleración funciona de igual forma que la sensibilidad de la dirección, como se describe en la página 16, pero aplica el efecto al canal del acelerador. Solo se ve afectada la aceleración hacia adelante, el recorrido de frenado/marcha atrás permanece lineal sin importar la configuración de la sensibilidad de aceleración.

## Porcentaje de dirección (Dual-Rate)

La perilla multifunción se puede configurar para controlar la cantidad (porcentaje) de recorrido del servo aplicado a la dirección. Si se gira la perilla multifunción totalmente en sentido horario, se brinda el máximo recorrido de la dirección. Si se gira la perilla en sentido antihorario, se reduce el recorrido de la dirección (**Nota:** El girar el sintonizador en sentido antihorario hasta el final eliminará todo el recorrido del servo). Tenga en cuenta que las configuraciones de Finales de recorrido de la dirección definen el recorrido máximo de la dirección del servo. Si establece el porcentaje de dirección en 100 % (al girar la perilla multifunción completamente en sentido horario), el servo recorrerá todo el camino hasta su final de recorrido, pero no pasándolo. Muchos corredores establecen Dual-Rate para tener tanto recorrido de la dirección como necesiten en el giro más cerrado de la pista, lo que hace que el modelo sea más fácil de conducir en el resto de la carrera. Reducir el recorrido de la dirección también puede ser útil ya que es más fácil controlar el modelo en superficies de alta tracción y se limita la salida de la dirección para carreras en circuitos ovals donde no se requieren grandes cantidades de recorrido de la dirección.

## Porcentaje de freno

La perilla multifunción también se puede configurar para controlar la cantidad de recorrido de freno que aplica el servo en un modelo nitro. Los modelos eléctricos no tienen un freno operado por servo, pero la función de Porcentaje de freno funciona de la misma manera en modelos eléctricos. Si se gira la perilla multifunción totalmente en sentido horario, se brinda el máximo recorrido de freno. Si se gira la perilla en sentido antihorario, se reduce el recorrido de freno (**Nota:** El girar el sintonizador en sentido antihorario hasta el final eliminará toda la acción del freno).

## Nivel del acelerador

El configurar la perilla multifunción para que sirva como nivel del acelerador le permitirá regular la posición neutral del acelerador para evitar el arrastre o la aplicación del acelerador no deseados cuando el gatillo del transmisor se encuentre en neutral. **Nota:** Su transmisor está equipado con un modo de búsqueda

de nivel del acelerador para evitar funcionamientos descontrolados accidentales. Consulte la columna lateral para obtener más información.

## Finales de recorrido de la dirección y del acelerador

El transmisor TQi le permite elegir el límite del rango de recorrido del servo (o su "final de recorrido") de forma independiente para los recorridos izquierdo y derecho (en el canal de dirección) y el recorrido del acelerador/freno (en el canal del acelerador). Esto le permite ajustar con precisión las configuraciones del servo para evitar el agarrotamiento ocasionado por el movimiento que provoca el servo en los enlaces de la dirección y del acelerador (en el caso de un modelo nitro) más allá de sus límites mecánicos. Las configuraciones de final de recorrido que seleccione representarán lo que desea que sea el recorrido máximo del servo; las funciones de Porcentaje de dirección o de Porcentaje de freno no anularán las configuraciones de Final de recorrido.

## Subnivel de la dirección y del acelerador

La función de subnivel se utiliza para establecer con precisión el punto neutral del servo de la dirección o del acelerador en caso de que el simple hecho de configurar la perilla de nivel en "cero" no centre completamente al servo. Cuando se selecciona, el subnivel permite ajustes más precisos para la posición del eje de salida del servo para una configuración exacta del punto neutral. Establezca siempre la perilla de nivel de la dirección en cero antes de realizar los ajustes finales (si se requieren) con subnivel. Si el nivel del acelerador ha sido ajustado previamente, deberá volverse a programar en "cero" antes de realizar los ajustes finales con subnivel.

## Configuración del bloqueo

Una vez ajustadas todas estas configuraciones a su gusto, quizás desee desactivar la perilla multifunción para que no se pueda modificar ninguna de sus configuraciones. Esto es especialmente útil si opera varios vehículos con un solo transmisor mediante la memoria modelo Traxxas Link™.

## Configuraciones varias y la perilla multifunción

Es importante tener en cuenta que las configuraciones realizadas con la perilla multifunción se "superponen" una sobre otra. Por ejemplo, si asigna la perilla multifunción para regular el porcentaje de dirección y lo establece en 50 %, luego vuelve a asignar la perilla para controlar la sensibilidad de la dirección, el transmisor "recordará" el ajuste del porcentaje de dirección. Los ajustes que realice a la sensibilidad de la dirección se aplicarán a la configuración de recorrido de la dirección de 50 % que seleccionó previamente. De igual forma, el configurar la perilla multifunción en "desactivada" evitará que la perilla realice otros ajustes, pero todavía se aplicará la última configuración de la perilla multifunción.

## MEMORIA MODELO TRAXXAS LINK

La memoria modelo Traxxas Link es una función exclusiva con patente en trámite del transmisor TQi. Cada vez que el transmisor se conecta a un nuevo receptor, guarda a ese receptor en su memoria junto con todas las configuraciones asignadas a ese receptor. Cuando el transmisor y cualquier receptor conectado se encienden, el transmisor automáticamente recuerda las configuraciones para ese receptor. No es necesario seleccionar manualmente a su vehículo de una lista de entradas de memoria de modelos.



**Comenzar de nuevo:**  
Restablecer los valores predeterminados de fábrica

Al programar su transmisor TQi, quizás sienta la necesidad de hacer borrón y cuenta nueva. Siga estos simples pasos para restablecer los ajustes de fábrica:

1. Apague el transmisor.
2. Mantenga presionados MENÚ y CONFIGURAR.
3. Encienda el transmisor.
4. Suelte MENÚ y CONFIGURAR.

La luz LED del transmisor parpadeará en rojo.

5. Presione CONFIGURAR para borrar las configuraciones. La luz LED se encenderá en verde y el transmisor se restablecerá a los valores predeterminados de fábrica.



**Modo de búsqueda de nivel del acelerador**

Cuando la perilla multifunción está configurada en nivel del acelerador, el transmisor recuerda el ajuste de nivel del acelerador. Si la perilla de nivel del acelerador (perilla multifunción) se mueve de su ajuste original cuando el transmisor está apagado, o mientras el transmisor se usa para controlar a otro modelo, el transmisor ignora la posición real de la perilla de nivel. Esto evita que el modelo se salga de control por accidente. La luz LED en la cara del transmisor parpadeará rápidamente en verde y la perilla de nivel del acelerador (perilla multifunción) no ajustará el nivel hasta que se vuelva a su posición original que está guardada en la memoria. Para restablecer el control del nivel del acelerador, simplemente gire la perilla multifunción en cualquier dirección hasta que la luz LED deje de parpadear.

### Prueba de fallos

Su sistema de radio Traxxas está equipado con una función a prueba de fallos incorporada que regresa al acelerador a su última posición neutral guardada en caso de que se pierda la señal. La luz LED del transmisor y del receptor parpadearán rápido en rojo.

Para volver a captar la señal luego de que se activó el sistema a prueba de fallos, deberá caminar una mayor distancia más cerca del modelo que la distancia que recorrió el modelo fuera del alcance. Simplemente camine hacia el modelo hasta que vuelva a captar la señal.

### Bloqueo de modelo

La función de la memoria modelo Traxxas Link puede almacenar hasta treinta modelos (receptores) en su memoria. Si conecta un trigésimo primer receptor, la memoria modelo Traxxas Link eliminará al receptor "más antiguo" de su memoria (en otras palabras, se eliminará al modelo que usó hace más tiempo). El activar el bloqueo de modelo bloqueará al receptor en la memoria de manera tal que no pueda ser eliminado.

También puede conectar varios transmisores TQi al mismo modelo, lo que permite elegir cualquier transmisor y cualquier modelo conectado con anterioridad en su colección y simplemente encenderlos y conducirlos. Con la memoria modelo Traxxas Link, no es necesario recordar qué transmisor va con qué modelo, y nunca es necesario tener que seleccionar un modelo de una lista de entradas de memoria de modelos. El transmisor y el receptor hacen todo por usted de forma automática.

#### Para activar el bloqueo de modelo:









1. Encienda el transmisor y el receptor que desea bloquear.
2. Presione y mantenga presionado MENÚ. Suelte el botón cuando la luz LED de estado parpadee en verde.
3. Presione MENÚ tres veces. La luz LED de estado parpadeará en verde cuatro veces reiteradamente.
4. Presione CONFIGURAR. La luz LED de estado parpadeará en verde en intervalos de un parpadeo.
5. Presione CONFIGURAR una vez. La luz LED de estado parpadeará en rojo una vez reiteradamente.

6. Presione MENÚ una vez. La luz LED de estado parpadeará en rojo dos veces reiteradamente.
7. Presione CONFIGURAR. La luz LED parpadeará rápidamente en verde. La memoria está ahora bloqueada. Presione y mantenga presionado MENÚ para volver al modo de conducción.  
*Nota: Para desbloquear una memoria, presione CONFIGURAR dos veces en el paso 5. La luz LED parpadeará rápidamente en verde para indicar que el modelo está desbloqueado. Para desbloquear todos los modelos, presione MENÚ dos veces en el paso 6 y luego presione CONFIGURAR.*



#### Para eliminar un modelo:

- En algún momento, quizás desee eliminar de su memoria a un modelo que ya no conduce.
1. Encienda el transmisor y el receptor que desea eliminar.
  2. Presione y mantenga presionado MENÚ. Suelte el botón cuando la luz LED de estado parpadee en verde.
  3. Presione MENÚ tres veces. La luz LED de estado parpadeará en verde cuatro veces reiteradamente.
  4. Presione CONFIGURAR una vez. La luz LED de estado parpadeará en verde una vez reiteradamente.
  5. Presione MENÚ una vez. La luz LED de estado parpadeará en verde dos veces reiteradamente.
  6. Presione CONFIGURAR. La memoria está ahora seleccionada para su eliminación. Presione CONFIGURAR para eliminar al modelo. Presione y mantenga presionado MENÚ para volver al modo de conducción.

### CÓDIGOS LED DEL TRANSMISOR

LED color/diseño	Nombre	Notas	
	Verde fijo	Modo de conducción normal	Consulte la página 14 para obtener información sobre cómo usar los controles de su transmisor.
	Rojo lento (0,5 s encendido/0,5 s apagado)	Conexión	Consulte la página 16 para obtener más información sobre conexión.
	Parpadeo rápido en verde (0,1 s encendido / 0,15 s apagado)	Modo de búsqueda de nivel del acelerador	Gire la perilla multifunción hacia la derecha o la izquierda hasta que la luz LED deje de parpadear. Consulte la página 29 para obtener más información.
	Parpadeo medio en rojo (0,25 s encendido / 0,25 s apagado)	Alarma de batería baja	Coloque nuevas baterías en el transmisor. Consulte la página 12 para obtener más información.
	Parpadeo rápido en rojo (0,125 s encendido / 0,125 s apagado)	Falla/Error de enlace	El transmisor y el receptor ya no están vinculados. Apague el sistema y luego vuelva a encenderlo para reanudar el funcionamiento normal. Encuentre el origen de la falla de enlace (p. ej., fuera de alcance, baterías bajas, antena dañada).
<b>Pautas de programación</b>			
	Cuenta la cantidad (verde o rojo), luego se detiene	Posición del menú actual	Consulte Árbol de menú para obtener más información.
	8 veces rápido en verde	Configuración de menú aceptada (en CONFIGURAR)	
	8 veces rápido en rojo	Menú CONFIGURAR no válido	Error del usuario, como intentar eliminar un modelo bloqueado.

### CÓDIGOS LED DEL RECEPTOR

LED color/diseño	Nombre	Notas	
	Verde fijo	Modo de conducción normal	Consulte la página 14 para obtener información sobre cómo usar los controles de su transmisor.
	Rojo lento (0,5 s encendido/0,5 s apagado)	Conexión	Consulte la página 16 para obtener más información sobre conexión.
	Parpadeo rápido en rojo (0,125 s encendido / 0,125 s apagado)	Prueba de fallos/Detección de bajo voltaje	Un bajo voltaje constante en el receptor acciona la Prueba de fallos de manera tal que haya suficiente potencia como para centrar el servo del acelerador antes de que pierda toda la carga.

### ÁRBOL DE MENÚ

El Árbol de menú a continuación muestra cómo navegar entre las diversas configuraciones y funciones del transmisor TQi. Presione y mantenga presionado MENÚ para ingresar al Árbol de menú y utilice los siguientes comandos para navegar por el menú y seleccionar opciones.

**MENÚ:**\*Al ingresar a un menú, siempre comience por la parte superior. Presione MENÚ para bajar por el Árbol de menú. Al alcanzar la parte inferior del árbol, presione nuevamente MENÚ si desea regresar a la parte superior.

**CONFIGURAR:**\*Presione CONFIGURAR para deslizar por el Árbol de menú y seleccionar opciones. Cuando se ingresa una opción en la memoria del transmisor, la luz LED de estado parpadeará rápidamente en verde.

**ATRÁS:**\*Presione MENÚ y CONFIGURAR para regresar un nivel en el Árbol de menú.

**SALIR:** Presione y mantenga presionado MENÚ para salir de la programación. Se guardarán sus opciones seleccionadas.

**ECO:** Presione y mantenga presionado CONFIGURAR para activar la función "eco". Eco "repetirá" su posición actual en el Árbol de menú en caso de que pierda su lugar. Por ejemplo: si su posición actual es Finales de recorrido del canal de la dirección, el mantener presionado CONFIGURAR hará que la luz LED parpadee dos veces en verde, una vez en verde y luego tres veces en rojo. Eco no alterará sus ajustes ni modificará su posición en la secuencia de programación.

A continuación se presenta un ejemplo de cómo acceder a una función en el Árbol de menú. En el ejemplo, el usuario está configurando la perilla multifunción para que sea el control Dual-Rate de la dirección.

Para establecer la perilla multifunción como control de DUAL-RATE DE LA DIRECCIÓN (%):

1. Encienda el transmisor.
2. Presione y mantenga presionado MENÚ hasta que se ilumine la luz LED verde. Parpadeará en intervalos de un parpadeo.
3. Presione CONFIGURAR. La luz LED roja parpadeará en intervalos de un parpadeo para indicar que se ha seleccionado Dual-Rate de la dirección.
4. Presione MENÚ dos veces. La luz LED roja parpadeará tres veces reiteradamente para indicar que se ha seleccionado Porcentaje de dirección.
5. Presione CONFIGURAR para seleccionar. La luz LED verde parpadeará 8 veces rápido para indicar que se seleccionó correctamente.
6. Presione y mantenga presionado MENÚ para volver al modo de conducción.

#### Restablecer los valores predeterminados de fábrica:

Transmisor APAGADO	Mantenga presionados MENÚ y CONFIGURAR	Transmisor ENCENDIDO	Suete MENÚ y CONFIGURAR Parpadea luz LED roja	Presione CONFIGURAR para borrar las configuraciones. Se enciende la luz LED en verde. El transmisor se restablece a los valores predeterminados.
--------------------	--	----------------------	--	--

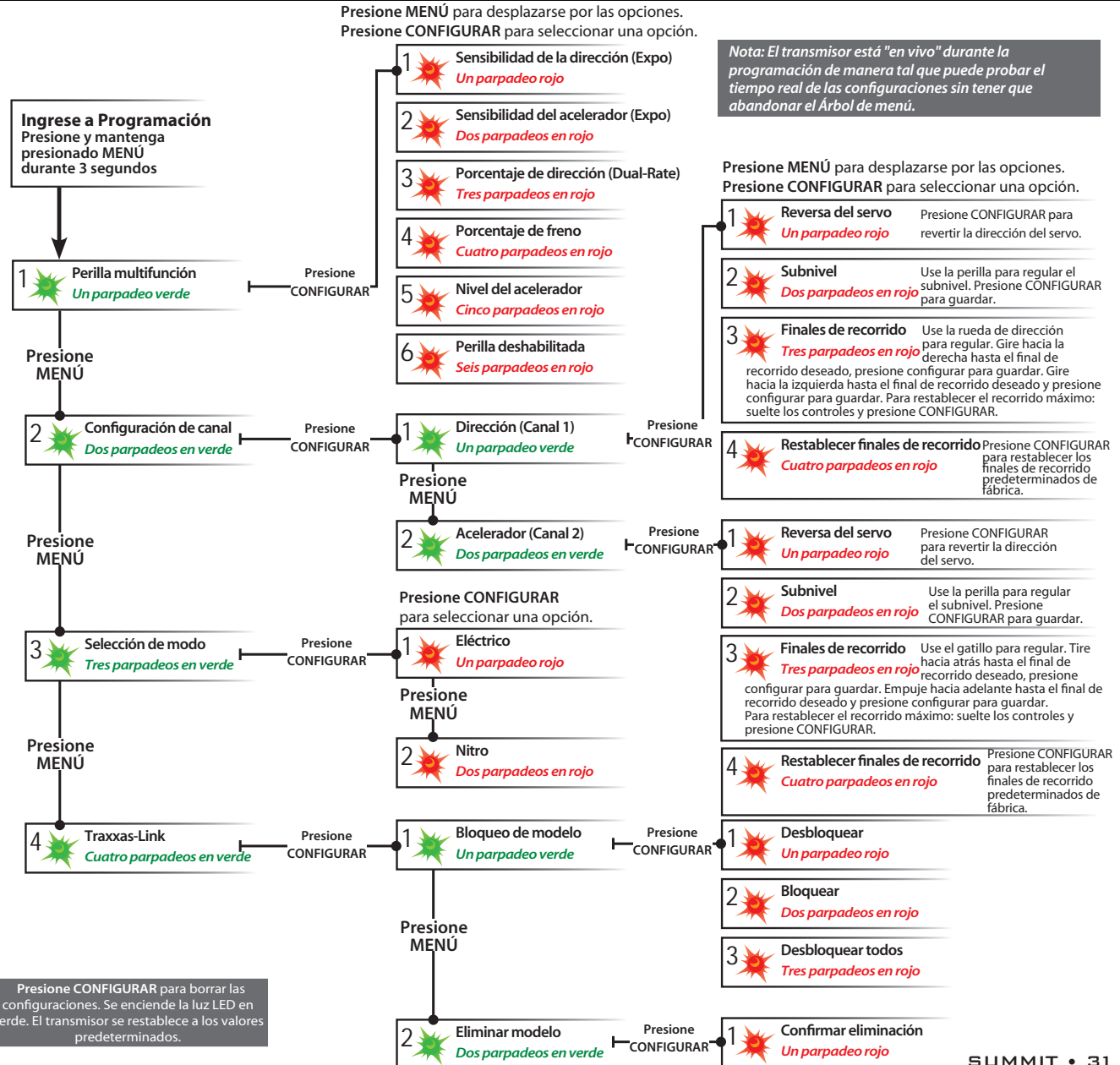





## PROGRAMACIÓN DE SU TRANSMISOR TQi CON SU APPLE IPHONE, IPAD, IPOD TOUCH, O DISPOSITIVO MÓVIL ANDROID

La módulo inalámbrico Traxxas Link™ (pieza n.º 6511 que se vende por separado) para el transmisor TQi se instala en minutos para transformar su dispositivo Apple® iPhone®, iPad®, iPod touch®, o Android™ en una poderosa herramienta de sintonización que le permite reemplazar el sistema de programación de ledes o botones del transmisor por una interfaz de usuario gráfica a todo color, intuitiva y de alta definición.



### Traxxas Link

La potente aplicación Traxxas Link (disponible en Apple App Store™ o en Google Play™) el brinda un control completo del funcionamiento y sincronización de su modelo Traxxas, con imágenes deslumbrantes y precisión absoluta. Instale los sensores de telemetría de Traxxas Link en el modelo y Traxxas Link mostrará datos en tiempo real, como velocidad, RPM, temperatura y voltaje de la batería.



Compatible con:  
iPod touch (quinta generación y últimas versiones)  
iPad mini  
iPad Pro

iPad 2  
iPad Air  
iPhone 4s (y últimas versiones)  
Android 4.4 (y últimas versiones)

Apple, el logo Apple, iPhone, iPad, y iPod touch son marcas comerciales de Apple Inc., registradas en los EE.UU. y otros países. App Store es una marca de servicio de Apple Inc. Android y Google Play son marcas comerciales de Google Inc.

Interfaz táctil e intuitiva de iPhone, iPad, iPod touch, y Android Traxxas Link facilita el aprendizaje, la comprensión y el acceso a las poderosas opciones de sintonización. Controle la configuración de Drive Effects, como la sensibilidad de la dirección y del acelerador, el porcentaje de dirección, la potencia de frenado y el nivel del acelerador simplemente arrastrando los deslizadores táctiles en la pantalla.



Golpee y deslice para ajustar la sensibilidad de la dirección, el nivel del acelerador, el porcentaje de frenado, ¡y más!

### Telemetría en tiempo real

Cuando equipa su modelo con sensores, el tablero de instrumentos Traxxas Link cobra vida mostrándole velocidad, voltaje de la batería, RPM y temperatura. Establezca las advertencias del umbral y registre máximas, mínimas o promedios. Utilice la función de grabación para documentar la visualización de su tablero de instrumentos con sonido, para que pueda prestarle atención al manejo y no perder ninguna cosa.



El tablero de instrumentos personalizado de Traxxas Link proporciona datos del rpm, la velocidad, la temperatura y el voltaje en tiempo real.

### Administre hasta 30 modelos con Traxxas Link

El sistema de radio TQi mantiene automáticamente un registro de los vehículos a los que se ha vinculado y las configuraciones que se usaron para cada uno, admite hasta 30 modelos. Traxxas Link brinda una interfaz visual para asignarles nombres a los modelos, personalizar sus configuraciones, adjuntar perfiles y bloquearlos en la memoria. Simplemente elija un modelo y cualquier transmisor vinculado anteriormente, enciéndalos y comience a divertirse.



Memoria modelo Traxxas Link™ simplifica la organización de su colección de vehículos.

**i** La módulo inalámbrico Traxxas Link se vende por separado (n.º de pieza 6511). La aplicación Traxxas Link está disponible en Apple App Store para los dispositivos iPhone, iPad, o iPod touch, o en Google Play para los dispositivos Android. iPhone, iPad, o iPod touch, o el dispositivo Android no se incluyen con la módulo inalámbrico Traxxas Link.

Para obtener más información sobre la módulo inalámbrico Traxxas Link y la aplicación Traxxas Link, visite Traxxas.com.





MANUAL DEL PROPIETARIO

MODELO 56076-4

**TRAXXAS**

6250 TRAXXAS WAY MCKINNEY, TEXAS 75070

1-888-TRAXXAS